

ВЕСТНИК
ТОМСКОГО
ГОСУДАРСТВЕННОГО
УНИВЕРСИТЕТА

ИСТОРИЯ

TOMSK STATE UNIVERSITY JOURNAL OF HISTORY

Научный журнал

2021

№ 72

Зарегистрирован в Федеральной службе по надзору в сфере
массовых коммуникаций, связи и охраны культурного наследия
(свидетельство о регистрации ПИ № ФС 77-29498 от 27 сентября 2007 г.)

Подписной индекс 44014 в объединенном каталоге «Пресса России»

Журнал включен в «Перечень рецензируемых научных изданий, входящих
в международные реферативные базы данных и системы цитирования,
в которых должны быть опубликованы основные научные результаты диссертаций
на соискание ученой степени кандидата наук, на соискание ученой степени доктора наук»,
Высшей аттестационной комиссии

**РЕДАКЦИОННЫЙ СОВЕТ НАУЧНОГО ЖУРНАЛА
«ВЕСТНИК ТОМСКОГО ГОСУДАРСТВЕННОГО
УНИВЕРСИТЕТА. ИСТОРИЯ»**

Галажинский Эдуард Владимирович, д-р психол. наук, проф., ректор Томского государственного университета;
Дацышен Владимир Григорьевич, д-р ист. наук, проф., зав. кафедрой всеобщей истории Сибирского федерального университета (Красноярск); **Джеозефон Пол**, PhD, проф. Колби Колледжа (г. Уотервилл, США);
Иванова Наталья Анатольевна, д-р ист. наук, главный научный сотрудник Института Российской истории РАН (Москва);
Кирюшин Юрий Федорович, д-р ист. наук, проф., президент Алтайского гос. университета (Барнаул);
Красильников Сергей Александрович, д-р ист. наук, проф., кафедры отечественной истории Новосибирского государственного университета; **Лузянин Сергей Геннадиевич**, д-р ист. наук, проф., руководитель Центра изучения стратегических проблем Северо-Восточной Азии и ШОС Института Дальнего Востока РАН;
Мерлин Од, д-р политической истории, проф. Свободного университета Брюсселя (Бельгия); **Саква Ричард**, PhD, проф. Кентского университета (г. Кентербери, Соединенное Королевство Великобритании и Северной Ирландии);
Функ Дмитрий Анатольевич, д-р ист. наук, проф., директор Института этнологии и антропологии РАН (Москва);
Ермекебай Жарас Акишевич, д-р ист. наук, проф. кафедры социально-гуманитарных дисциплин Казахского филиала МГУ (Астана); **Рожнева Жанна Анатольевна**, кандидат исторических наук, декан факультета исторических и политических наук Томского государственного университета; **Суляк Сергей Георгиевич**, канд. ист. наук, гл. ред. международного исторического журнала «Русин», президент общественной организации «Русь» (Молдавия)

**РЕДАКЦИОННАЯ КОЛЛЕГИЯ ЖУРНАЛА
«ВЕСТНИК ТОМСКОГО ГОСУДАРСТВЕННОГО
УНИВЕРСИТЕТА. ИСТОРИЯ»**

Зиновьев Василий Павлович, главный редактор, д-р ист. наук, профессор кафедры российской истории Томского государственного университета; **Федосов Егор Андреевич**, канд. ист. наук, ассистент кафедры российской истории – ответственный секретарь;
Молодин Вячеслав Иванович, д-р ист. наук, проф., академик РАН, заместитель директора по научной работе Института археологии и этнографии СО РАН; **Некрялов Сергей Александрович**, д-р ист. наук, заведующий кафедрой российской истории Томского государственного университета; **Румянцев Петр Петрович**, канд. ист. наук, доцент кафедры российской истории Томского государственного университета; **Рындина Ольга Михайловна**, д-р ист. наук, профессор кафедры музеологии, природного и культурного наследия Томского государственного университета; **Сайдов Илхомжон Мухиддинович**, д-р ист. наук, профессор кафедры историографии и источниковедения Самаркандского государственного университета (Узбекистан, г. Самарканд); **Троицкий Евгений Флорентьевич**, д-р ист. наук., проф. кафедры мировой политики Томского государственного университета; **Фурсова Елена Федоровна**, д-р ист. наук, зав. отделом этнографии Института археологии и этнографии СО РАН;
Харусь Ольга Анатольевна, д-р ист. наук, проф. кафедры истории и документоведения Томского государственного университета;
Шерстова Людмила Ивановна, д-р ист. наук, профессор кафедры российской истории Томского государственного университета;
Шиловский Михаил Викторович, д-р ист. наук, проф. кафедры отечественной истории Новосибирского государственного университета; **Черная Мария Петровна**, проф. кафедры археологии и исторического краеведения Томского государственного университета; **Чиндина Людмила Александровна**, проф. кафедры археологии и исторического краеведения Томского государственного университета

Журнал включен в базу данных Emerging Sources Citation Index в Web of Science Core Collection.
Журнал включен в базу данных Russian Science Citation Index на Web of Science.

The Journal is included in the Emerging Sources Citation Index in the Web of Science Core Collection.
The Journal is included in the Russian Science Citation Index and put on the Web of Science.

**EDITORIAL COUNCIL OF THE
“JOURNAL OF TOMSK STATE UNIVERSITY.
HISTORY”**

Galazhinsky Eduard V., Dr. of Psychology, Professor, Rector of Tomsk State University; **Datsyshen Vladimir G.**, Dr. of History, Professor, Head of the Department of World History, Siberian Federal University (Krasnoyarsk); **Josephson Paul**, PhD, prof. Colby College (Waterville, USA); **Ivanova Natalia A.**, Dr. of History, Senior Researcher, Institute of Russian History of the Russian Academy of Sciences (Moscow); **Kiryushin Yuriy F.**, Dr. of History, Professor, President of Altai State University (Barnaul); **Krasilnikov Sergey A.**, Dr. of History, Professor of the Department of Russian History, Novosibirsk State University; **Luzyanin Sergey G.**, Dr. of History, Professor, head of the Center for the study of strategic issues in northeast Asia and the SCO of the Institute of the Far East of the Russian Academy of Sciences; **Merlin Aude**, PhD (History), Professor of the Free University of Brussels (Belgium); **Sakwa Richard**, PhD (History), Professor of the University of Kent at Canterbury (Great Britain); **Funk Dmitry A.**, Dr. of History, Professor, Director, Institute of Ethnology and Anthropology of the Russian Academy of Sciences (Moscow); **Ermekbay Zharas A.**, Dr. of History, Professor of Department of social and humanitarian disciplines of Kazakhstan Moscow State University branch (Astana); **Zhanna A. Rozhneva**, Candidate of Historical Sciences, Dean of the Faculty of Historical and Political Sciences, Tomsk State University; **Sulyak Sergey G.**, PhD of History, editor-in-chief of the international historical magazine «Rusin», president of public organization «Rus'» (Moldova)

**EDITORIAL BOARD OF THE
“JOURNAL OF TOMSK STATE UNIVERSITY.
HISTORY”**

Zinoviev Vasilii P., Editor-in-Chief, Dr. of History, Professor of the Department of Russian History, Tomsk State University;
Fedosov Egor A., Executive Editor, PhD (History), lecturer of Department of Russian History; **Molodin Vyacheslav I.**, Dr. of History Professor, academician of RAS, Vice director of Institute of Archaeology and Ethnography of the Siberian Branch of the Russian Academy of Sciences; **Nekrylov Sergey A.**, Dr. of History, Professor, Head of the Department of Russian History, Tomsk State University; **Rumyantsev Peter P.**, PhD (History), Associate Professor of the Department of Russian History, Tomsk State University;
Ryndina Olga M., Dr. of History, Professor of the Department of museology, natural and cultural heritage, Tomsk State University;
Troizkiy Eugeniy F., Dr. of History, Professor of the Department of World Politics, Tomsk State University; **Fursova Elena F.**, Dr. of History, head of Ethnography Department of the Institute of Archaeology and Ethnography SB RAS; **Kharus Olga A.**, Dr. of History, Professor of the Department of History and Documentary Studies, Tomsk State University; **Sherstova Lyudmila I.**, Professor of the Department of Russian History, Tomsk State University; **Saidov Ilkhomjon M.**, Doctor of Historical Sciences, Professor of the Department of Historiography and Source Studies, Samarkand State University (Samarkand, Uzbekistan); **Shilovsky Mikhail V.**, Dr. of History, Professor of the Department of Russian History, Novosibirsk State University; **Chernaya Maria P.**, Dr. of History, Professor of the Department of Archaeology and Local History, Tomsk State University; **Chindina Lyudmila A.**, Dr. of History, Professor of the Department of Archaeology and Local History, Tomsk State University

СОДЕРЖАНИЕ

CONTENTS

ПРОБЛЕМЫ ОТЕЧЕСТВЕННОЙ ИСТОРИИ

Бахарев Д.С., Главатцкая Е.М. Младенческая смертность в русском позднимперском городе: уральский контекст	5
Брилева Д.С. Благоприятное как достоинство: публичные дискуссии в периодической прессе татар-мусульман Российской империи начала XX в.	15
Голикова С.В. Изнанка блага: самоубийства учащихся и реформирование в начале XX в. российской системы образования	24
Дамешек Л.М., Дамешек И.Л. Генерал-губернатор Восточной Сибири Н.Н. Муравьев-Амурский и положение о ламайском духовенстве 1853 г.	31
Ильиных В.А. Хлебозаготовительная кампания 1940/1941 г. в Новосибирской области	35
Квасов О.Н. Тюремный террор революционеров в Российской империи	44
Кружинов В.М., Сокова З.Н. Сибирский город в начале «Великого перелома» (на материалах Тюмени)	50
Магарамов Ш.А. Международная борьба за господство над западными «воротами» Каспия	58
Маклюков А.В. Роль электрификации в индустриализации Дальнего Востока России (1929–1937)	63
Семенчук К.А. Миссионерский исторический нарратив и обстоятельства его формирования (на материалах дальневосточной епархиальной печати рубежа XIX–XX вв.)	71
Соловенко И.С., Рожков А.А., Коркина Т.А., Лойко О.Т. Интеллектуально-инновационный потенциал горных инженеров как фактор повышения конкурентоспособности угольной промышленности России в 1990-е гг.	78
Хорошенкова А.В. Роль высшего исторического образования в формировании социокультурной среды Нижнего Поволжья в 1930–1980-е гг.	88
Шапиро Б.Л. Русский всадник между царством и империей	95
Шерстюков С.А. Панисламизм в трактовке большевиков: освободительное движение, угроза или выдумка? (1917–1924)	101

ПРОБЛЕМЫ ВСЕОБЩЕЙ ИСТОРИИ

Белкина П.Ю. Вышеградская группа: долгосрочное партнерство или временный союз	107
Васильева С.А. Организация труда осужденных: история идеи в английской общественной мысли XVI–XVIII вв.	115
Зарубин А.Н. Китайский фактор в российском историческом феномене территорий опережающего развития	123
Сероштанов К.В. Европейское оборонное агентство и его роль в развитии оборонно-промышленного комплекса Европейского Союза	129

ПРОБЛЕМЫ ИСТОРИОГРАФИИ, ИСТОЧНИКОВЕДЕНИЯ И МЕТОДОВ ИСТОРИЧЕСКОГО ИССЛЕДОВАНИЯ

Беляков А.В., Маслюженко Д.Н. Копийная книга Тарского уезда – недооцененный источник по истории Сибири и сибирских татар конца XVI – первой четверти XVII в.	136
Кудряшев В.Н., М.Н. Катков и В.П. Мещерский: альтернативные варианты подхода к «еврейскому вопросу» в русской консервативной публицистике второй половины XIX века	142
Морозов С.В. Н.А. Бердяев, мессианизм по-польски и «пакт четырех»	146
Рыгалова М.В., Брюханова Е.А. Статистические источники по истории городов Сибири второй половины XIX – начала XX вв.: историографический анализ и критика данных	152

PROBLEMS OF HISTORY OF RUSSIA

Dmitry S. Bakharev, Elena M. Glavatskaya. Infant mortality in a late imperial Russian city	5
Diliara S. Brileva. Welfare as dignity: public discussions in the periodical press of the Muslim Tatars of the Russian Empire in the early twentieth century	15
Svetlana V. Golikova. Underside of the good: pupils suicide and reformation of the Russian education system in the early 20th century	24
Lev M. Dameshek, Irina L. Dameshek. Nikolay Muravyov-Amursky as the governor-general of Eastern Siberia and the regulation on the lamai clergy in 1853	31
Vladimir A. Ilinykh. Grain collection campaign of 1940/1941 in the Novosibirsk region	35
Oleg N. Kvasov. Prison terror of revolutionaries in the Russian Empire	44
Valeriy M. Kruzhinov, Zinaida N. Sokova. Siberian city at the beginning of “Great break” (on the materials of Tyumen)	50
Sharafetdin A. Magaramov. International struggle for dominance over the western “gate” of the Caspian Sea	58
Aleksey V. Maklyukov. The role of electrification in the industrialization of the Russian Far East (1929–1937)	63
Konstantin A. Semenchuk. Missionary historical narrative and the circumstances of its formation (based on materials from the Far Eastern diocesan press at the turn of the 19th–20th centuries)	71
Igor S. Solovenko, Anatoliy A. Rozhkov, Tatyana A. Korkina, Olga T. Loyko. Smart and innovative potential of mining engineers as a way to improve competitiveness of the Russian coal industry in the 1990s	78
Anna V. Khoroshenkova. The role of higher historical education in the formation of social and cultural environment of the Lower Volga region in 1930–1980	88
Bella L. Shapiro. Russian horseman between the Muscovy and the Russian empire	95
Sergey A. Sherstyukov. Pan-Islamism in the interpretation of the Bolsheviks: liberation movement, threat or invention? (1917–1924)	101

PROBLEMS OF WORLD HISTORY

Polina Yu. Belkina. Visegrad group: long-term partnership or tactical alliance	107
Svetlana A. Vasileva. The unit-idea of «the forced labor of prisoners» in English public thought of XVI–XVIII centuries	115
Alexey N. Zarubin. The role of China in the Russian historical phenomenon of territories of priority development	123
Kirill V. Seroshtanov. European defence agency and its role in the development of the European Union defence industry	129

PROBLEMS OF HISTORIOGRAPHY, SOURCE STUDIES AND METHODS OF HISTORICAL RESEARCH

Andrey V. Belyakov, Denis N. Maslyuzhenko. The manuscript copy book of Tarsky uyezd: an underestimated data source for the history of Siberia and Siberian Tatars of late XVI – first quarter of XVII centuries	136
Viacheslav N. Kudriashev. M. Katkov and V. Meschersky: alternative options to the “jewish question” in the Russian conservative publicism of the second half of the XIX century	142
Stanislav V. Morozov. Nikolai Berdyayev, messianism a-la Pologne and four powers pact	146
Marina V. Rygalova, Elena A. Bryukhanova. The statistical sources on the history of the Siberian cities at the second half of the XIX – XX centuries: historiographic analysis and criticism of data	152

**ПРОБЛЕМЫ ЭТНОЛОГИИ,
АНТРОПОЛОГИИ И ЭТНОГРАФИИ**

Иванов В.Н., Корякина А.Ф., Анисимов Р.Н. К вопросу генетических истоков формирования якутского эпоса	160
Лыкова А.А., Скоробогач Н.И. Влияние региональных общественных объединений этнического характера на политическую систему национальных республик (на примере Республики Алтай и Республики Хакасия)	170
Смирнов А.М. История развития мужской проституции в зарубежных странах	176
Федоров Р.Ю. Особенности традиционной культуры питания у белорусских крестьян-переселенцев Урала и Сибири	183

ПРОБЛЕМЫ ИСТОРИИ НАУКИ И ТЕХНИКИ

Кирьянов В.П. Оптические приборы наблюдения и разведки, используемые Красной Армией и Германией в период Великой Отечественной войны. Анализ использования	194
-------------------------------------------------------------------------------------------------------------------------------------------------------------------------	-----

РЕЦЕНЗИИ

Лекаренко О.Г. Пьер Вернер и создание экономического и валютного союза ЕС. Рецензия: Danescu E. Pierre Werner and Europe: the Family Archives behind the Werner report. Basingstoke UK: Palgrave Macmillan, 2019. 520 p.	201
--------------------------------------------------------------------------------------------------------------------------------------------------------------------------------------------------------------------------------------	-----

СВЕДЕНИЯ ОБ АВТОРАХ	206
----------------------------------	-----

**PROBLEMS OF ETHNOLOGY,
ANTROPOLOGY AND ETHNOGRAPHY**

Vasily N. Ivanov, Antonina F. Koriakina, Ruslan N. Anisimov. On the issue of the genetic origins of the Yakut epic formation	160
Alyona A. Lykova, Nikita I. Skorobogach. The influence of regional ethnic public associations on the political system of national republics (examples of the Republic of Altai and the Republic of Khakassia)	170
Alexander M. Smirnov. History of development of male prostitution in foreign countries	176
Roman Yu. Fedorov. Features of traditional culture of food at the Belarusian peasants-migrants of Ural and Siberia	183

PROBLEMS OF HISTORY OF SCIENCE AND TECHNIC

Viktor P. Kiryanov. Optical surveillance and intelligence devices used by the Red Army and Germany during the Great Patriotic war. Analogy of use	194
----------------------------------------------------------------------------------------------------------------------------------------------------------------	-----

REVIEW

Oksana G. Lekarenko. Pierre Werner and the creation of the economic and monetary union of the EU. Review: Danescu E. Pierre Werner and Europe: the Family Archives behind the Werner report. Basingstoke UK: Palgrave Macmillan, 2019. 520 p.	201
-----------------------------------------------------------------------------------------------------------------------------------------------------------------------------------------------------------------------------------------------------------	-----

INFORMATION ABOUT THE AUTHORS	206
--------------------------------------------	-----

ПРОБЛЕМЫ ОТЕЧЕСТВЕННОЙ ИСТОРИИ

УДК 314.148(470)"19/20"
DOI: 10.17223/19988613/72/1

Д.С. Бахарев, Е.М. Главацкая

МЛАДЕНЧЕСКАЯ СМЕРТНОСТЬ В РУССКОМ ПОЗДНЕИМПЕРСКОМ ГОРОДЕ: УРАЛЬСКИЙ КОНТЕКСТ

Работа выполнена при финансовой поддержке РФФИ в рамках научного проекта № 19-09-00292.

Исследуется младенческая смертность в русском провинциальном городе конца XIX – начала XX в. В качестве примера выбран один из крупнейших городов Урала тех лет – Екатеринбург. Источником исследования послужила база данных «Регистр населения Урала», куда входят в том числе сведения, транскрибированные из метрических книг Вознесенского прихода Екатеринбурга за период с 1880 по 1919 г. Результаты анализа дают основания говорить, что снижение сверхвысокой смертности детей в возрасте до одного года началось с деревни. Это было связано прежде всего с деятельностью земств.

Ключевые слова: историческая демография; младенческая смертность; Российская империя в конце XIX – начале XX в.; история Урала; история Екатеринбурга.

Введение

Использование демографических показателей для анализа исторической ситуации прочно вошло в инструментарий историков. Так, коэффициент младенческой смертности (КМС) – индикатор, отражающий шансы младенцев дожить до своего первого дня рождения, является важным показателем в оценке успешности развития общества. Он традиционно считается одним из наиболее точных показателей уровня здравоохранения и социально-экономического развития страны [1]. Важность этого параметра подтверждается пристальным вниманием, которое ему уделяется: Организация Объединенных Наций на протяжении нескольких десятилетий считает снижение детской и младенческой смертности одной из своих приоритетных целей [2], а сам КМС часто используется как одна из составляющих комплексных индексов развития обществ [3. С. 144]. Этот индикатор особенно значим при изучении исторических ситуаций переходного времени, в нашем случае – модернизации позднеимперской России.

Впервые осознание важности изучения проблемы младенческой смертности в России выразилось в дебатах, развернувшихся по этому поводу в медицинских и политических кругах во второй половине XIX в. Их суть и развитие подробно описаны Д.А. Соколовым, профессором Императорской медико-хирургической академии, и В.И. Гребенщиковым, заведующим отделением статистики и эпидемиологии медицинского департамента МВД. Их совместный доклад был представлен на собрании Общества русских врачей в 1901 г. [4. С. 1–25]. Подробная историография исследований младенческой смертности в России и СССР представлена в работе А. Авдеева [5], а ее дореволюционный период детально проанализирован в диссертации В.П. Никитенко, опубликованной в 1901 г. [6. С. 1–45].

Демографическое развитие Российской империи пореформенного времени неоднократно становилось объектом изучения отечественных и зарубежных исследователей. Однако при описании общей картины развития народонаселения огромной страны от авторов зачастую ускользали нюансы. В частности, при характеристике младенческой смертности в Российской империи, до 80% населения которой составляли сельские жители, городские младенцы оказывались статистически «незаметными». Вычленение показателей на уровне города из официальной статистики часто было либо чрезмерно трудозатратным, либо просто невозможным. И хотя положение в дореволюционных Москве и Санкт-Петербурге пристально изучалось еще современниками, провинциальные города империи, как правило, оставались в тени. Между тем анализ статистических материалов неизбежно подводит к выводу о «мозаичном» характере младенческой смертности в стране, когда при сложении чрезвычайно низких и высоких отчетных цифр получался усредненный общий коэффициент. Этот средний уровень КМС, наподобие метафорической «средней температуры по больнице», естественным образом подталкивает исследователя к изучению аномальных региональных особенностей. Именно к такого рода «температуры-щим пациентам» относился Урал, на протяжении десятилетий стабильно демонстрировавший самый высокий КМС в России. Этими факторами объясняется интерес, которым мы руководствовались при выборе объекта исследования – уральского провинциального города, в данном исследовании представленного Екатеринбургом конца XIX – начала XX в.

Первый опыт проведения анализа КМС в уральском регионе в конце XIX – начале XX в. также был осуществлен еще современниками. Екатеринбургский земский врач Н.А. Русских, столкнувшийся с необы-

чайно высокой младенческой смертностью в уральских губерниях, инициировал создание Всероссийского союза для борьбы с детской смертностью и его Уральского отделения [7]. При содействии Союза в городе были открыты ясли, патронаж для детей-подкидышей и первая детская больница, организованная на средства общества Красного Креста. История изучения младенческой смертности на Урале дореволюционными исследователями подробно рассмотрена в работе С.В. Голиковой [8. С. 29–41]. Современная аналитика смертности уральских младенцев тех лет ограничивается в первую очередь работами С.В. Голиковой, которая концентрируется в основном на методолого-источниковедческих аспектах изучения вопроса [Там же] и его проявлениях в сельско-заводской местности [9]. Общее развитие феномена в рамках Пермской губернии кратко прослежено Г.Е. Корниловым, который, однако, рассматривает дореволюционную ситуацию лишь в качестве предыстории для советской [10]. Тема младенческой смерти в уральских городах подробно анализировалась в работах В.А. Журавлевой, где главное внимание также сосредоточено на послереволюционном периоде – 1920–1930-е гг. [11]. Общей чертой этих работ является их опора на агрегированную статистику.

Таким образом, обстоятельного анализа феномена младенческой смертности на дореволюционном Урале, особенно его городской части, пока не было произведено. Между тем современная историческая демография придает большое значение изучению именно городской ситуации: в последнее время появилась целая серия работ, посвященных анализу динамики исторического КМС в самых разных городах Европы [12, 13].

Объект, источники и методы

Объектом нашего исследования стал один из главных уральских городов – Екатеринбург, до этого чрезвычайно редко попадавший в фокус исторической демографии. Это объясняется тем, что львиная доля демографических исследований XIX – начала XX в. основывалась на земской и государственной статистике: первая была ориентирована на уезд, а вторая лишь изредка разделяла сельские и городские данные. Обращение к городским материалам стало возможным благодаря созданию базы данных на основе метрических книг Екатеринбурга. База данных (БД) «Регистр населения Урала», созданная в Уральском федеральном университете в ходе реализации проекта «Этно-религиозная и демографическая динамика в горной Евразии в конце XIX – начале XX в.», в которую были транскрибированы данные из метрических книг города, впервые позволила реконструировать демографические процессы на историческом городском Урале, в том числе и младенческую смертность на индивидуальном уровне [14]. Анализ младенческой смертности религиозных меньшинств Екатеринбурга, проведенный ранее, уже позволил выявить этно-конфессиональные особенности в динамике младенческой смертности. В частности, было установлено, что КМС среди этно-религиозных меньшинств города был значительно ни-

же, чем в среде православного большинства [15]. Религия в рассматриваемый исторический период, как правило, также служившая атрибутом этничности, оказывала достаточно сильное влияние на повседневную жизнь, что проявилось в четкой корреляции между религиозной принадлежностью и моделью младенческой смертности. Что касается православного населения Екатеринбурга, то на момент подготовки статьи по меньшинствам часть БД, включающая сведения из метрических книг православных приходов, еще не была готова, поэтому для сравнения использовались сводные таблицы. Таким образом, уровень смертности младенцев в среде православного большинства, составлявшего более 90% населения города, еще ни разу не становился объектом исследования.

Источником для данной работы послужили сведения метрических книг Градо-Екатеринбургского Вознесенского прихода за 1889–1916 гг. (раздел о смертях), хранящихся в фондах Государственного архива Свердловской области (ГАСО), транскрибированные в БД и содержащие 2 629 записей о смертях младенцев в возрасте до одного года [16, 17]. По мнению большинства исследователей, качество информации, фиксируемой метрическими книгами этого периода, является как минимум удовлетворительным [18. С. 101].

В рамках масштабного исследования демографического портрета позднеимперского Екатеринбурга главным методическим инструментом выступает статистический анализ БД, проводимый по различным критериям, которые включают миграционный, профессиональный и социальный статус персоны (или родителя персоны), сезонность и причинность смерти. Однако в данной статье, которая является начальным этапом в исследовании городской младенческой смертности и компаративным путем фиксирует общий контекст феномена, мы ограничились такими показателями, как возраст умершего и год смерти. Это позволило нам поставить следующие задачи:

1. Смоделировать динамику КМС в одном из православных приходов Екатеринбурга по годам и сравнить ее с одновременными уездными, губернскими и общеимперскими показателями.

2. Проанализировать динамику КМС в городе по годам, определить ее характер, тип и обусловленность.

Прежде чем перейти к моделированию и анализу динамики младенческой смертности в Екатеринбурге, необходимо оценить конкретную социально-экономическую ситуацию, в контексте которой она сложилась к концу XIX в.

Имперский и губернский контекст

В конце XIX – начале XX в. Российская империя неизменно занимала первое место по уровню младенческой смертности среди стран Европы, имея КМС не менее 250%, в то время как в скандинавских странах он уже снизился до 70–80% [19. С. 6]. При этом при вычислении российского коэффициента младенческой смертности в расчет принимались лишь 50 губерний европейской России, включая прибалтийские, где КМС был на уровне Франции, и исключая сибирские

территории, имеющие гораздо более высокие показатели, в сумме это значительно занижало коэффициент. Большая часть исследователей – врачей и статистиков – видели причину этого бедствия в общей бедности населения, его гигиенической безграмотности, низкой доступности медицинских услуг и отсутствии твердых знаний об уходе за ребенком. Особенно сильно сказывался последний фактор – принятая у православных крестьян практика раннего отъема ребенка от груди подрывала его иммунитет и пищеварение, сказываясь на выживаемости младенцев самым пагубным образом [4. С. 37–43].

Плачевное положение с детской смертностью в России еще сильнее омрачалось тем, что, на первый взгляд, динамика общеимперского КМС внушала мало надежд.

В 1867–1881 гг. КМС в России, хоть и очень высокий, был все же лучше, чем в Вюртемберге и Баварии. Однако к 1901 г. они, как и все остальные страны Европы, снизили свой показатель младенческой смертности, а в России он остался прежним, что сделало ее европейским лидером по этому мрачному показателю¹ [20. С. III–IV] (рис. 1).

В сложившейся ситуации председатель Центрального статистического комитета МВД П.И. Георгиевский констатировал, что «в России за все указанное выше время никакого улучшения, никакого уменьшения смертности не последовало» [Там же. С. IV]. При этом в пределах европейской части империи имелись значительные региональные особенности КМС [21. С. 195–196] (рис. 2).

	Коэффициент младенческой смертности, ‰	
	1860-1880-е гг.	1900-е гг.
Вюртемберг	312	191
Бавария	308	223
Европейская Россия	271	272
Саксония	270	228
Австрия (Цислейтания)	255	189
Италия	210	140
Пруссия	208	188
Швейцария	195	105
Голландия	193	137
Франция	166	143
Финляндия**	165	118
Англия и Уэльс	149	130
Бельгия	148	134
Дания	138	104
Швеция	132	75
Шотландия	122	108
Норвегия	105	67

Рис. 1. Младенческая смертность в европейских государствах в конце XIX – начале XX в.



Рис. 2. Динамика КМС России, Пермской и Эстляндской губерний, 1867–1910, ‰

Пермская губерния, как видно из рис. 2, на протяжении всего позднеимперского периода российской истории имела один из наихудших КМС. В 1896–1897 гг. на тысячу родившихся в ней умирали 437 младенцев

при среднероссийском показателе в 274. Однако уже в первом десятилетии XX в. младенческая смертность в Пермской губернии начала снижаться впечатляющими темпами. Это происходило вследствие активной

деятельности земств, наследовавших от горнозаводской системы управления обширную сеть медучреждений с профессиональным персоналом, внедрения передовой концепции участковой системы обслуживания населения [22. С. 38] и распространения практики создания детских яслей в губернии [23]. Итогом этих усилий стало заметное уменьшение КМС: до 320‰ при среднероссийском уровне в 253‰. Однако он все равно оставался одним из самых высоких в стране [21. С. 195–196].

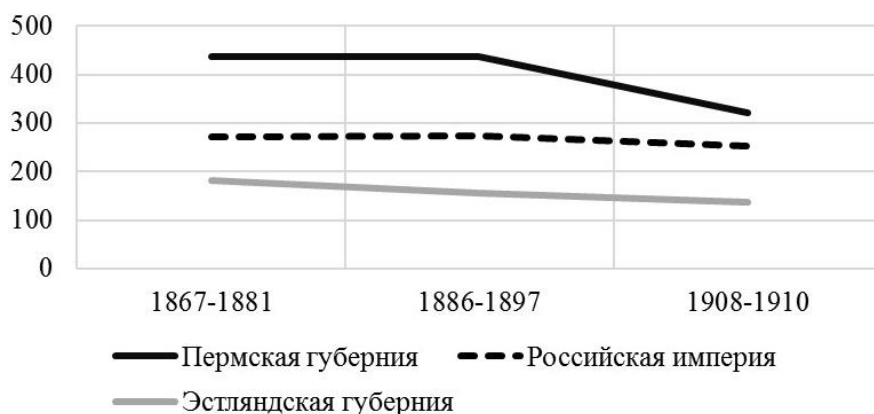
Авторы, пытавшиеся объяснить серьезные разрывы между КМС разных регионов империи, часто прибегали к географическому районированию, в ходе которого Пермская губерния всегда оказывалась в самом неблагоприятном северо-восточном районе Европейской России, где была своеобразной «точкой отсчета», по мере удаления от которой КМС остальных губерний улучшался [4. С. 18–19; 6. С. 60–61; 19. С. 19; 21. С. 197] (рис. 3).



Рис. 3. Младенческая смертность в 50 губерниях Европейской России, 1893–1896

Видные уральские врачи и ученые тех лет, стремясь осветить критический уровень младенческой смертности в регионе, регулярно выступали на всероссийских форумах. И.И. Молессон в своей записке «Об оздоровлении России», представленной на заседании «Боткинской комиссии»², приводил в пример Шадринский уезд Пермской губернии; земский врач Н.А. Русских, выступая на XII Международном конгрессе врачей в Москве в 1897 г., в своем докладе «О борьбе с детской смертностью» указывал на ужасающие цифры младенческой смертности в Карагайской волости Оханского уезда Пермской губернии. Губительная для новорожденных ситуация сформировалась на Урале в результате сочетания целого ряда негативных факторов, помимо традиционных для России, перечисленных выше. Огромная территория губернии, величиной с отдельное европейское государство, часто труднодоступная для врачей и лишенная системы здравоохранения, снижала шансы младенцев на выживание: в то время как средняя плотность населения в Европейской

России составляла 28 человек на 1 кв. версту, в Пермской губернии она была менее 13 человек на 1 кв. версту [24. С. 44, 49]. Кроме того, существенную роль мог играть еще не законченный процесс формирования населения региона. Жители европейских губерний России в течение десятилетий XIX в. испытывали влияние деятельности медиков-просветителей, совершенствуя практики ухода за детьми, в то время как переселенцы на Урал и в Сибирь своей миграцией «консервировали» архаичные народные педиатрические приемы. Во многом это подтверждается свидетельствами современников о чрезвычайно низком уровне культуры уральских крестьян в деле воспитания и ухода за грудными детьми [25. С. 99–104].

По мнению Н.П. Гундобина, уральская ситуация усугублялась еще и присутствием значительного количества старообрядцев в регионе. Согласно его гипотезе, старoverы строго соблюдали многочисленные антисанитарные религиозные бытовые обряды, подрывавшие здоровье ребенка и матери: продолжитель-

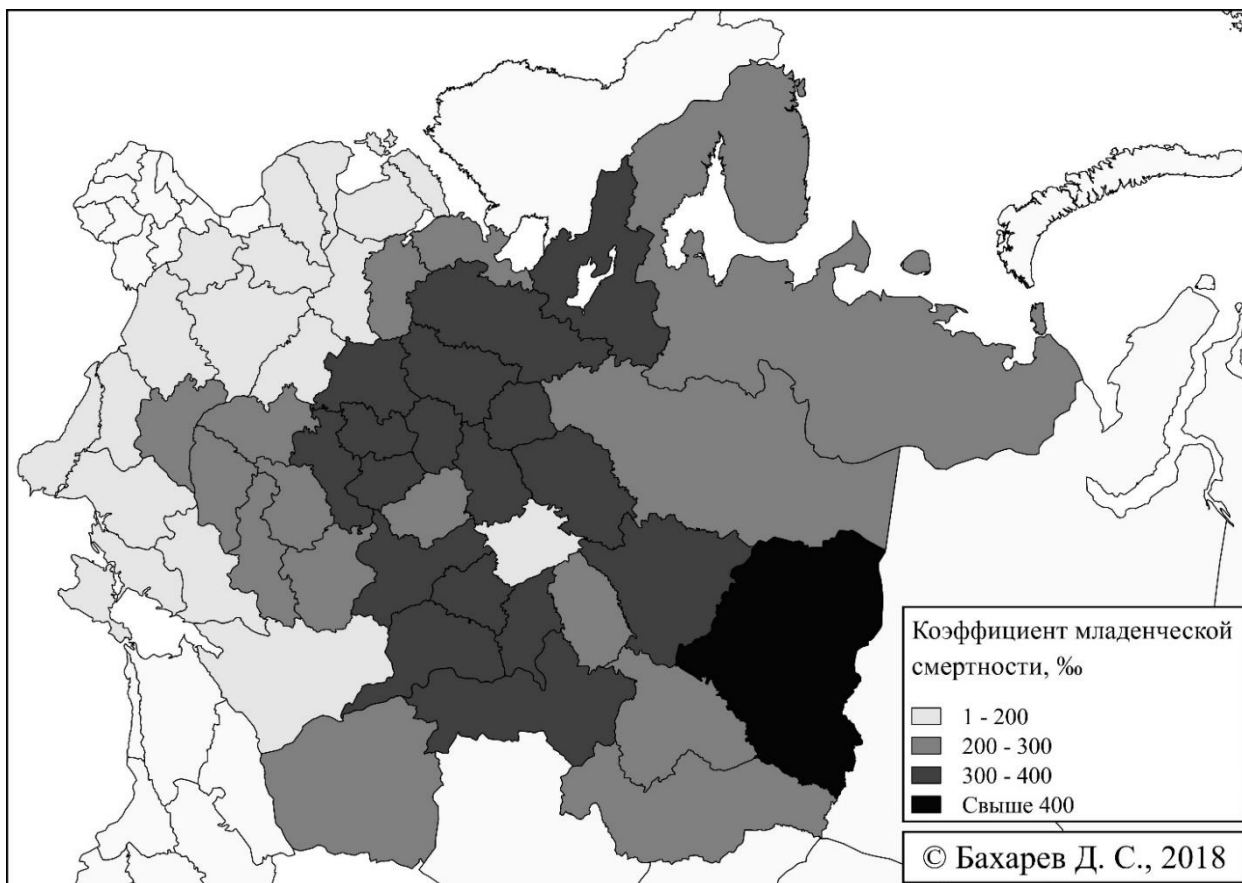
ные посты, в том числе для беременных женщин, крещение в холодных церквах, прощание с покойниками, умершими от острозаразных болезней (целование в лоб) и др. [26. С. 10]. Результаты анализа сведений из метрических книг двух старообрядческих приходов Екатеринбургa, однако, не подтвердили эту гипотезу: КМС в них был заметно ниже, чем в соседнем православном приходе [15]. Но, возможно, в этом случае следует сделать серьезную поправку на разнородность старообрядцев: Н.Г. Гундобин писал о всей массе уральских староверов, принадлежащих по большей части к сельско-заводскому населению, в то время как екатеринбургские староверы – во многом более продвинутые, не чуравшиеся прогресса горожане.

Екатеринбург в конце XIX – начале XX в.

Несмотря на свой всего лишь уездный статус, Екатеринбург являлся подлинным торговым и промышленным центром региона, постоянно соревнуясь в этом отношении с губернской Пермью. Бурно развивающийся центр предпринимательства и культуры, он уже в те времена носил звание неофициальной «столицы Урала». В ходе Великих реформ 1860-х гг. был упразднен горнозаводской статус Екатеринбургa, что благотворно сказалось на его развитии – избавившись от опеки горного ведомства, широко развилось частное предпринимательство, а проведение через столицу Урала железной дороги только подстегнуло этот процесс. Значительными темпами росло население города: практически отрицательный естественный прирост компенсировался миграционным – с 1873 по 1917 г. город вырос с 30 до 70 тыс. человек. После отмены крепостного права тысячи крестьян устремились в город в поисках работы; также немало состоятельных людей переселялись в Екатеринбург ради городских благ, только появившихся в этот период – школ и училищ, больниц и лечебниц, театров и музеев [27. С. 14–18]. Однако этот же наплыв крестьянского населения способствовал сохранению высокой смертности, в том числе младенческой: постепенно растущее за счет городского самоуправления, благотворителей, земства и частной практики здравоохранение Екатеринбургa не могло справиться с такой нагрузкой. Значительная часть крестьян к тому же из-за низкого уровня образования с подозрением относилась к докторам, часто

предпочитая им методы народной медицины или просто не имея времени и средств обращаться к профессионалам. Тяжелое санитарное состояние города – заваленные мусором улицы, загрязненные нечистотами колодцы и река, откуда городская беднота брала воду – делали проблему еще более острой [28. С. 132–140].

Приход Градо-Екатеринбургской Вознесенской церкви

Вознесенский приход уральской столицы был основан в 1770 г., включив часть прихожан Екатеринбургского собора – первого православного храма города. Поначалу он располагался в деревянном храме, который в конце XVIII в. был заменен на каменный, сохранившийся до наших дней. В начале XX в. приход был одним из крупнейших в городе: в 1909 г. в нем официально состояли 3 536 прихожан, крупнее был лишь Екатеринбургский. Вознесенский приход отличался сельско-городским характером – помимо северо-восточной части города в него входили деревни Пышма и Владимирское (Балтым), в 1900 г. из 3 305 прихожан 788 (24%) были крестьянами из этих деревень. Большинство прихода составляли мещане, крестьяне, низшие воинские чины, незначительное количество чиновничества и купечества. В целом приход органично сочетал все слои населения, от городской бедноты до именитого семейства миллионеров Злоказовых.

Характер городской смертности

Согласно исследованиям начала XX в., младенческая смертность в империи варьировала в зависимости от типа поселения. Ниже всего она была в небольших городах, чаще всего уездных, значительно выше – в сельской местности, а самая высокая фиксировалась в крупных губернских городах [26. С. 8; 27. С. 17]. Высокий сельский КМС, по мнению авторов, объяснялся занятостью крестьянок-матерей на полевых работах, отсутствием в деревнях врачебно-санитарной системы, низким уровнем гигиены и знаний об уходе за ребенком [4. С. 34–42, 29. С. 17]. И если в санитарном отношении условия жизни в сельской местности и небольших городах были схожи, то в крупных индустриальных городах санитария была значительно хуже, что обуславливало высочайший КМС.



Рис. 4. Динамика КМС в городах и уездах Российской империи, Екатеринбургском уезде и Вознесенском приходе, 1890–1894, %

Вознесенский приход Екатеринбургa и Екатеринбургский уезд в конце XIX в. лишь частично соответствуют описанной динамике: в уезде действительно умирало младенцев больше, чем в городе, однако разрыв между КМС уральского города и села был меньше, чем в целом по стране [30. С. 97–98, 100–101; 31; 32] (рис 4).

Другое отличие уральских показателей заключалось в том, что как сельский, так и городской КМС были значительно выше общероссийских значений. Сельский КМС Екатеринбургского уезда объяснимо больше имперского из-за уже описанных выше причин. Младенческая смертность же Екатеринбургa – уездного города – больше соответствовала модели крупного губернского города. Население Екатеринбургa в конце XIX в. стремительно выросло, превысив 50 тыс. человек. Это значительно меньше принятого в то время критерия крупного города – 100 тыс. человек [29]. Однако надо иметь в виду промышленный профиль Екатеринбургa – в черте города располагалось значительное количество предприятий и мастерских, несомненно, ухудшавших экологию и санитарное состояние города, приближая его к уровню дореволюционных российских «мегаполисов». Это предположение объясняет, почему в конце XIX в. младенческая смертность прихода ни разу не опускалась ниже уровня, как минимум в полтора раза превышающего среднюю смертность младенцев в городах империи.

Структура смертности

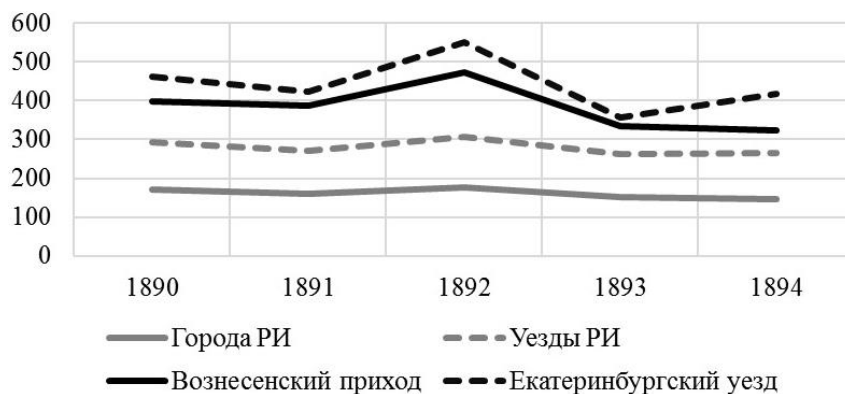
Структурируя младенческую смертность, чаще всего выделяют неонатальную (от 0 до 28 дней жизни) и постнеонатальную смертность (от 29 дней до 1 года). Пик младенческой смертности приходится именно на первый месяц жизни ребенка: в этот период его организм особенно уязвим, и в случае возникновения заболевания предотвратить смерть очень сложно. У младенцев, преодолевших эту грань и получивших в случае необходимости адекватное лечение, шансы на выживание значительно повышались. Однако в силу того, что смертность младенцев в первый месяц жизни обусловлена менее управляемыми эндогенными факторами, а более поздняя – экзогенными, первая очередь снижения КМС в развитых странах, в том числе и на Урале, происходила за счет постнеонатальной смертности [8. С. 137–138] (главный этап борьбы с первомесечной смертностью в европейских странах развернется лишь во второй половине XX в. [33]). Визуализация помесечного КМС двух пятилеток в конце XIX и начале XX в. подтверждает этот тезис: заметно чрезвычайно слабое снижение постнеонатальной смертности: с 286‰ в 1891–1895 гг. до 275 ‰ в 1911–1915 гг. [32] (рис. 5). В то же время это снижение нивелировалось за счет одновременного роста неонатальной смертности – с 93 до 107‰, что суммарно оставляло итоговый КМС практически неизменным.



Рис. 5. КМС Вознесенского прихода по месяцам жизни ребенка, %

Коэффициент младенческой смертности в Пермской губернии, Екатеринбургском уезде³ и Вознесенском приходе, %

Территория	1888–1890	1898–1900	1908–1910
Пермская губерния	446	391	320
Екатеринбургский уезд	435	377	341
Вознесенский приход	383	369	375

Исследование динамики прихода на фоне синхронных показателей Пермской губернии и Екатеринбургского уезда дает более полное представление о характере снижения младенческой смертности в Екатеринбургском уезде [21. С. 195–196, 31; 34–38] (таблица).

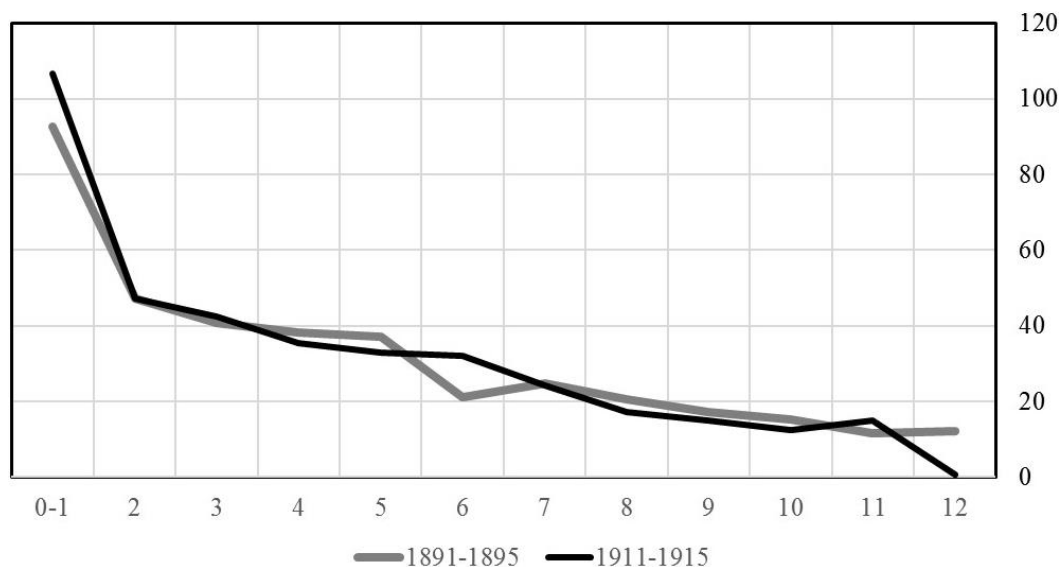
Анализируя данные таблицы, нельзя не заметить более выгодную «стартовую позицию» городского КМС в конце XIX в.: он ниже губернского на 60%, а уездного – на 50%. Екатеринбургский уезд в целом имел меньший уровень младенческой смертности в этот

период в сравнении с губернией. Однако начавший на рубеже веков многофакторный процесс снижения младенческой смертности сказался на городе совсем слабо: если губернский и уездный коэффициенты за 10 лет сократились более чем на 50%, то в самом Екатеринбурге – лишь на 14%. Наконец, последняя контрольная точка зафиксировала сразу два знаковых результата: общегубернский КМС стал ниже уездного, а городской не только остановил снижение, но и несколько возрос. В какой-то степени это можно списать на аномально высокий КМС 1909 г. – 479%, объяснения которому пока дать не удалось. Однако совокупный городской коэффициент младенческой смертности, например для последней предвоенной трехлетки 1911–1913 гг., составил 369%, т.е. он точно такой же, что и в 1898–1900 гг. Дальнейший сравнительный анализ динамики КМС в таком же компаративном ключе, к сожалению, пока невозможен из-за отсутствия в рас-

поряжении авторов губернских и уездных данных после 1910 г.

Выводы

Результаты проведенного исследования подтвердили предположение о тесной зависимости уровня младенческой смертности от типа населенного пункта: сравнение параметров уезда и городского прихода это наглядно доказало. Екатеринбург в конце XIX в. был центром довольно умеренной для Урала младенческой смертности, но за период с 1889 по 1917 гг. он продемонстрировал лишь очень слабое снижение количества смертей грудных детей в постнеонатальном периоде, нивелируя его, однако, небольшим ростом смертности неонатальной. Неблагоприятными для младенцев годами были 1909, что отразилось и в уездной статистике, 1911 и первый военный 1914 год [32] (рис. 6).



Рис. 6. Динамика КМС Вознесенского прихода, 1889–1917, %

Вместе с тем уже на рубеже веков снижение КМС в городе стало стремительно отставать как от всей губернии, так и от окружающей его сельско-заводской местности. Именно на этот период пришелся, по предположению некоторых исследователей, первый эпидемиологический переход в России, впоследствии прерванный социально-политическими катастрофами [39]; его медленный, но неуклонный эффект был замечен уже современниками [40. С. 180–187]. Пермская губерния хоть и имела чрезвычайно высокие показатели младенческой смертности, но в условиях начавшегося эпидемиологического перехода сразу стала одним из лидеров по темпу ее снижения: если с 1886–1897 по 1908–1910 гг. среднероссийские темпы снижения младенческой смертности составляли лишь 21%, то в Пермской губернии за тот же период – 117%. При этом, как демонстрирует нам сравнительный анализ уездной и городской динамики, снижение КМС по большей части наблюдалось именно в сельской местности, в то время как городской показатель младенческой смертности либо незначительно понижался, либо повышался, в целом находясь в стагнации.

Этот эффект, как нам видится, можно связать с активной деятельностью земских медиков и просветите-

лей, работавших в первую очередь именно с уездными территориями. Особую силу на Урале это движение приобрело благодаря значительной доле заводских территорий, обладавших развитой врачебной сетью, и открытому к новшествам, относительно секулярному заводскому населению. Этот тезис подтверждается данными, полученными в результате картографирования КМС в Екатеринбургском уезде [41]. Екатеринбург же, отягощенный массовым наплывом крестьян-мигрантов, был перегружен промышленными и ремесленными предприятиями, ухудшавшими и без того сложную экологическую и санитарную ситуацию. Он был не в состоянии организовать медицинское, просветительское, а иногда и продовольственное обеспечение всего населения, что проявлялось в том числе в высокой и все более отстающей от региональных стандартов того времени младенческой смертности. В этих условиях заметную роль играла этно-конфессиональная принадлежность: она обуславливала либо высокий уровень образования (иудеи, католики, лютеране), либо строгий этно-гигиенический стандарт (иудеи, мусульмане), которые, в свою очередь, определяли качество ухода за младенцем и увеличивали его шансы на выживание в городе.

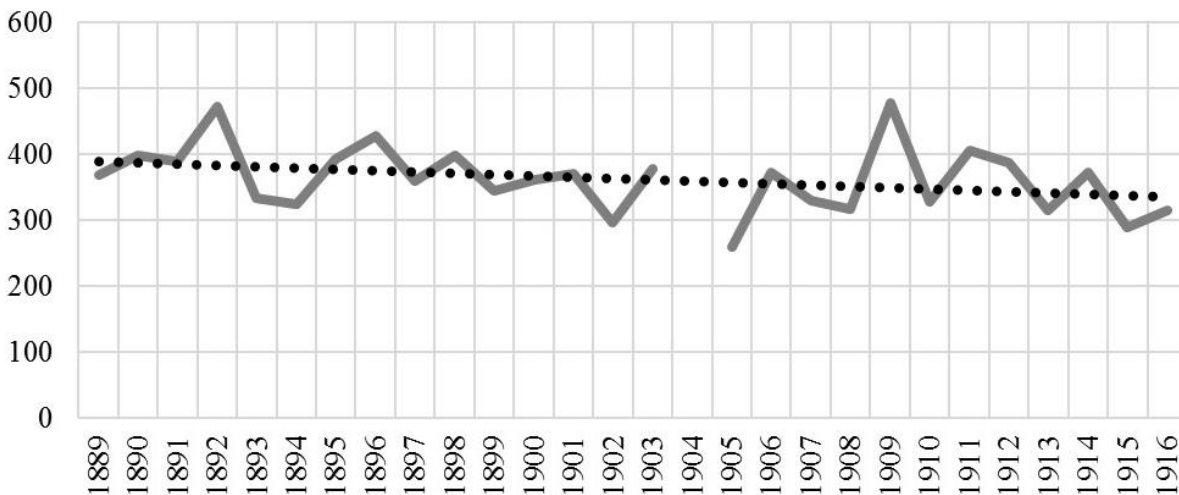
ПРИМЕЧАНИЯ

- ¹ К сожалению, мы не располагаем данными об уровне младенческой смертности в православных странах Европы, чтобы говорить о религиозной специфике феномена. Тем не менее в католических государствах КМС очевидно выше, чем в странах протестантских.
- ² Комиссия по вопросу об улучшении санитарных условий и уменьшении смертности в России во главе с профессором С.П. Боткиным была учреждена при Медицинском Совете МВД в 1885 г., после нашумевшего доклада доктора Н.В. Экка «О смертности в России и необходимости оздоровления», представленного на Международной санитарной конференции в Риме.
- ³ Под уездом в данном случае подразумевается действительно лишь уезд, без включения городских данных, а не традиционный совокупный показатель.

ЛИТЕРАТУРА

- Бахметова Г.Ш. Коэффициент младенческой смертности // Демографический энциклопедический словарь / гл. ред. Д.И. Валентей. М. : Сов. энцикл., 1985. С. 204.
- Преобразование нашего мира: повестка дня в области устойчивого развития на период до 2030 года : резолюция, принятая Генеральной Ассамблеей ООН 25.09. 2015 № 70/1 // Цели в области устойчивого развития. URL: <https://documents-dds-ny.un.org/doc/UNDOC/GEN/N15/291/92/PDF/N1529192.pdf?OpenElement> (дата обращения: 12.03.2017).
- Прохоров Б.Б., Тикунов В.С. Медико-демографическая классификация регионов России // Проблемы прогнозирования. 2005. № 5. С. 142–152.
- Соколов Д.А., Гребенщиков В.И. Смертность в России и борьба с нею. СПб. : Тип. М. М. Стасюлевича, 1901. [4], 77 с.
- Авдеев А. Младенческая смертность и история охраны материнства и детства в России и СССР // Историческая демография : сб. ст. / под ред. М.Б. Денисенко, И.А. Троицкой. М. : МАКС Пресс, 2008. С. 13–72. (Демографические исследования; вып. 14).
- Никитенко В.П. Детская смертность в Европейской России за 1893–1896 год : дис. на степ. д-ра мед. СПб. : Т-во худож. печати, 1901. [2], 265 с.
- Дело жизни – борьба с детской смертностью : ред. ст. // Медицина и здоровье. 2007. № 7 (15). С. 31.
- Голикова С.В. Детская смертность в Пермской губернии (вторая половина XIX – начало XX в.) : источниковедческий и методологический аспекты. Екатеринбург : РИО УрО РАН, 2012. 176 с.
- Голикова С.В. Семья горнозаводского населения Урала XVIII–XIX веков : демографические процессы и традиции. Екатеринбург : УрО РАН, 2001. 196 с.
- Корнилов Г.Е. Эволюция младенческой смертности на Урале в первой половине XX в. // Уральский исторический вестник. 2014. № 3 (44). С. 80–89.
- Журавлева В.А. Младенческая смертность в уральских городах и меры по ее снижению в 1920-е гг. // Уральский исторический вестник. 2014. № 3. С. 96–102.
- Derosas R. Watch Out for the Children! Differential Infant Mortality of Jews and Catholics in Nineteenth Century Venice // Historical Methods. 2010. № 36 (3). P. 109–130.
- Jaadla H., Puur A. The impact of water supply and sanitation on infant mortality: Individual level evidence from Tartu, Estonia, 1897–1900 // Population Studies. 2016. Vol. 70 (2). P. 163–179.
- Главацкая Е.М., Боровик Ю.В., Бахарев Д.С., Заболотных Е.А., Бобицкий А.В., Вишневская А.В. Смертность в старом Екатеринбурге: опыт создания БД по материалам метрических книг // Цифровая гуманитаристика: ресурсы, методы, исследования : материалы Междунар. науч. конф. (Пермь, 16–18 мая 2017 г.) : в 2 ч. Пермь, 2017. Ч. 2. С. 88–91.
- Glavatskaya E., Borovik Ju., Thorvaldsen G. Urban infant mortality and religion at the end of the nineteenth and in the early twentieth century: the case of Ekaterinburg, Russia // The History of the Family. 2017. Vol. 1. P. 1–19.
- Государственный архив Свердловской области (ГАСО). Ф. 6. Оп. 13. Д. 50, 60, 76, 99, 121, 143, 158, 188, 212, 232, 261, 292, 311, 339. Метрическая книга Вознесенской церкви. Записи о рождении, браке и смерти за 1905... 1919 год.
- ГАСО. Ф. 6. Оп. 9. Д. 782, 790, 797, 804, 840, 847, 856, 866, 871, 878, 886, 895, 904, 911, 917, 923, 928, 931, 933. Метрическая книга Вознесенской церкви. Записи о рождении, браке и смерти за 1880... 1903 год.
- Миронов Б.Н. Новая историческая демография имперской России: аналитический обзор современной литературы (Ч. 2) // Вестник Санкт-Петербургского университета. Сер. 2. 2007. Вып. 1. С. 100–126.
- Куркин П.И. Смертность малых детей. Статистика детской смертности. М. : О-во борьбы с детской смертностью, 1911. [1], 34 с.
- Статистика Российской империи. Т. 82: Смертность младенцев в возрасте от рождения до одного года в 1909, 1910 и 1911 годах в европейской России. Петроград : Тип. Штаба войск Гвардии и Петербургского военного округа, 1914. IX, 103 с.
- Рашин А.Г. Население России за 100 лет (1811–1913 гг.) : стат. очерки / под ред. С.Г. Струмилина. М. : Госстатиздат, 1956. 352 с.
- Шестова Т.Ю. Развитие здравоохранения в Пермской и Вятской губерниях в конце XIX – начале XX веков // Historia Provinciae. Журнал региональной истории. 2017. Т. 1, № 1. С. 24–39. DOI: 10.23859/2587-8344-2017-1-1-2.
- Голикова С.В., Дашкевич Л.А. Спасение жизни детей: опыт уральских губерний в конце XIX – начале XX века // Вестник Пермского университета. Сер. История. 2014. № 1 (24). С. 124–134.
- Статистический ежегодник России 1910 г. (год седьмой). Петроград : Центр. стат. ком. МВД, 1911. [4], VIII, СХХVIII, 788 с.
- Голикова С.В. Высокая смертность на дореволюционном Урале: структура, причины и следствия // Документ. Архив. История. Современность : сб. науч. тр. Екатеринбург : Изд-во Урал. ун-та, 2005. Вып. 5. С. 99–110.
- Гундобин Н.П. Детская смертность в России и меры борьбы с нею. СПб. : Лит.-мед. журн. д-ра Окса, 1906. 31 с.
- Весновский В.А. Екатеринбург в прошлом и настоящем // Справочник-ежегодник «Весь Екатеринбург» с планом города Екатеринбурга. Екатеринбург : Изд. В.А. Весновского, 1903. С. 3–24.
- Микитюк В., Яхно О. Повседневная жизнь Екатеринбурга на рубеже XIX–XX веков : очерки городского быта. Екатеринбург : Изд-во АМБ, 2014. 447 с.
- Новосельский С.А. О различиях в смертности сельского и городского населения Европейской России. М. : типо-лит. В. Рихтер, 1911. [2], 23 с.
- Покровский В., Рихтер Д. Население России // Россия. Ее настоящее и прошедшее. СПб. : Брокгауз–Ефрон, 1900. С. 73–128.
- Движение населения Пермской губернии с 1882 года по 1901 год. Пермь : Электротип. губернской земской управы, 1906. Ч. 2: Екатеринбургский уезд. [4], 77 с.
- База данных «Метрические книги Вознесенского храма Екатеринбурга за 1880–1919 гг.: раздел об умерших» // Сводная база данных «Регистр населения Урала». Электронный архив НЛ «МЦДИ» УрФУ.
- Андреев Е.М., Кваша Е.А., Харькова Т.Л. Смертность и продолжительность жизни в России – что нового? Статья вторая // Демоскоп Weekly. 2016. № 685–686. URL: <http://demoscope.ru/weekly/2016/0685/tema01.php> (дата обращения: 12.03.2017).
- Движение населения в Европейской России : статистические таблицы за 1888 год. СПб. : Центр. Стат. комитет внутренних дел, 1892. [2], 10, 211 с. (Статистика Российской империи; вып. 21).
- Движение населения в Европейской России : статистические таблицы за 1889 год. СПб. : Центр. Стат. комитет внутренних дел, 1893. [4], VI, 211 с. (Статистика Российской империи; вып. 24).
- Движение населения в Европейской России : статистические таблицы за 1890 год. СПб. : Центр. Стат. комитет внутренних дел, 1895. [2], 16, 211 с. (Статистика Российской империи; вып. 33).

37. Движение населения в Европейской России : статистические таблицы за 1909 год. СПб. : Центр. Стат. комитет внутренних дел, 1914. [2], XVI, 251 с. (Статистика Российской империи; вып. 91).
38. Движение населения в Европейской России : статистические таблицы за 1910 год. СПб. : Центр. Стат. комитет внутренних дел, 1916. [2], XV, 251 с. (Статистика Российской империи; вып. 93).
40. Исупов В. Эпидемиологический переход в России: взгляд историка // Демографическое обозрение. 2016. Т. 3, № 4. С. 82–92. URL: <https://demreview.hse.ru/article/view/3207/2789> (дата обращения: 02.03.2018).
41. Новосельский С.А. Смертность и продолжительность жизни в России. Петроград : тип. М-ва вн. дел, 1916. 208 с.
42. Бахарев Д. С. Младенческая смертность в Екатеринбургском уезде в конце XIX века: опыт картографии // Цифровая гуманитаристика: ресурсы, методы, исследования : материалы Междунар. науч. конф. (Пермь, 16–18 мая 2017 г.) : в 2 ч. Пермь, 2017. Ч. 2. С. 10–12.

Dmitry S. Bakharev, Ural Federal University (Ekaterinburg, Russian Federation). E-mail: dmitry.bakharev@urfu.ru

Elena M. Glavatskaya, Ural Federal University (Ekaterinburg, Russian Federation). E-mail: elena.glavatskaya@urfu.ru

INFANT MORTALITY IN A LATE IMPERIAL RUSSIAN CITY

Keywords: infant mortality; the Urals; late imperial Russia; the history of Ekaterinburg; the Orthodox population; database; church books.

Modern demographers analyse regional and other infant mortality differentials as important factors behind the current life expectancy of Russian citizens. Historically, however, researchers have simply displayed the Russian Empire as one block with high infant mortality rates. Also with respect to cultural background factors, Russia is often perceived as ethnically and religiously homogeneous with the Orthodox Church dominating the country. In reality, it has a long history of coexisting ethnic and religious traditions. Our paper focuses on infant mortality in the late 19th to early 20th century Perm' province, stretching along the Ural mountains and known for the highest infant mortality rates (IMR) among the Russian Empire's provinces (440‰).

Perm' province, with a population over four million in 1897, was one of Russia's mining and metallurgical industry centers with three different types of population: urban, rural and those who lived in a zavod. Zavods were settlements developed around metal producing factories with distinct administrative and economic systems and living conditions. There were both private and state owned zavods in Perm' province and in terms of social status most of its population – even if officially employed as workers – were peasants.

The paper focuses its IMR analyses on Ekaterinburg uезд, a county like administrative unit with a population of 412,000 in 1897: 43,000 in urban and 369,000 in rural settlements and zavod. It is based on local statistical analyses of aggregates and microdata. The latter we transcribed from the churchbooks' burial records into the database "Ural Population Register". We analyzed Ekaterinburg's 1500 infant burials registered in the Ascension Church parish of Ekaterinburg between 1880 and 1917.

Our research proved that IMR was different in different types of settlements. We found the highest infant mortality in rural areas where up to 600 out of 1 000 infants born died before their first birthday. Urban IMR, was much better – 350 ‰, however still too high compared with the rest of Russia's average IMR of 250 ‰. The lowest IMR was in the zavods, at 250-300 ‰. We also found that the decline of infant mortality started in the countryside, while stagnating in urban Ekaterinburg during the whole period under investigations. We suggest that the significant improvement of infant mortality in the countryside was mainly due to the rural doctors' spreading of medical knowledge. To find out the effect of other background factors additional research is required.

REFERENCES

1. Bakhmetova, G.Sh. (1985) Koeffitsient mladencheskoy smertnosti [Infant mortality rate]. In: Valentey, D.I. (ed.) *Demograficheskiy entsiklopedicheskiy slovar'* [Demographic Encyclopedic Dictionary]. Moscow: Sovetskaya entsiklopediya.
2. UNO. (2015) *Preobrazovanie nashego mira: povestka dnya v oblasti ustoychivogo razvitiya na period do 2030 goda: rezolyutsiya, prinyataya General'noy Assambleey OON 25.09. 2015 № 70/1* [Transforming our world: the 2030 agenda for sustainable development: Resolution № 70/1 adopted by the UN General Assembly on September 25, 2015]. [Online] Available from: <https://documents-dds-ny.un.org/doc/UNDOC/GEN/N15/291/92/PDF/N1529192.pdf?OpenElement> (Accessed: 12th March 2017).
3. Prokhorov, B.B. & Tikunov, V.S. (2005) Mediko-demograficheskaya klassifikatsiya regionov Rossii [Medico-demographic classification of Russian regions]. *Problemy prognozirovaniya – Studies on Russian Economic Development*. 5. pp. 142–152.
4. Sokolov, D.A. & Grebenshchikov, V.I. (1901) *Smertnost' v Rossii i bor'ba s neyu* [Mortality rate in Russia and the fight against it]. St. Petersburg: M.M. Stasyulevich.
5. Avdeev, A. (2008) Mladencheskaya smertnost' i istoriya okhrany materinstva i detstva v Rossii i SSSR [Infant mortality and the history of maternal and child health in Russia and the USSR]. In: Denisenko, M.B. & Troitskaya, I.A. (eds) *Istoricheskaya demografiya* [Historical Demography]. Moscow: MAKS Press. pp. 13–72. (Demograficheskie issledovaniya; vyp. 14).
6. Nikitenko, V.P. (1901) *Detskaya smertnost' v Evropeyskoy Rossii za 1893–1896 god* [Child mortality in European Russia in 1893–1896]. Medicine Dr. Diss. St. Petersburg: T-vo khudozh. pechati.
7. Anon. (2007) Delo zhizni – bor'ba s detskoj smertnost'yu [The work of life is the fight against child mortality]. *Meditsina i zdorov'e*. 7(15). p. 31.
8. Golikova, S.V. (2012) *Detskaya smertnost' v Permskoy gubernii (vtoraya polovina XIX – nachalo XX v.): istochnikovedcheskiy i metodologicheskiy aspekty* [Child mortality in the Perm province (second half of the 19th – early 20th centuries): source study and methodological aspects]. Ekaterinburg: UB RAS.
9. Golikova, S.V. (2001) *Sem'ya gornozavodskogo naseleniya Urala XVIII–XIX vekov: demograficheskie protsessy i traditsii* [Miners' families in the Urals in the 18th – 19th centuries: demographic processes and traditions]. Ekaterinburg: UB RAS.
10. Kornilov, G.E. (2014) Evolution of infant mortality in the Ural during the first half of the 20th century. *Ural'skiy istoricheskiy vestnik – Ural Historical Journal*. 3(44). pp. 80–89. (In Russian).
11. Zhuravleva, V.A. (2014) Infant mortality in the Ural cities and measures to decrease mortality rate in the 1920s. *Ural'skiy istoricheskiy vestnik – Ural Historical Journal*. 3(44). pp. 96–102. (In Russian).
12. Derosas, R. (2010) Watch Out for the Children! Differential Infant Mortality of Jews and Catholics in Nineteenth Century Venice. *Historical Methods*. 36(3). pp. 109–130. DOI: 10.1080/01615440309601605
13. Jaadla, H. & Puur, A. (2016) The impact of water supply and sanitation on infant mortality: Individual level evidence from Tartu, Estonia, 1897–1900. *Population Studies*. 70(2). pp. 163–179. DOI: 10.1080/00324728.2016.1176237
14. Glavatskaya, E.M., Borovik, Yu.V., Bakharev, D.S., Zabolotnykh, E.A., Bobitskiy, A.V. & Vishnevskaya, A.V. (2017) Smertnost' v starom Ekaterinburge: opyt sozdaniya BD po materialam metriceskikh knig [Mortality in old Ekaterinburg: creating a database based on metric books]. *Tsifrovaya gumanitaristika: resursy, metody, issledovaniya* [Digital Humanities: Resources, Methods, Research]. Proc. of the International Conference. Perm, May 16–18, 2017. Vol. 2. pp. 88–91.
15. Glavatskaya, E., Borovik, Ju. & Thorvaldsen, G. (2017) Urban infant mortality and religion at the end of the nineteenth and in the early twentieth century: the case of Ekaterinburg, Russia. *The History of the Family*. 1. pp. 1–19.

16. Anon. (n.d.) *Metricheskaya kniga Voznesenskoy tserkvi. Zapisi o rozhdenii, brake i smerti za 1905... 1919 god* [The Register of the Ascension Church. Birth, marriage and death records for 1905 ... 1919]. The State Archives of the Sverdlovsk Region (GASO). Fund 6. List 13. Files 50, 60, 76, 99, 121, 143, 158, 188, 212, 232, 261, 292, 311, 339.
17. Anon. (n.d.) *Metricheskaya kniga Voznesenskoy tserkvi. Zapisi o rozhdenii, brake i smerti za 1880... 1903 god* [The Register of the Ascension Church. Birth, marriage and death records for 1880 ... 1903]. The State Archives of the Sverdlovsk Region (GASO). Fund 6. List 9. File 782, 790, 797, 804, 840, 847, 856, 866, 871, 878, 886, 895, 904, 911, 917, 923, 928, 931, 933.
18. Mironov, B.N. (2007) Novaya istoricheskaya demografiya imperskoy Rossii: analiticheskiy obzor sovremennoy literatury (Ch. 2) [New historical demography of imperial Russia: an analytical review of modern literature (Part 2)]. *Vestnik Sankt-Peterburgskogo universiteta. Ser. 2 – Vestnik of Saint Petersburg University. Ser. 2. 1.* pp. 100–126.
19. Kurkin, P.I. (1911) *Smertnost' mal'kh detey. Statistika detskoy smertnosti* [Mortality in small children. Child mortality statistics]. Moscow: O-vo bor'by s detskoy smertnost'yu.
20. Russia. (1914) *Statistika Rossiyskoy imperii* [Statistics of the Russian Empire]. Vol. 82. Petrograd: Headquarters of the Troops of the Guard and the Petersburg Military District.
21. Rashin, A.G. (1956) *Naselenie Rossii za 100 let (1811–1913 gg.): stat. ocherki* [Population of Russia for 100 years (1811–1913): statistics]. Moscow: Gosstatizdat.
22. Shestova, T.Yu. (2017) The development of health in Perm and Vyatka provinces (Guberniyas) at the end of 19th – early 20th centuries. *Historia Provinciae. Zhurnal regional'noy istorii – Historia Provinciae – the Journal of Regional History.* 1(1). pp. 24–39. (In Russian). DOI: 10.23859/2587-8344-2017-1-1-2
23. Golikova, S.V. & Dashkevich, L.A. (2014) Saving children's lives: the Ural provinces' experience in the late 19th – early 20th centuries. *Vestnik Permskogo universiteta. Ser. Istoriya – Perm University Herald. History.* 1(24). pp. 124–134. (In Russian).
24. Russia. (1911) *Statisticheskiy ezhegodnik Rossii 1910 g. (god sed'moy)* [Russian Statistical Yearbook of 1910 (Year 7)]. Petrograd: Ministry of Internal Affairs.
25. Golikova, S.V. (2005) Vysokaya smertnost' na dorevol'yutsionnom Urale: struktura, prichiny i sledstviya [High mortality in the pre-revolutionary Urals: structure, causes and effects]. *Dokument. Arkhiv. Istoriya. Sovremennost'.* 5. pp. 99–110.
26. Gundobin, N.P. (1906) *Detskaya smertnost' v Rossii i mery bor'by s neyu* [Child mortality in Russia and measures to combat it]. St. Petersburg: Lit.-med. zhurn. d-ra Oksa.
27. Vesnovsky, V.A. (1903) *Ves' Ekaterinburg* [All Ekaterinburg]. Ekaterinburg: V.A. Vesnovsky. pp. 3–24.
28. Mikityuk, V. & Yakhno, O. (2014) *Povsednevnyaya zhizn' Ekaterinburga na rubezhe XIX–XX vekov: ocherki gorodskogo byta* [Everyday life of Ekaterinburg at the turn of the 20th century: urban life sketches]. Ekaterinburg: AMB.
29. Novoselsky, S.A. (1911) *O razlichiyakh v smertnosti sel'skogo i gorodskogo naseleniya Evropeyskoy Rossii* [On the differences in mortality between the rural and urban population of European Russia]. Moscow: V. Rikhter.
30. Pokrovsky, V. & Rikhter, D. (1900) *Naselenie Rossii* [The population of Russia]. In: Pokrovsky, V. et al. *Rossiya. Ee nastoyashchee i proshedshee* [Russia. Its present and past]. St. Petersburg: Brokgauz–Efron. pp. 73–128.
31. Medical and Statistics Office of Perm Province. (1906) *Dvizhenie naseleniya Permskoy gubernii s 1882 goda po 1901 god* [Migration of the population in Perm province from 1882 to 1901]. Vol. 2. Perm: Elektrotip. gubernskoy zemskoy upravly.
32. Bakharev, D.S. & Glavatskaya, E.M. (2019) *Baza danykh "Metricheskie knigi Voznesenskogo khrama Ekaterinburga za 1880–1919 gg.: razdel ob umershih"* [Database "Registers of the Ascension Church of Ekaterinburg for 1880–1919: section on the deceased"]. Electronic archive of NL "MCDI" UrFU.
33. Andreev, E.M., Kvasha, E.A. & Kharkova, T.L. (2-16) *Smertnost' i prodolzhitel'nost' zhizni v Rossii – chto novogo? Stat'ya vtoraya* [Mortality and life expectancy in Russia – what's new? Article two]. *Demoskop Weekly.* 685-686. [Online] Available from: <http://demoscope.ru/weekly/2016/0685/tema01.php> (Accessed: 12th March 2017).
34. The Central Statistics Committee of the Interior. (1892) *Dvizhenie naseleniya v Evropeyskoy Rossii: statisticheskie tablitsy za 1888 god* [Population movement in European Russia: statistical tables for 1888]. St. Petersburg: The Central Statistics Committee of the Interior.
35. The Central Statistics Committee of the Interior. (1893) *Dvizhenie naseleniya v Evropeyskoy Rossii: statisticheskie tablitsy za 1889 god* [Population movement in European Russia: statistical tables for 1889]. St. Petersburg: The Central Statistics Committee of the Interior.
36. The Central Statistics Committee of the Interior. (1895) *Dvizhenie naseleniya v Evropeyskoy Rossii: statisticheskie tablitsy za 1890 god* [Population movement in European Russia: statistical tables for 1890]. St. Petersburg: The Central Statistics Committee of the Interior.
37. The Central Statistics Committee of the Interior. (1914) *Dvizhenie naseleniya v Evropeyskoy Rossii: statisticheskie tablitsy za 1909 god* [Population movement in European Russia: statistical tables for 1909]. St. Petersburg: The Central Statistics Committee of the Interior.
38. The Central Statistics Committee of the Interior. (1916) *Dvizhenie naseleniya v Evropeyskoy Rossii: statisticheskie tablitsy za 1889 god* [Population movement in European Russia: statistical tables for 1910]. St. Petersburg: The Central Statistics Committee of the Interior.
39. Isupov, V. (2016) The epidemiological transition in Russia: historical sight. *Demograficheskoe obozrenie – Demographic Review.* 3(4). pp. 82–92. (In Russian). DOI: 10.17323/demreview.v3i4.3207.
40. Novoselsky, S.A. (1916) *Smertnost' i prodolzhitel'nost' zhizni v Rossii* [Mortality and life expectancy in Russia]. Petrograd: Ministry of the Interior.
41. Bakharev, D.S. (2017) *Mladencheskaya smertnost' v Ekaterinburgskom uезде v kontse XIX veka: opyt kartografii* [Infant mortality in Ekaterinburg district in the late 19th century: cartography]. *Tsifrovaya gumanitaristika: resursy, metody, issledovaniya* [Digital Humanities: Resources, Methods, Research]. Proc. of the International Conference. Perm, May 16–18, 2017. Vol. 2. pp. 10–12.

УДК 297.1

DOI: 10.17223/19988613/72/2

Д.С. Брилева

БЛАГОСОСТОЯНИЕ КАК ДОСТОИНСТВО: ПУБЛИЧНЫЕ ДИСКУССИИ В ПЕРИОДИЧЕСКОЙ ПРЕССЕ ТАТАР-МУСУЛЬМАН РОССИЙСКОЙ ИМПЕРИИ НАЧАЛА XX ВЕКА

Исследование посвящено богословским дискуссиям по экономическим вопросам, происходившим в татарском мусульманском сообществе Российской империи начала XX в. Мусульманские интеллектуалы расценивали неудовлетворительное экономическое положение мусульман России как унижительное (концепция общества достоинства А. Маргалита). Ответом на этот вызов стало стремление к обществу достоинства. Статья основана на анализе материалов периодической печати татар-мусульман начала XX в.

Ключевые слова: история Российской империи, история ислама в России, татарская периодическая печать, журнал «Шура», журнал «Иктисад».

Введение

Вопросы экономики представляли интерес для мусульманских интеллектуалов Российской империи по разным причинам. *Закаят*, являясь одним из пяти столпов ислама, составлял основу фонда мусульманских общин, проживавших на территории империи. Мусульманские институты зачастую существовали за счет средств *закаята*¹ и *садака*² членов общины. Так, состоятельные мусульмане Российской империи оплачивали нужды общины, и прежде всего образовательные учреждения. При этом можно говорить о многоуровневости общин. Наименьшая из них – та, которая объединялась вокруг *махалли*³ и которая в экономическом смысле оформлялась вокруг общего минимального общественного института: мечети и *мектеба*⁴ при ней. Особо состоятельные мусульмане финансировали постройку и содержали крупные *медресе* регионального значения. С появлением первых новометодных *медресе* их финансирование взяли на себя такие татарские предприниматели, как А.Я. Сайдашев, А.Ф. Рахматуллин, М.-С. Галикеев. В дальнейшем реформы были продолжены их молодыми последователями, так называемым вторым поколением реформаторской буржуазии, в лице С.М. Аитова, А.М.-Ю. Апанаева, М.-Б. А.-К. Апанаева, Ш.М.-З. Апанаева, М.-С. М.-С. Галикеева, М.-Р.И. Юнусова и многих других [1. С. 83–84]. Одному из известных меценатов Ахмету Хусаинову, на средства которого было открыто медресе «Хусайния» в Оренбурге, посвящена книга Р. Фахретдина [2]. Деятельность меценатов, средства которых составляли своеобразный *байт ал-мал*⁵ общины, расходовались и на поддержание религиозного образования мусульман. Нужно отметить, что практика передачи средств *закаята* на поддержку образовательных учреждений приживалась тяжело: для некоторых состоятельных мусульман расходование их на содержание *мектебов* и *медресе* долгое время оставалась сомнительной: «До сегодняшнего дня весь народ, и прежде всего улемы, говорили, что расходовать *закаят* в пользу *мектебов* и *медресе*

неверно. Появились молодые *'алимы*. Им пришлось много увещевать и пережить много трудностей (на этом поприще. – Д.С.). Народ уже начал понимать эту проблему. Стало увеличиваться количество людей, убежденных в том, что выплачивать *закаят* в пользу *мектебов* и *медресе* является правильным с точки зрения шариата, есть даже люди, которые действительно выплачивают» [4. С. 90].

Реформы в сфере религиозного образования в отечественной научной литературе обычно описываются термином *джадидизм*. Джадидизм первоначально обозначал новое слово в религиозном образовании (от арабского (в татарской фонетической традиции) *исул джадид* – новый метод). Впоследствии этот термин стал использоваться в отношении масштабного культурного обновления и даже нацистроительства [5; 6. С. 24]. Стоит отметить политизированность данного термина. Насколько такие обновленческие процессы были масштабными – этот вопрос остается открытым. После 1990-х гг. тема джадидизма нередко использовалась для построения «славной истории» татарского народа в рамках формирования политики культурной памяти, преимущественно в академических и околоакадемических кругах Республики Татарстан. С течением времени масштабность этого явления начинает оспариваться, подчеркивается характерность джадидизма, скорее, для крупных городов и отдельных, прежде всего интеллектуальных, кругов мусульманского населения Российской империи. Использование этого термина подвергается критике также и в связи с упрощением истории ислама российских мусульман, где джадидизм предстает в качестве особого периода просвещения в противоположность всей остальной истории ислама в Российской империи (подробнее см.: [7, 8]).

Несмотря на то, что масштабность образовательных реформ среди мусульманских сообществ Российской империи является предметом дискуссии, обширность публичных обсуждений вопросов образования запечатлена в периодической прессе. Обсуждения проблем образования поднимались не в последнюю очередь

в связи с финансово-экономической ситуацией в мусульманском сообществе России, поскольку считалось, что существовавшая система образования не позволяла выпускникам рассчитывать на квалифицированную работу. Экономические вопросы как в связи с религиозным образованием, так и безотносительно к нему являлись предметом большого интереса мусульманских интеллектуалов Российской империи начала XX в.

На этот период времени приходится и распространение в России банков [9. С. 139]. Для мусульманских предпринимателей, которые были встроены в экономическую систему Российской империи, оставаясь при этом частью мусульманского сообщества, вопрос дозволенности пользования услугами банков являлся весьма болезненным⁶. Вовлеченность мусульманских предпринимателей в общеимперскую банковскую сферу рождала социальный запрос на пересмотр мусульманскими учеными (как отечественными, так и зарубежными) коранического запрета на взимание процента, заставляла искать способы обхода этого запрета в угоду экономическому процветанию общины или определенной ее части. Индустриализация Российской империи, в которую были вписаны и мусульманские регионы и которая требовала все большего количества рабочих рук, толкала к переосмыслению отношения к труду в мусульманских сообществах империи.

Вопросы экономики в соотношении с татарским мусульманским сообществом Российской империи поднимались на страницах трактатов татарских ученых и богословов. Так, еще в середине XIX в. Хусаином Фаизхановым⁷ была разработана концепция финансирования мусульманских учебных заведений, которая, в частности, включала печатание качественных экземпляров Корана и их продажу, а также издание журнала, основное содержание которого было бы посвящено распространению образования и который была бы обязана выписывать каждая *махалля* [10. С. 30–31]. Габделгаллям Фаизханов (1850–1910), брат Хусаина Фаизханова, отмечал, что бедность, порожденная ленью, является врагом религии и нации (*миллет*) [11. С. 39]. Зыяэтдин Камали⁸ подчеркивал значение справедливого распределения *закята*: «Если бы средства от *закята* использовались согласно должному строю и порядку, то в обществе уже давно появились бы десятки университетов, сотни колледжей для учителей и учительниц, более тысячи ремесленных, сельскохозяйственных и других школ. Более того, мусульмане могли бы основать великие школы и на землях других народов, оказав тем самым помощь всему человечеству» [12. С. 137].

Еще до массового появления периодической печати на (старо)татарском языке, с началом издания газеты «Терджиман» / «Переводчик»⁹ стали предприниматься попытки проведения общественных дискуссий по острым вопросам современности. Например, Риззэтдин Фахретдин¹⁰ на страницах газеты сформулировал десять вопросов, касающихся образования, последний из которых касался источников финансирования школ. В частности, его интересовала возможность отнесения нужд образования к категории получателей *закята* «*фи сабили-ллах*» / «на пути Аллаха» [13. С. 9–11].

Ответы на вопросы, которые первоначально были опубликованы в газете, Р. Фахретдин позже собрал в книге «Школа и закят» [13], в которой также приведены собственные соображения составителя. *Закят* рассматривается им как необходимый источник финансирования образования в условиях отсутствия государственной поддержки этно-конфессиональных образовательных учреждений: «Не стоит надеяться на то, что национальное и религиозное образование будет поддерживаться за счет средств государственной казны. Потому что средства государственной казны... расходятся лишь на заведения, основанные с целью воспитания слугителей государства» [Там же. С. 54].

Первая Русская революция 1905–1907 гг. и подписание Манифеста 17 октября 1905 г., который среди прочего провозглашал также и свободу слова [14], сделали возможным массовое появление периодической печати татар-мусульман. До выхода в свет первых национальных изданий было предпринято несколько попыток выпуска периодики на татарском языке, которые не увенчались успехом [15. С. 97]. Причины, по которым периодика на национальных языках на деле встречала преграды, можно объяснить тезисом Бенедикта Андерсона о том, что многие «старые нации» оказываются перед лицом вызова, бросаемого «дочерними» национализмами [16. С. 27]. В то же время существовали и внутренние причины отсутствия периодических изданий у татар Поволжья и Приуралья. Как показывает Эдвард Лаззериани, на момент основания газеты «Терджиман» и в первые годы ее выхода И. Гаспринский весьма остро нуждался в средствах для поддержания своего детища. Однако от своих единоверцев добиться финансовой помощи ему не удавалось, поскольку сама мысль издания татарских газет воспринималась тюрками-мусульманами России как еретическая как в Волго-Уральском регионе, так и на Кавказе [17. С. 152–153].

Периодическая печать способствовала выходу дискуссий со страниц отдельных сочинений узкого круга ученых и богословов, расширению масштаба обсуждений, вовлечению широкой публики в дискуссии, а также проявлению тех отрывочных мыслей, которыми делились со своими современниками неизвестные большинству читателей представители татарской мусульманской интеллигенции. Пресса татар-мусульман Волго-Уральского региона Российской империи, которая издавалась между двумя Революциями – 1905–1907 и 1917 гг., представляла собой социальный механизм, позволивший географически рассредоточенным общностям мусульман России организовать площадку для публичных обсуждений различных острых вопросов современности, включая вопросы экономики. В программной статье журнала «Шура» главный редактор определяет цель и направление издания следующим образом: «'Шура' станет совещательным советом на пути приобщения нации (*миллет*) к науке и образованию. На этом совете кто пожелает – выскажет свое мнение, кто пожелает – послушает. Если, с одной стороны, авторы и журналисты будут писать литературные, научно-популярные, научные статьи, а с другой стороны, заинтересованные лица будут с интересом

читать, то можно будет считать, что 'Шура' достигла своей цели на своем поприще» [18. С. 1].

Богословские дискуссии по отдельным вопросам экономики на материалах периодики изучались и ранее [19–23], однако исследования носят преимущественно описательный характер. Несмотря на то, что введение новых источников в научный оборот, безусловно, важно, эти исследования, как правило, рассматривают дискурс в рамках концепции *джадидизма*, о которой говорилось выше. Данное исследование является первой попыткой рассмотрения дискуссий по экономике, проводившихся на страницах периодической прессы, как часть общего дискурса, ставящего во главу угла процветание нации (*миллет*) (подробнее о концепции прогресса нации (*таракки-е миллет*) см.: [24. С. 22–23]).

Данное исследование построено на анализе публикаций журналов как общей направленности, таких как «Шура» («Совет») ¹¹, «Дин ва магишат» («Религия и жизнь») ¹², так и специального экономического – «Иктисад» («Экономика») ¹³.

Нижняя хронологическая граница исследования обусловлена прежде всего тем, что количество периодических изданий татар-мусульман после 1917 г. сократилось, поскольку согласно Декрету о печати, принятому Советом Народных Комиссаров 9 ноября 1917 г., буржуазные периодические издания подлежали закрытию [25].

В качестве методологии была использована теория общества достоинства Авиша Маргалита [26], которая позволяет рассмотреть дискуссии, развернувшиеся на страницах периодики татар-мусульман Российской империи, как часть дискурса «достоинства–унижения».

«Мы» и «они»: «униженные» и «достойные»

Одну из основных проблем современности авторы журнала «Шура» видели в «отсталом» положении мусульман по всему миру. К началу XX в. часть татар-мусульман Российской империи уже имела возможность передвигаться как по территории самой России, так и по разным регионам Османской империи, Западной Европы, а также Южной Америки, сравнивая при этом условия жизни мусульман различных регионов России (Волго-Уральский регион, Крым, Центральная Азия, Кавказ) с положением дел в мусульманских и немусульманских сообществах. Ярким примером тому являются статьи-письма мусульман, написанные из путешествий или мест обучения, которые публиковались в периодических изданиях тех лет. Один из самых известных случаев связан с главным редактором газеты «Вақыт» / «Время» (1906–1917) и издателем Фатиха Карими (1870–1937), авторству которого принадлежит серия очерков «Стамбульские письма», написанных для упомянутой газеты. В них автор помимо Балканских войн описывал и социальную жизнь столицы Османской империи, а также дискуссии среди турецкой интеллигенции по животрепещущим вопросам и состояние простого народа [27. С. 139–141].

Еще одним способом получения информации издалека являлись перепечатки из современной иностранной

периодической прессы. Так, в фокусе журнала «Шура» были издания мусульман, проживавших в других регионах, среди них «ал-Манар» («Маяк»), издававшийся в Египте, который, по утверждению С. Дюдуаньона, был прототипом детища Р. Фахретдина и так же, как и журнал «Шура», являлся плодом деятельности одного человека – Рашида Риды (1865–1935) (подробнее см.: [28]). Однако в отличие от «ал-Манара», который служил, скорее, примером для подражания и источником вдохновения, срез ситуации давался через небольшие заметки-перепечатки из таких изданий, как газета «Терджиман» / «Переводчик» И. Гаспринского, «Ал-Хияль» («Полумесяц» – ежемесячный египетский культурный и литературный журнал), «Ал-муктатаф» («Наиважнейшее» – ежемесячный ливанско-египетский журнал научного и литературного характера), а также ряд других.

Попытка осмысления места мусульман, которые при подобном подходе рассматривались как единая мусульманская *умма*, в общемировом контексте базировалась на противопоставлении двух понятий: *таракки* («прогресс») и «отсталость». Пытаясь вписать себя в «систему координат» народов / наций (*миллетлер*), авторы журнала «Шура» разделяли их по принципу отношения к прогрессу: «мы», погрязшие в стагнации, и «они» – развитые народы. Под «мы» понимались как мусульмане в целом, так и татары-мусульмане Российской империи в частности. Понятие *таракки* (встречается также однокоренное слово *тараккият*), означающее прогресс, рост, развитие, было важным и широкоупотребительным в татарской периодической печати начала XX в. Увлеченность мусульман, в особенности молодого поколения, идеей прогресса хорошо иллюстрирует отрывок из журнала «Мектеп» («Школа»): «... в книгах, журналах и газетах нападки на логику все еще продолжают. В несчастных шакирдах, принимающих каждую мысль, напечатанную в газете за истину и склонных к крайностям в *тараккипарваризме* (от араб. *таракки* прогресс, перс. *парвар* лелеющий, воспитывающий, с использованием русского суффикса “-изм”. – Д.Б.), огонь этой ненависти распался еще сильнее» [29. С. 43].

Другое ключевое понятие рассматриваемого дискурса – *миллет* (народ, нация) – наряду с производными словами *милли* («национальный»), *миллетебез* («наш народ») на страницах периодической прессы встречается достаточно часто. Дискуссии по тем или иным социальным и религиозным проблемам, поднимаемым в периодических изданиях, рассматривались в тесной связи с благом народа. Однако кого конкретно имели в виду авторы писем-статей, говоря о «нашем народе»? По утверждению Пола Верта, для России не был характерен гражданский строй, при котором все население страны было бы наделено одинаковыми правами и обязанностями, напротив – конфессии, скорее, становились одним из важнейших инструментов разделения общества на обособленные компоненты [30. С. 44]. Роберт Джераси, говоря о причинах религиозной доминанты в самоопределении тюрков-мусульман, отмечает, что «поскольку несправедливости в отношении тюркоязычных народов чаще всего были основаны на

религиозной дискриминации, они совершенно естественным образом воспринимали движение в поддержку собственного самоутверждения как мусульманское» [31. С. 344]. Вслед за подписанием Манифеста 17 октября 1905 г. верующие в России почти по всем показателям стали пользоваться большей религиозной свободой [Там же. С. 62], что позволило мусульманскому населению в меньшей степени опираться на религиозную самоидентификацию и акцентировать внимание на различиях языков и обычаев внутри общей тюркоязычной *уммы*.

Разделение народов мира на «отсталые» и «развитые» перетекало в разделение их на тех, кто живет в обществе достоинства, и тех, кто нет. Как заявляет Авишай Маргалит, унижение распознается легче, чем уважение [26. С. 4–5]. Этот тезис объясняет, что авторы статей прежде всего описывали конкретные сферы, в которых проявлялось унижение современных им мусульман.

Говоря про униженное положение, следует подчеркнуть, что авторы журнала «Шура» прежде всего обсуждали коллективное финансово-экономическое унижение наряду с «отсталостью» в вопросах образования и воспитания нового поколения, «отсталым» и униженным положением женщины в семье и обществе.

Бедность мусульман как Российской империи в частности, так и всего исламского мира в целом в журнале «Шура» расценивалась как причина многих бед, унижающих достоинство мусульман: «С точки зрения мирских и религиозных интересов всех мусульман, с позиций общества, культуры и просто жизни, нищета, несомненно, является вредоносной и порождает другие беды» [32. С. 682]. «Сегодня потребность в достатке и богатстве огромна. Если с помощью денег достигается богатство, то это не помешает. Кто знает, может быть, отвечать перед Всевышним Аллахом за богатство будет легче, чем за бедность!..» [Там же. С. 752–753].

При этом при разграничении понятия богатства и бедности первое определяется как достаток, при котором отсутствует бесцельная трата, второе же представляется отсутствием этого достатка [Там же. С. 682].

Именно сравнение положения собственного *миллета* с соседями, осознание конкурентных отношений с ними стало основным фактором пересмотра отношения к финансово-экономическому благополучию населения. В сравнении с Другими положение мусульман оказывается ущемленным: «Таким образом, люди, в необходимой степени вооруженные всевозможными видами материального и интеллектуального оружия, подобно потоку, ниспадающему с горных вершин, заполняют весь мир невежества <...> и если мусульманин выбирает для себя нужду и бедность, перед этим потоком он будет лишь как соломинка» [Там же. С. 655].

Подчеркивалось, что добровольный отказ от стремления к материальному достатку и, как следствие, экономическая зависимость отдаляют мусульман от достижения основной цели своей жизни – довольства Аллаха. Кроме того, говоря языком авторов статей периодики татар-мусульман, при таком отношении к делу долг мусульман Другим не будет погашен, эко-

номическая кабала – худшая из видов рабства – не будет иметь конца, и наступит бедность, от которой Пророк прибегал к Аллаху [32. С. 682].

Оценивая уровень благополучия мусульман как низкий, авторы журнала «Шура» обращали внимание на то, результатом чьих действий это можно было бы назвать. Униженное положение мусульман по отношению к Западному миру оказывается следствием собственного безразличного отношения к своим ресурсам: «Во всех концах света иноземцы используют богатства мусульман. Причиной этому является то, что мусульмане не ценили собственных богатств (*нигмат*), не сумели воспользоваться изобилием, дарованным им Всевышним» [33. С. 229]. Или же: «По всему свету иностранцы пользуются богатствами ислама. Сами мусульмане в этом отношении очень отстали. Взглянем, к примеру, на торговлю: в Туркестане большая часть торговли в руках русских и евреев; в Египте и Индии – у англичан; Турция также под властью иностранцев, в частности немцев» [34. С. 136].

Также в журнале «Шура» авторы публикаций называют и более конкретные причины сложившейся ситуации. Одной из причин финансовой несостоятельности большей части мусульманского населения признавалось недостаточное развитие собственной банковской системы, поскольку мусульмане в силу крайней бедности были вынуждены брать деньги в долг у немусульман и, выплачивая большие проценты, тем самым способствовали утечке средств за пределы общины. Поэтому в начале XX в. мусульманские интеллектуалы начинают говорить о том, что западная банковская система уже успела охватить весь мир и противодействие ей чревато экономической кабалой непокорных: «Политически сегодня только одна-две мусульманские страны находятся под властью других, экономически же по большому счету – все мусульмане» [35. С. 466].

Кроме того, отсутствие системы полноценного образования, в частности средних и высших профессиональных учебных заведений, являло собой один из самых серьезных вызовов татарскому мусульманскому сообществу. Оно вело к целому ряду общественных проблем, среди которых основной была финансовая несостоятельность значительной части населения, вынужденной кормиться за счет тяжелого неквалифицированного труда: «Интеллигенция была озабочена тем, что татары, будучи, по сравнению с другими нациями России, довольно высокообразованным народом, продолжали пополнять отряды самых неквалифицированных и низкооплачиваемых» [36. С. 208–209].

Важно, что при разборе униженного положения мусульман в Российской империи на страницах журнала «Шура» вопросы (внутренней) политики не затрагивались. Это объясняется, во-первых, политическим контекстом, предполагавшим наличие цензуры. Во-вторых, позиция Р. Фахретдина, которая заключалась в абстрагировании от политических вопросов и которая прослеживается в его редакторской деятельности, также приводила к поискам причин внутри общины, а не за ее пределами.

Как двигаться к обществу достоинства?

Решение набора социальных проблем должно было вывести мусульман из униженного положения. В этой связи публицистам представлялся важным опыт «развитых» народов по движению к обществу достоинства. В контексте экономического благополучия к «развитым» народам авторы статей обычно относили население Западной Европы, Америки, а также (в некоторых контекстах) жителей Стамбула.

Борьбу с бедностью предлагалось начинать с правильного толкования термина *таваккул*¹⁴, который зачастую понимался как предание себя Богу в буквальном смысле, что не предполагало приложения каких бы то ни было значимых усилий для разрешения проблем как на личностном уровне, так и в национальном (*милли*) масштабе. В связи с призывом к жизни в достатке особое внимание уделялось и труду, который признавался обязательным для человека как с точки зрения мироустройства, так и с позиции шариата. Этот призыв вытекал из нового толкования понятия *таваккул* как совершения действий, необходимых для достижения желаемого результата с твердой убежденностью в том, что истинный исполнитель – Аллах [38. С. 100].

Идея труда во благо общины получила развитие и в журнале «Иктисад», который говорил о важности развития промышленности, способной обеспечить население достатком: «Больше других пользу народу приносит тот, кто, накапливая деньги в общине, привлекает в нее богатство. Кроме того, пользу народу приносит ремесленник, производящий необходимые товары для своей нации (*миллет*) и для других. Такие ремесленники не позволяют общинным деньгам уходить за ее пределы и приносят деньги в нее» [39. С. 237].

В этом вопросе с изданиями реформаторского толка был солидарен и журнал «традиционного толка» «Дин ва магишат». В частности, в нем говорится о связи трудолюбия людей с их развитием: «Если учесть, что мусульмане в России не владеют ремеслом, трата (*исраф*) молодежи, проводящей все личное время перед магазинами и расходующей свой небольшой заработок на развлечения – большой грех (*гаеп*), в то время как их родители голодают и мерзнут, трудятся на тяжелой работе, а некоторые и нищенствуют. Что может быть сквернее, чем развлекаться, не заботясь о них? В Европе разумное подрастающее поколение, владеющее различными профессиями, подобные траты не считает проявлением культуры» [40. С. 221].

Важным шагом к достойной жизни в журнале «Шура» называлось признание значения для общества богатых людей, которые дают общине развиваться в материальном отношении: «Достаток позволяет выделять пожертвования (*садака*) и заниматься благотворительностью (*ихсан*), строить мектебы и медресе, содержать учителей и шакирдов¹⁵. А какую пользу приносит бедность?!» [32. С. 753].

В журнале «Шура» также подчеркивалась роль *закята* в соблюдении экономического баланса в обществе, при этом отмечалось, что современный мир преступности и нищеты был результатом неправильного применения механизма *закята*, а также что «если бы

закят изымался у должных людей и передавался должным людям, то татары были бы самым прогрессивным народом на земле» [41. С. 176].

Поскольку нищета начинает признаваться наиболее страшным исходом, гибелью мусульман, толкающей их на преступления, то для соответствия требованиям времени, которое единственной силой признает финансовое благополучие, начинает приобретать особую важность стремление к знаниям и получение профессии. Знания и навыки рассматриваются как необходимые для достижения данной цели, эффективность чего демонстрируется на примере других народов, которые наилучшим вложением средств считали образование для своих детей. При этом состоятельным мусульманам предлагается помочь народу выйти из нищеты путем посильных пожертвований в пользу образовательных учреждений, поскольку их функционирование зависит от финансирования. Итак, почетная роль спасения мусульман от унижительной нищеты путем содействия распространению знаний и профессий возлагается на имущих единоверцев, которыми данная деятельность должна была быть воспринята как наиболее богоугодная [42. С. 560].

На страницах издания указывается, что средства *закята* зачастую расходились не по назначению, тем самым не обеспечивая эффективного расходования средств. Поэтому в начале XX в. авторы статей утверждали во мнении, что распределение средств *закята* в татарском мусульманском сообществе Российской империи происходило неправильно. Тогда заговорили о необходимости расходовать *закят* на развитие нации и религии. В этой связи представители татарской мусульманской интеллигенции выступали за более рациональное использование средств, полученных в результате сбора религиозного налога, а именно за убеждение населения в правильности направления их в сферу образования, что в будущем способствовало бы решению самой сути проблемы бедности населения путем создания условий для подрастающего поколения для получения должного образования, которое позже позволило бы найти свою нишу на рынке труда [41. С. 176]. В одном из номеров журнала «Дин ва магишат» оспаривалось соответствие между фондами благотворительных обществ (*джамгыяте хайриййа*), которые могли бы собирать *закят*, и упоминаемым в Коране расходованием «ради Аллаха», что является одним из возможных направлений использования средств, полученных от сбора *закята*.

Разрешение ссудного процента также признается необходимым для выживания мусульман в условиях современного мира, а следовательно, и ислама как идеи. При такой постановке вопроса предлагается прибегнуть к *иджтихаду* и взглянуть на данную проблему «по-новому», отказавшись от привычной позиции осуждения процента [43. С. 40], поскольку те, кто принял решение вырваться из нищеты, вынуждены подчиняться западной банковской системе: «...если сегодняшний миллионер начнет уклоняться от процента и банков, то в течение 15 лет его богатство исчезнет само собой» [35. С. 466]. Отказ же от данной системы признавался равным самоубийству [Там же].

В то же время среди татар-мусульман Российской империи отношение к взиманию процента не было однозначным. В одной стороны, подчеркивалось значение изначального коранического запрета на ростовщичество (*риба*), которое в первую очередь заключалось в охране неимущих мусульман от притязаний имущих, т.е. в обеспечении людей справедливым решением. С другой же стороны, в вопросе разрешения процента предлагалось исходить из интересов народа посредством популяризации обществ малого кредитования, которые оградили бы население от зверских поборов, благодаря небольшому проценту, взимаемому лишь для содержания конторы [Там же].

В журнале «Иктисад» вопрос процента являлся наиболее дискуссионным, при этом авторы большинства публикаций высказывались за необходимость легализации процента: «Банки, от которых, прежде всего, зависят торговля и ремесла, должны быть и у нас. В наше время вести дела без банков совершенно невозможно. Поэтому Турция за неимением своих банков обратилась к иностранным и погрязла в долгах. Каждый год она платит огромные деньги иностранцам в виде процентов. Здесь очевидна невозможность вести дела без банков» [44. С. 105].

В публикациях же журнала «Дин ва магишат» авторы, полностью придерживаясь коранического запрета на взимание процента, оценивали его как греховное деяние: «получение 101 рубля вместо данных в долг 100, будь то от мусульманина или от *кафура*, – является *риба*» [45. С. 375].

Заключение

Дискуссии, проходившие в периодической печати татар-мусульман Российской империи начала XX в., характеризуют авторов публикаций периодики и чита-

тельскую аудиторию, которые находились в постоянной коммуникации. Обсуждения на страницах периодической печати велись на религиозные и нерелигиозные темы. Однако и те и другие были пропитаны обеспокоенностью судьбой народа / нации (*миллет*). В этой связи особый интерес у авторов публикаций вызывали экономические проблемы *миллета*, их причины и способы разрешения. Даже наиболее часто обсуждаемая тема образовательных реформ поднималась в связи с общей обеспокоенностью судьбой народа и неблагоприятной экономической обстановкой в общине как следствием неконструктивного и неэффективного образования.

Оценивая экономическую ситуацию в мусульманском сообществе России, авторы статей разделяли народы мира на «отсталые» и «прогрессивные», которые одновременно являлись сообществами унижения (*humiliation*) и достоинства (*dignity*). Иными словами, сложная экономическая ситуация у татар-мусульман России того времени рассматривалась как унижение общины в общероссийском контексте. Среди причин подобного положения авторы статей называли такие проблемы, как неэффективные подходы к управлению средствами обязательного мусульманского налога (*закят*), теологическая неопределенность по вопросу взимания процента (*риба*), безответственное отношение к труду.

Таким образом, главной причиной экономического унижения мусульман России оказывалась теологически не выверенная стратегия развития *миллета*. Общество достоинства (*dignity*), в котором не было бы экономического унижения, должно было стать возможным через решение вышеупомянутых проблем.

Благодарность. Автор выражает признательность Альфриду Бустанову за ценные замечания и рекомендации.

ПРИМЕЧАНИЯ

¹ *Закят* – религиозный налог, обязательный для лиц, обладающих установленным минимумом. Существуют категории получателей средств *закята*, среди которых самым гибким является *фи сабил-ллах* («на пути Аллаха»).

² *Садака* – в узком, правовом значении – то же, что и *закят*. В широком смысле: добровольные пожертвования.

³ *Махалля* – квартал в мусульманском городе, центром жизни которого по обыкновению являлась мечеть.

⁴ *Мектеп* – начальное исламское учебное заведение.

⁵ Изначально термин *байт ал-мал* (от араб. «дом имущества») обозначал помещение, в котором хранились все финансовые поступления, рассматривавшиеся как общее имущество всех мусульман; впоследствии под ним стали пониматься и сами средства, принадлежавшие всей общине [3. С. 74].

⁶ Запрет на взимание процента является кораническим, в частности воспрещение взимания процента упоминается в аятах 2:275, 3:130, 4:160–161 [3. С. 33]. Более подробно об отношении к ссудному проценту в исламе см.: [Там же. С. 32–41].

⁷ Хусаин Фаизханов (1823–1866) – известный татарский филолог, историк, археолог, педагог.

⁸ Зыятдин Камали (1873–1942) – богослов и педагог.

⁹ Газета «Терджиман» выпускалась крымско-татарским педагогом и издателем Исмаилом Гаспринским в Бахчисарае в 1883–1918 гг. на двух языках: тюркском и русском.

¹⁰ Риззэтдин Фахретдин (1859–1936) – богослов, историк, писатель, представитель мусульманского духовенства (*кади* ОМДС в 1891–1906 гг., *муфтий* ЦДУМ в 1922–1936 гг.), публицист, главный редактор журнала «Шура» («Совет»).

¹¹ «Литературный, научный, политический журнал». Публиковался дважды в месяц в 1908–1917 гг. в Оренбурге. Главным и бессменным редактором издания был Р. Фахретдин, который для публицистической деятельности оставил свою должность *кади* в ОМДС.

¹² Ежедневный «религиозный, научный, литературный и политический журнал», издавался в Оренбурге в 1906–1918 гг.

¹³ Ежемесячный журнал, «посвященный вопросам торговли, сельского хозяйства и промышленности», выходил в Самаре в 1908–1913 гг.

¹⁴ Таваккул (от глагола таваккала – «уповать», «полагаться на кого-либо») – термин коранического происхождения (3:122/188, 159/153; 5:23/26; 9:51; 14:12/15; 25:58/60; 65:3 и др.), обозначающий предание себя божественной воле, в частности отказ от добывания средств к существованию в расчете на то, что пошлет Аллах [37. С. 217].

¹⁵ Шакирд – ученик медресе.

ЛИТЕРАТУРА

1. Салихов Р.Р. Татарская буржуазия Казани и национальные реформы второй половины XIX – начала XX вв. Казань : Мастер Лайн, 2001.
2. Фахретдин Р. Эхмэт бай (1837-1906). Оренбург : Тип. газеты «Вакт», 1911.

3. Беккин Р.И. Исламская экономическая модель и современность. М. : Марджани, 2009.
4. Буби Г. Зэкәт вә земство // Шура. 1917. № 4. 90–91 б.
5. Исхаков Д.М. Феномен татарского джадидизма: введение к социокультурному осмыслению. Казань : Иман, 1997.
6. Хабутдинов А.Ю. Воспитание личности мусульманина в системе джадидского образования в медресе // Система мусульманского религиозного образования у татар: история, проблемы, перспективы : сб. материалов науч.-практ. конференции. Казань : Ин-т истории АН РТ, 2005. С. 22–26.
7. DeWeese D. It was a Dark and Stagnant Night ('til the Jadids Brought the Light): Clichés, Biases, and False Dichotomies in the Intellectual History of Central Asia // JESHO. 2016. Vol. 59, № 1-2. P. 37–92.
8. Бустанов А., Дородных Д. Джадидизм как парадигма в изучении ислама в Российской империи // Государство, религия, церковь в России и за рубежом. 2017. № 3. С. 112–133.
9. Ананьич Б.В. Банкирские дома в России 1860–1914 гг. : очерки истории частного предпринимательства. Л. : Наука, 1991.
10. Фаизханов Х. Реформа медресе. Н. Новгород : Медина, 2007.
11. Фаизханов Г.Ф. Мухаррик аль-афкар (Двигатель мыслей). Н. Новгород : Махинур, 2006.
12. Камали З.Д. Философия ислама : в 2 т. Казань : Татарское кн. изд-во, 2010. Т. 1, ч. I: Философия вероубеждения.
13. Фәхрәтдин Р. Мәктәп вә зәкәт. Хәзинә вә земство ярдәме. Оренбург : Кәримов, Хөсәенов вә ширкәсе, елы билгесез.
14. Манифест об усовершенствовании государственного порядка 17 октября 1905 г. // Российское законодательство X–XX вв. : в 9 т. / отв. ред. О.И. Чистяков. М., 1994. Т. 9: Законодательство эпохи буржуазно-демократических революций. С. 41.
15. Загидуллин И.К. Перепись 1897 года и татары Казанской губернии. Казань : Татарское кн. изд-во, 2000.
16. Андерсон Б. Воображаемые сообщества. Размышления об истоках и распространении национализма. М. : КАНОН-пресс-Ц; Кучково поле, 2001.
17. Lazzarini E.J. Ismail Bey Gasprinskii's Perevodchik/Tercüman // Central Asian monuments / ed. by N. Paksoy. Istanbul, 1992. P. 143–156.
18. Фәхрәтдин Р. Мәсләк вә максат // Шура. 1908. № 1. 1 б.
19. Галихузина (Брилева) Д.С. Религиозное реформаторство и социальные реформы в татарском мусульманском сообществе России в начале XX века (на примере публикаций журнала «Шура» (1908–1917)) // Исторические судьбы народов Поволжья и Приуралья : сб. ст. Казань : Ихлас ; Ин-т истории им. Ш. Марджани АН РТ, 2011. Вып. 2: Материалы Всероссийской научной конференции «Исторический опыт этноконфессионального взаимодействия в Среднем Поволжье и Приуралье (XVI – начало XX вв.)» (Казань, 5–6 октября 2011 г.). С. 196–201.
20. Зарипов И.А. «Икътисад» – первый российский журнал по исламской экономике // Филология и культура. Philology and Culture. 2013. № 1 (31). С. 193–197.
21. Зарипов И.А. Закир Аюханов и проблемы захиритской методологии в татарском богословии начала XX века // Научный Татарстан. 2013. № 3. С. 13–19.
22. Зарипов И.А. Татарские джадиды о соотношении религиозных и светских налогов // Ученые записки Казанского университета. Сер. Гуманитарные науки. 2014. Т. 156, № 4. С. 181–188.
23. Зарипов И.А. Джадидистская экономика: татарские религиозные реформаторы начала XX в. о ростовщичестве и банках // Государство, религия, церковь в России и за рубежом. 2018. № 3 (36). С. 42–59.
24. Брилева Д.С. О женщине и устами женщины: мусульманка в татарской периодической печати начала XX в. // Государство, религия, церковь в России и за рубежом. 2018. № 2 (36). С. 17–36.
25. Насыров Т. Репрессированная татарская пресса (1917–1918 гг.) // Эхо веков. 2006. № 1. URL: http://www.archive.gov.tatarstan.ru/magazine/go/anonymous/main/?path=mg:/numbers/2006_1/02/02_2/&searched=1 (дата обращения: 22.02.2018).
26. Margalit A. The Decent Society. Translated by Naomi Goldblum. Cambridge, MA ; London, 1998.
27. Сибгатуллина А.Т. Контакты тюрок-мусульман Российской и Османской империй на рубеже XIX–XX вв. М. : Ин-т востоковедения РАН, 2010.
28. Dudoignon S. Echoes to al-Manar among the Muslims of the Russian Empire. A preliminary research note on Riza al-Din b. Fakhr al-Din and Sura (1908-1918) // Intellectuals in the Modern Islamic world. Transmission, transformation, communication. London–New York, 2006. P. 85–116.
29. Газиз Г. Дин мәдрәсәләрендә мантыйк // Мәктәп. 1913. № 2. 43 б.
30. Верт П. Арбитры свободной совести: конфессиональная идентификация и смена веры в России (1905–1917) // Православие, инославие, иноверие : очерки по истории религиозного разнообразия Российской империи. М. : Новое литературное обозрение, 2012. С. 43–64.
31. Джераси Р. Окно на Восток: империя, ориентализм, нация и религия в России. М. : Новое литературное обозрение, 2013.
32. Жданов М. Шәргъ назарында: дөнья, фәкър, гыйнә, тәвәккүл һәм кәсеп // Шура. 1914. № 21. 655 б.; № 22. 682 б.; № 24. 752–753 б.
33. Төркиядә мөселманлар вә әжнәбиләр // Шура. 1909. № 8. 229 б.
34. Бикмеев А. Ислам тижәрәте вә әжнәбиләр // Шура. 1909. № 5. 136 б.
35. Вак бурыч жәмгыятьләре вә риба // Шура. 1912. № 15. 466 б.
36. Мухаметшин Р.М. Система образования у татар в начале XX века: состояние, проблемы и перспективы // Источники существования исламских институтов в Российской империи : сб. ст. Казань : Ин-т истории АН РТ, 2009. С. 198–211.
37. Ислам : энциклопедический словарь. М. : Наука, 1991.
38. Жданов М. Шәргъ назарында: дөнья, фәкър, гыйнә, тәвәккүл һәм кәсеп // Шура. 1915. № 4. 100 б.
39. Милләт өчен кем файдалы? // Икътисад. 1909. № 8. 237 б.
40. Әл-Әмини Г. Кәсеп вә ширкәт // Дин вә мәгыйшәт. 1907. № 14 (15 апр.). 221 б.
41. Садыйков Ш. Зәкәт вә андан файдалану // Шура. 1916. № 7. 176 б.
42. Измайлов Ш. Фәкыйрьлек // Шура. 1914. № 18. 560 б.
43. Риба һәм вак бурыч жәмгыятьләре // Шура. 1913. № 2. 40 б.
44. Без банканы ничек юлга салдык // Икътисад. 1913. № 4. 105 б.
45. Бәрди М. Риба хакында // Дин вә мәгыйшәт. 1907. № 24. 375 б.

Diliara S. Brileva, A. Krymsky Institute of Oriental Studies National Academy of Sciences of Ukraine (Kyiv, Ukraine). E-mail: diliarabrileva@gmail.com

WELFARE AS DIGNITY: PUBLIC DISCUSSIONS IN THE PERIODICAL PRESS OF THE MUSLIM TATARS OF THE RUSSIAN EMPIRE IN THE EARLY TWENTIETH CENTURY

Keywords: history of the Russian Empire; history of Islam in Russia; the Tatar periodical press; journal «Shura»; journal «Iktisad».

This study deals with public theological discussions on economic issues that took place in the Tatar Muslim community of the Russian Empire of the early twentieth century. The work is based on the analysis of the materials of the periodical press of the Muslim Tatars of the Russian Empire in the early 20th century, in which questions related to the economic problems of the Muslim community of Russia the most frequently raised. Among the periodicals analyzed are the specialized economic journal «Iktisad» / «Economics», the most authoritative periodical of that time «Shura» / «Council», «traditional» Muslim journal «Din va magishat» / «Religion and Life». The purpose of the article is to study the theological discourse on the economic situation of Muslims through the prism of the category of *dignity* proposed by Avishai Margalit. Issues raised and discussed in the periodical press of Muslim Tatars of the Russian Empire in

the early twentieth century were considered in connection with the fate of the nation (*millet*) and its progress. In this regard, the authors of the articles divided the peoples of the world into «backward» and «developed», putting the Muslims in the first category. This differentiation turned into a divide of nations (*millet*) into communities of dignity and communities of humiliation. The authors of the periodicals saw one of the most urgent problems of that time in the difficult economic situation of Muslims both in Russia and around the world. The authors of the articles regarded the economic backwardness of the Muslims of Russia as a humiliated position in the all-Russian context. According to A. Margalit, humiliation is easier to describe than *dignity*. In the opinion of the authors of the periodicals, the unsatisfactory economic situation of Muslims was an expression of the collective (self)-humiliation of Muslims. Defining their position as humiliating, Muslims contrasted themselves to the Other – non-Muslims who existed in the absence of collective economic humiliation. In their turn, the reasons for such a situation were seen by the authors of the articles in connection with other problems, such as ineffective approaches to the management of compulsory Muslim tax funds (*zakah*), theological uncertainty regarding the issue of interest (*riba*), an irresponsible attitude to labor. The answer to this challenge of the time was the desire for a society of dignity, which could become possible through the solution of the above-mentioned problems. Thus, the thoughts of the authors of the articles about the economic problems of the Tatar Muslims of Russia were part of a general discourse about the desire for a decent life.

REFERENCES

- Salikhov, R.R. (2001) *Tatarskaya burzhuaziya Kazani i natsional'nye reformy vtoroy poloviny XIX nachala – XX vv.* [The Tatar bourgeoisie of Kazan and the national reforms of the second half of the 19th century and the early 20th century]. Kazan: Master Layn.
- Fekhretidin, R. (1911) *Ekhmet bay (1837–1906)*. Orenburg: Vakt.
- Bekkin, R.I. (2009) *Islamskaya ekonomicheskaya model' i sovremennost'* [Islamic economy model and modernity]. Moscow: Mardzhani.
- Bubi, G. (1917) *Zeket ve zemstvo* [Zakat and Zemstvo]. *Shura*. 4. pp. 90–91.
- Iskhakov, D.M. (1997) *Fenomen tatarskogo dzhadidizma: vvedenie k sotsiokul'turnomu osmysleniyu* [The phenomenon of Tatar Jadidism: an introduction to sociocultural comprehension]. Kazan: Iman.
- Khabutdinov, A.Yu. (2005) *Vospitanie lichnosti musul'manina v sisteme dzhadidskogo obrazovaniya v medrese* [Education of a Muslim in the Jadid education system in the madrasah]. In: Sultanov, F.M. & Safullina, R.R. (eds) *Sistema musul'manskogo religioznogo obrazovaniya u tatar: istoriya, problema, perspektivy* [The system of Muslim religious education among the Tatars: history, problems, prospects]. Kazan: AS of RT. pp. 22–26.
- DeWeese, D. (2016) It was a Dark and Stagnant Night ('til the Jadids Brought the Light): Clichés, Biases, and False Dichotomies in the Intellectual History of Central Asia. *JESHO*. 59 (1–2). pp. 37–92. DOI: 10.1163/15685209-12341393
- Bustanov, A. & Dorodnykh, D. (2017) Jadidism as a Paradigm for Studying Islam in the Russian Empire. *Gosudarstvo, religiya, tserkov' v Rossii i za rubezhom – State, Religion and Church in Russia and Worldwide*. 3. pp. 112–133. (In Russian).
- Ananich, B.V. (1991) *Bankirskie doma v Rossii 1860–1914 gg. Ocherki istorii chastnogo predprinimatel'stva* [Banking houses in Russia in 1860–1914. Essays on the history of private entrepreneurship]. Leningrad: Nauka.
- Faizkhanov, Kh. (2007) *Reforma medrese* [Reform of the madrasah]. Nizhny Novgorod: Medina.
- Faizkhanov, G.F. (2006) *Mukharrik al'-afkar (Dvigatel' mysley)* [The Engine of Thoughts]. Nizhny Novgorod: Makhinur.
- Kamali, Z.D. (2010) *Filosofiya islama: v 2 t.* [Philosophy of Islam: in 2 vols]. Vol.1. Kazan: Tatarskoe knizhnoe izdatel'stvo.
- Fekhretidin, R. (n.d.) *Mektep ve zeket. Khezine ve zemstvo yardeme* [School and zakah. Support of exchequer and zemstvo]. Orenburg: Kerimov, Khoseenov ve shirkese.
- Chistyakov, O.I. (ed.) (1994) *Rossiyskoe zakonodatel'stvo X–XX vv. : v 9 t.* [Russian legislation of the 10th – 20th centuries: in 9 vols]. Vol. 9. Moscow: Yuridicheskaya literatura. p. 41.
- Zagidullin, I.K. (2000) *Perepis' 1897 goda i tatory Kazanskoy gubernii* [The census of 1897 and the Tatars of the Kazan Governorate]. Kazan: Tatarskoe knizhnoe izdatel'stvo.
- Anderson, B. (2001) *Vobrazhaemye soobshchestva. Razmyshleniya ob istokakh i rasprostraneni natsionalizma* [Imagined Communities. Reflections on the Origin and Spread of Nationalism]. Translated from English. Moscow: KANON-press-Ts, Kuchkovo pole.
- Lazzerini, E.J. (1992) Ismail Bey Gasprinskiy's Perevodchik/Tercüman. In: Paksoy, H. (ed.) *Central Asian Monuments*. Istanbul: The Isis Press. pp. 143–156.
- Fekhretidin, R. (1908) *Meslek ve maksat* [The way and the purpose]. *Shura*. 1. p. 1.
- Galikhuzina, D.S. (Brileva, D.S.) (2011) *Religioznoe reformatorstvo i sotsial'nye reformy v tatarskom musul'manskom soobshchestve Rossii v nachale XX veka (na primere publikatsiy zhurnala "Shura" (1908–1917))* [Religious reformism and social reforms in the Muslim Tatar community of Russia in the early 20th century (a cases study of "Shura" (1908–1917))]. In: Zagidullin, I.K. (ed.) *Istoricheskie sud'by narodov Povolzh'ya i Priural'ya* [Historical Destinies of the Peoples of the Volga and Ural Regions]. Vol. 2. Kazan: Ikhlas, Sh. Mardzhani Institute of History, AS RT. pp. 196–201.
- Zaripov, I.A. (2013) "Ikatisad" – the first Russian journal on Islamic economics. *Filologiya i kul'tura – Philology and Culture*. 1(31). pp. 193–197. (In Russian).
- Zaripov, I.A. (2013) Zakir Ayukhanov and problems of the Zahiri school's methodology in Tatar theology of the early twentieth century. *Nauchnyy Tatarstan*. 3. pp. 13–19. (In Russian).
- Zaripov, I.A. (2014) The Ideas of Tatar Jadids about the Correlation between Islamic Donations and National Taxes. *Uchenye zapiski Kazanskogo universiteta. Seriya Gumanitarnye nauki – Proceedings of Kazan University. Humanities Series*. 156(4). pp. 181–188. (In Russian).
- Zaripov, I.A. (2018) Jadidist Economics: Early 20th Century Tatar Religious Reformers on Usury and Banks. *Gosudarstvo, religiya, tserkov' v Rossii i za rubezhom – State, Religion and Church in Russia and Worldwide*. 3(36). pp. 42–59. (In Russian).
- Brileva, D. (2018) Women Talking About Women: A Muslim Woman in the Tatar Periodical Press of the Early 20th Century. *Gosudarstvo, religiya, tserkov' v Rossii i za rubezhom – State, Religion and Church in Russia and Worldwide*. 2(36). pp. 17–36. (In Russian).
- Nasyrov, T. (2006) *Repressirovannaya tatarskaya pressa (1917–1918 gg.)* [Repressed Tatar periodical press (1917–1918)]. *Ekho vekov*. 1. [Online] Available from: http://www.archive.gov.tatarstan.ru/magazine/go/anonymous/main/?path=mg:/numbers/2006_1/02/02_2/&searched=1 (Accessed: 22nd February 2018).
- Margalit, A. (1998) *The Decent Society*. Translated by N. Goldblum. Cambridge, Massachusetts, London, England: Harvard University Press.
- Sibgatullina, A.T. (2010) *Kontakty tiurok-musul'man Rossiiskoy i Osmanskoy imperii na rubezhe XIX–XX vv.* [Contacts of Turkic Muslims of the Russian and Ottoman Empires at the turn of 20th century]. Moscow: Institute of Oriental Studies RAS.
- Dudoignon, S. (2006) Echoes to al-Manar about the Muslims of the Russian Empire. A preliminary research note on Riza al-Din b. Fakhr al-Din and Sura (1908–1918). In: Dudoignon, S.A., Komatsu, H. & Kosugi, Ya. (eds) *Intellectuals in the Modern Islamic world. Transmission, transformation, communication*. London-New York: Routledge. pp. 85–116.
- Gaziz, G. (1913) *Din medreselerende mantyik* [Logics in religious madrasahs]. *Mektep*. 2. p. 43.
- Werth, P. (2012) *Pravoslaviye, inoslaviye, inoverie: ocherki po istorii religioznogo raznoobraziya Rossiyskoy imperii* [Orthodoxy, Unorthodoxy, Heterodoxy: Essays on the History of Religious Variety in the Russian Empire]. Translated from English by N. Mishakova, M. Dolbilov, N. Zueva. Moscow: Novoe literaturnoe obozrenie. pp. 43–64.
- Geraci, R. (2013) *Okno na Vostok: Imperiya, orientalizm, natsiya i religiya v Rossii* [Window on the East: National and Imperial Identities in Late Tsarist Russia]. Translated from English. Moscow: Novoe literaturnoe obozrenie.

32. Zhdanov, M. (1914) "Sherg" nazarynda: don'ya, fek"r, gyyne, tevekkul hem kesep" [Dunja, poverty, wealth, tavakkul and kasp in terms of sharia]. *Shura*. 21. p. 655; 22. p. 682; 24. p. 752 – k 753.
33. Anon. (1909) Torkiyade moselmanlar ve ejnebler [Muslims and foreigners in Turkey]. *Shura*. 8. p. 229.
34. Bikmееv, A. (1909) Islam tijerete ve ejnebler [Islamic trade and foreigners]. *Shura*. 5. p. 136.
35. Anon. (1912) Vak burych jemgyyatlere ve riba [Small credit societies]. *Shura*. 15. p. 466.
36. Mukhametshin, R.M. (2009) Sistema obrazovaniya u tatar v nachale XX veka: sostoyanie, problemy i perspektivy [The education system of the Tatars in the early twentieth century: the situation, problems and prospects]. In: Zagidullin, I.K. (ed.) *Istochniki sushchestvovaniya islamskikh institutov v Rossiyskoy imperii* [Sources of Islamic institutions in the Russian Empire]. Kazan: Sh. Mardzhani Institute of History, AS RT. pp. 198–211.
37. Prozorov, S.M. (1991) *Islam: Entsiklopedicheskiy slovar'* [Islam: Encyclopedic Dictionary]. Moscow: Nauka.
38. Zhdanov, M. (1915) SHERG" nazarynda: don'ya, fek"r, gyyne, tevekkul hem kesep. *Shura*. 4. p. 100.
39. Anon. (1909) Millet ochen kem faydaly? [Who is useful for millet?] *Ik"tisad*. 8. p. 237.
40. El-Emini, G. (1907) Kesep ve shirket. *Din ve megyishet*. 14. p. 221.
41. Sadykov, Sh. (1916) Zeket ve andan faydalanu. *Shura*. 7. p. 176.
42. Izmaylov, Sh. (1914) Fekyyr'lek [Poverty]. *Shura*. 18. p. 560.
43. Anon. (1913) Riba hem vak burych jemgyyat'lere [Interest and small credit societies]. *Shura*. 2. p. 40.
44. Anon. (1913) Bez bankany nichek yulga saldyk [How did we establish a bank]. *Ik"tisad*. 4. p. 105.
45. Berdi, M. (1907) Riba khakyynda [On interest]. *Din ve megyishet*. 24. p. 375.

УДК 94(470) «19»
DOI: 10.17223/19988613/72/3

С.В. Голикова

ИЗНАНКА БЛАГА: САМОУБИЙСТВА УЧАЩИХСЯ И РЕФОРМИРОВАНИЕ В НАЧАЛЕ XX в. РОССИЙСКОЙ СИСТЕМЫ ОБРАЗОВАНИЯ

Формулируется и обосновывается гипотеза о связи «эпидемии школьных самоубийств» начала XX в. с реформами российской школы, повысившими в обществе ценность образования и сделавшими его правом, обязанностью и основным видом деятельности подрастающего поколения. Система народного просвещения была признана важным социальным лифтом, оценки и экзамены из обыкновенных регуляторов учебного процесса превращались в социальные риски, оказывая влияние на будущность детей и создавая у них предрасположенность к суицидальному поведению.

Ключевые слова: юношеский суицид; система образования; ценность; социальный лифт; социальная тревожность; Российская империя.

В предреволюционной России воспитанники учебных заведений были признаны суицидоопасной категорией населения. Среди растущего числа лиц, добровольно уходящих из жизни, современники особо выделяли эту группу риска. О феномене «школьных самоубийств» в масштабах эпидемии много писали авторы того времени, не обходят его своим вниманием и нынешние историки А.Б. Лярский [1], И.В. Синова [2], Н.С. Ватник [3], С.А. Завражин [4], С.И. Беленцов [5] и др. Ими уже доказано, что к дореволюционной статистике самоубийств следует относиться критично, особенно к проценту суицидов, вызванных психическими заболеваниями; наиболее же частыми поводами к сведению счетов с жизнью у детей, подростков и юношества служили так называемые «школьные» и связанные с ними «школьно-семейные» причины [1, 3]. Ответ на вопрос о том, что же лежало в основе столь опасной социальной девиации, исследователи чаще всего заимствуют из дореволюционных изданий, приводя эмоциональные цитаты о кризисном положении тогдашнего образования (а заодно и семьи), или из историографии советского периода, подхватившей опять же у публицистов начала XX в. тезис о сильнейшем и всеобъемлющем кризисе Российской империи. Думается, что на такое негативное явление, как увеличение числа школьников-самоубийц, оказал влияние целый комплекс причин, причем необязательно кризисного характера. Хотелось бы обратить внимание на действие одной из них – трансформации отечественной системы образования.

Еще современники установили нелинейный рост числа покушений школяров на собственную жизнь: 1880-х гг. до 1905 г. он происходил параллельно увеличению количества учащихся, а после революционных событий начал его обгонять. Статистики Петербурга датировали это изменение 1907 г., Москвы – 1908 г. [6. С. 54]. Именно эти годы стали судьбоносными и для развития отечественной системы образования. В 1907 г. Министерство народного просвещения вносит в Государственную думу законопроект о введении начального всеобщего, в 1908 г., не дожидаясь его принятия, при-

ступает к так называемым «подготовительным работам по введению начального обучения в Российской империи». По данным первой школьной переписи, в январе 1911 г. за партами в училищах, подведомственных Министерству народного просвещения, сидело чуть менее 4,5 млн учащихся, к 1 января 1915 г., т.е. за четыре года, этот показатель вырос почти до 6 млн. Еще 1,5–2 млн учеников давали церковно-приходские школы и учебные заведения других ведомств. При численности детей школьного возраста (8–11 лет) более 15 млн человек получается, что каждый второй ребенок (как правило, им был мальчик) уже учился [7. С. VIII].

Стремительное развитие начальной школы привело к ряду важных социальных последствий. Впервые в России в жизнь вступали поколения, половина которых в качестве определенного жизненного этапа прошла обучение в школе. Школьные годы превращались в совершенно обыденный период взросления. Типичный жизненный путь, который должен был пройти любой человек в детском, подростковом и юношеском возрасте, стал включать в себя школу. Учеба для огромного числа детей становилась не факультативной, а главной (почти единственной) сферой деятельности. Е.И. Полянская, обращаясь по поводу школьных самоубийств в Государственный совет, к 1911 г. включала в зону риска и народную школу, считая, что просвещение «простирает свои гибельные когти и к простому народу с теми же принципами тирании и крови... требуя обязательного обучения и внося тем тот же террор образования и в крестьянскую среду!..» [8. С. 2].

Ее эмоциональная оценка коренным образом расходится с идеологемами широкого общественно-политического движения, боровшегося за отечественную систему образования как необходимого в социализации человека института, без помощи которого тот останавливается в развитии. Однако тезис о том, что нормального ребенка школа развивает, что ее программа рассчитана на обычного школьника, имел и обратную сторону. Стало формироваться убеждение, что не освоить образовательный стандарт – это откло-

нение от нормы, чуть ли не патология. Комментируя суицидальную попытку ученика городского училища Х.Г. (ограничиваться инициалами пациента являлось обычной дореволюционной практикой), профессор Н.М. Попов заявлял, что тот «был ребенок отсталый в умственном отношении, и школа, предназначенная для нормальных детей, конечно, была не для него» [9. С. 80]. Происшествия 1910 г. показывают, что аутсайдеры учебных заведений – двоечники и второгодники, подозревали у себя подобную симптоматику и, не дожидаясь, пока школьные врачи наладят выявление дебилов и дегенератов, сами ставили страшный диагноз и уходили из жизни. В 9 часов утра 16 января Тихон Вставсков выстрелом из револьвера ранил себя в правый висок. Второй год он сидел в III классе томского городского училища и боялся, что за неуспеваемость будет исключен [10]. Уход из Костромского реального училища, «не окончивши курса», настолько «удручал» ученика III класса Михаила Плешакова, что в 1910 г. он также пытался покончить с собой [3. С. 98]. Из-за оставления на второй год задумал «истребить себя как никому не нужный элемент» гимназист VI класса В.Г. Развернутое описание своих недостатков, толкнувших его на самоубийство, оставил ученик IV класса реального училища Ф.П.: «Я умер потому, что не мог переносить ударов, даже мелких. Я был слабоволен... Я был нравственный урод, а с жизнью надо бороться» [9. С. 63, 83]. В эпоху, когда дефектология и педология набирали обороты, а глава санитарно-гигиенической службы Министерства народного просвещения профессор Г.В. Хлопин считал, что само общество поставляет в учебные заведения «материал, мало пригодный для школьного обучения и воспитания» [11. С. 46], перспектива прослыть ненормальным казалась вполне реальной если не детям с низкой самооценкой, то их родителям.

Взрослых настораживало и другое неизбежное следствие всеобщего образования, начальной школой не ограничивались, постепенно оно распространялось на среднюю. Этот процесс порождал стремление людей к получению все более высокого образования. Его лучше всего характеризует избитая ленинская фраза: «Учиться, учиться и еще раз учиться». Сначала получить элементарное, затем среднее, затем профессиональное образование, и уже с этим багажом вступить в жизнь. Всеобщее образование в обязательном порядке изменяло в обществе взгляд на образование, он делал его престижным, превращал в социальный идеал, ориентир для достижений. Предсмертные записки последней четверти XIX – начала XX в. свидетельствуют, что подобные представления в школьной среде уже бытовали. А.Б. Лярский приводит обращение к брату красноуфимского гимназиста V класса С. Дементьева, который застрелился после неудачной переекзаменовки в 1882 г.: «Старайся, Вася, учиться, проси, чтоб отец тебя учил» [1. С. 187]. Суициденты более позднего времени всячески агитируют сверстников серьезнее относиться к учебному процессу. Кадет VII класса писал: «Брату моему скажите, что я прошу его заниматься лучше, чем он теперь учится...» [12. С. 62]. Ученик IV класса

реального училища Ф.П. в 1910 г., обращаясь к одноклассникам, просил: «Сидите тихо на французском и немецком...» [9. С. 63].

Подрастающее поколение получало на обучение не только право: на мальчиков и девочек накладывались определенные обязанности. Именно их имела в виду темпераментная госпожа Полянская, заявляя «протест против существующей тирании образования»: ведь та превращала учебные заведения в фильтры успешности. Если отличная учеба и блестящий диплом открывали для молодежи множество жизненных дорог, то изгнание из образовательных учреждений за неуспеваемость или дисциплинарные проступки закрывало для них массу жизненных перспектив. Гимназист IV класса В.Г. в 1910 г. исполнил свои суицидальные намерения, поскольку «твердо верил, что без гимназического диплома жить сколько-нибудь сносно нельзя» [Там же. С. 83]. Воспитанник томской казенной мужской гимназии Николай Жуков, покончивший с собой в марте 1914 г., в предсмертной записке объявил: «Я не хочу, чтобы меня выгнали из гимназии, и стреляюсь» [13].

Тема никчемности жизни, капитуляции личности после провала на экзамене звучит мощно уже в предсмертных записках конца XIX – начала XX в. Естественно, с демократизацией школы «общественная нервозность» по отношению к учебному процессу получила более широкое распространение. «Вне школьного образования, вне “аттестата зрелости” и “высшего диплома” детям нашим нет жизненного пути, нет труда, нет никакой жизненной будущности», – сетовала Е.И. Полянская [8. С. 2]. Ее можно понять, поскольку позиция родителей заключалась в требовании от ребенка успешной учебы. Кроме эгоистических карьерных на молодое поколение могли действовать альтруистические убеждения: взрослеющий человек должен наконец стать полезным членом для общества, для Родины. Близкие – главные проводники ожиданий общества – еще и по идейным соображениям все упорнее настаивали на получении учащимися хороших результатов. К успехам они относились ревниво, с неудачами не мирились. «...детей заставляют учиться и учиться лучше при помощи самых драконовских мер», – порицал родителей за крайности воспитания М.Я. Феноменов. К 1914 г. у него сложилось впечатление, что в России «заставляют учиться всюду» [6. С. 117].

Этот сдвиг в общественном сознании наделил высокой ценностью обыкновенные регуляторы учебного процесса (оценки, экзамены), внутренний распорядок работы учебного учреждения (четвертные таблицы, запрет неуспевающим учащимся сдавать годовые экзамены), дисциплинарные практики школы. В глазах юношей и девушек педагоги из наставников превратились в притеснителей и вредителей. Анализируя данные проведенной в Одессе анкеты, впервые в России выяснившей реакцию учащихся на суициды, В.Н. Марков в 1913 г. приводил ответ юноши: «Гимназисты кончают жизнь самоубийством вследствие того, что... в преподавателях видят не учителей, а каких-то врагов, которые стремятся сделать вред ученику. Их хладнокровное отношение к участи ученика возмущает всех... Вообще между учениками и преподавателями лежит

целая пропасть. Если это прекратится, тогда смертность (добровольная) прекратится» [14. С. 47–48]. Экзамены из итоговой формы оценки знаний выродились в акт произвола и насилия по отношению к ученику не только для Е.И. Полянской. Многие отцы и матери подписались бы под ее словами: «...тираническая тенденция образования отражает себя и в учреждении ежегодных строжайших экзаменов, составляющих мучительную заботу детей и юношей, от которой стреляются, отравляются и сходят с ума дети наши» [8. С. 3]. Аналогичным образом рассуждал математик-методист Д.Д. Галанин, вспоминая себя в школьном возрасте: «Когда мы, бывало, жаловались на трудность и подчас даже непосильность работы, то нам говорили обыкновенно, что мы дети некультурных родителей и потому не можем судить о достоинствах классического образования, но потом, когда наши дети поступят в гимназию, мы скажем спасибо школе и вполне оценим то, что она нам дала. Теперь наши дети в гимназии, и мы не только не говорим спасибо, но еще рельефнее перед нами рисуется весь школьный гнет...» [15. С. 21].

Плохие оценки, неудачи на экзамене не оставляли ученика и его близких равнодушными. Они вызывали сильные переживания у взрослых и детей, создавали в семье атмосферу нервной напряженности и таким образом способствовали росту суицидальных настроений школьников. Ученик I класса городского училища И.Г. прямо написал: «Я умираю от того, что не выдержал экзамена». «Двойка по немецкому меня сразила», – признался в предсмертной записке гимназист IV класса В.Г. [9. С. 35, 83]. Имевший за третью четверть двойки по русскому языку и математике тульский гимназист VII класса Алексей Гумилевский стал вдруг «оскорбляться» на замечания преподавателей, а в апреле 1914 г. застрелился [3. С. 99].

Гипертрофированная реакция в ответ на незначительный, легко поправимый повод (подобно стрельбе из пушек по воробьям) обращала на себя внимание современников. Профессор психиатрии Н.М. Попов недоумевал, отчего ответу на уроке, за который суицидент получил неудовлетворительную оценку, тот «придавал почему-то решающее значение». Про суицид второгодника он заметил, что «спокойный уравновешенный человек нашел бы выход из создавшегося положения» [9. С. 9, 49]. Доктор с досадой выговаривал юному М. Зошенко, проглотившему после получения единицы за сочинение, кристалл сулемы: «Ну как вам не совестно... Такое малодушие... по пустякам» [16. С. 172]. «В педагогической литературе и среди врачей настойчиво раздаются голоса, требующие уничтожения балловой системы и экзаменов», – сообщал о стремлении общественного мнения прийти на помощь учащимся В.А. Бернацкий [12. С. 55]. Не понимая этого порыва, корреспондент газеты «Сибирская жизнь» в 1910 г. осведомлялся: «Но вот вопрос: было ли когда-нибудь у нас в этой области лучше? Разве в 1904 г. с ребятами в школах и дома обращались иначе? Разве балльная система вчера измышлена и разве не господствует она на западе?» [17]. Он считал, что прогрессивная общественность путает причину со следствием.

«Кнутом и пряником» система образования стала потому, что превращалась в важный канал восходящей социальной мобильности, и детали ее устройства делались социальными рисками, оказывая самое непосредственное влияние на степень жизненного успеха и одновременно становясь мощными суицидогенными факторами. В предсмертной записке ученик IV класса гимназии И.З. написал, что решил на суицид «за какие-нибудь несчастные две двойки в четверти» [9. С. 48]. В 1909 г. учащийся омской мужской гимназии осознавал, что «умирать из-за каких-то экзаменов, собственно говоря, это глупость», но тем не менее сделал роковой шаг [18. С. 106]. «Все эти “двойки” и “переэкзаменовки” получают значение трагического удара только потому, что сами дети с молоком матери впитывают взгляд на школу как на средство сделать карьеру», – упрекал сограждан М.Я. Феноменов [6. С. 8].

С введением же всеобуча все большему числу людей из низших сословий система образования казалась привлекательным способом улучшить свое положение в обществе. Крестьяне, мещане, на Урале многочисленное горнозаводское население отправляли своих детей учиться для того, чтобы они «выбились в люди» и смогли улучшить положение близких родственников. «При анализе документов о суицидах, – писал Н.С. Ватник о московском учебном округе, – обнаружилось примечательное явление – родители погибших, занимая низкие ступени социальной лестницы, связывали с получением детьми образования надежды на изменение статуса семьи» [3. С. 100]. Вдохновлял их успех выходцев из демократических слоев. По подсчетам Е.К. Сысоевой, среди учащихся средних учебных заведений доля таких детей к 1913 г. выросла до 20% [19. С. 74]. В подобных семьях происходила деформация социальных ролей: прерогатива обеспечения «светлого будущего» переходила от взрослых к подрастающему поколению. Однако преодолевать препятствия социальной лестницы и карабкаться по ней вверх для ребенка оказывалось чрезвычайно трудным, иногда непосильным делом. Бывало, на этом тернистом пути некоторые сводили счеты с жизнью. Не оправдав надежд, которые возлагались на него родителями, понимая, скольких напрасных усилий ему самому и его семье стоило обучение и как он сам дорожил выпавшим ему шансом, неконкурентоспособный учащийся в условиях постоянного стресса испытывал чувство страха или вины, и страдания юной души приводили к суициду. Оставленный на второй год гимназист VI класса А.М. в мае 1908 г. покончил с собой, поскольку «сознавал материальную необеспеченность семьи, понимал, каким бременем ложится на его родных каждый год его учения» [9. С. 10]. Когда в 1910 г. второгодника VI класса Московской 4-й гимназии В. Быстрова по четырем предметам не допустили к переводным экзаменам, он попытался отравиться, поскольку «чувствовал неловкость своего положения перед родными, в особенности если бы его уволили из гимназии». Мальчик рос в бедной мещанской семье и находился на попечении старших братьев и сестер [3. С. 100].

Стартовые возможности таких учащихся были невысоки, их рвение в учебе нередко оплачивалось пере-

утомлением, недомоганиями и болезнями, а также недоением, иногда даже истощением, но затраченные усилия не всегда гарантировали желанный результат. Нужда же заставляла взрослых болезненно реагировать на отметки, провоцируя суицидальную активность детей. Семья гимназиста III класса М.Н. «крайне бедствовала в материальном отношении». Мальчик, «обладая способностями ниже средних... учился плохо». Строгое обращение с ним отца привело в ноябре 1908 г. к трагедии: из-за неудовлетворительных отметок в первую четверть ребенок решил на суицид. Отец ученика I класса городского училища занимался кузнечным ремеслом, к малоуспешному в учебе сыну относился «сурово, нередко бил» его. Неудачная переэкзаменовка по арифметике в августе 1909 г. завершилась суицидом. Ученик IV класса гимназии П.Ш. «часто подвергался взысканиям со стороны матери», которая поднимала детей одна, не вылезала из нужды и «строго обращалась» с ними. Сын, когда ему «были выставлены дурные отметки», побоялся показать их дома и хотел свести счеты с жизнью [9. С. 16–17, 35].

Случалось даже, что попытка наложить на себя руки не производила впечатления на родителей, и «холодное» отношение к двоечнику сохранялось. Ученик VII класса Московской 7-й гимназии Владимир Круковский происходил из крестьянской семьи, глава которой служил на Александровской железной дороге. После инцидента он заявил: «...сын его должен понимать, что отец ничего не жалеет и тратит последние трудовые деньги на то, что он вышел в люди, и он, со своей стороны должен не лентяйничать» [3. С. 100]. Приносить себя в жертву во имя семьи подрастающему поколению можно было по-разному: добиваться успеха в обществе самому или свести счеты с жизнью и освободить место более стойким борцам за место под солнцем. Перед тем как повеситься, кадет VI класса думал о родственниках: об отце, «у которого еще трое человек детей на руках и который должен их воспитывать на свой счет, получая около 50 рублей пенсии», о брате, который мог оказаться разумнее и удачливее его. «Покончив с собой, – написал он в предсмертной записке, – я сразу открываю даровую вакансию младшему брату стоимостью 450 рублей в год, почти целое жалование моего отца» [12. С. 63]. Однако тактика замены срабатывала не всегда. Старший брат гимназиста П.Ш. «по малоуспешности должен был выйти из V класса гимназии». Сам он хорошо понимал, что «происходит из очень бедной семьи», и «учился очень прилежно, но, обладая плохими способностями, оказывал слабые успехи». Неудовлетворительные отметки заставили его в 1908 г. решиться на попытку суицида [9. С. 16].

Этим «жертвам умственного образования» из народа нужно было «просочиться» в средние и высшие учебные заведения, даже при отсутствии в России так называемой «единой школы», когда свидетельство об окончании начального училища не служило пропуском в средние учебные учреждения, а выпускники реальных училищ могли поступать лишь в институты, а на гуманитарные факультеты университетов – только после сдачи дополнительных экзаменов. Министерство

народного просвещения вынужденно способствовало стремлению талантливой амбициозной молодежи к получению знаний и, увеличивая пропускную способность образования как социального лифта, открывало все больше учебных заведений, поскольку для начальной школы в огромных количествах потребовались народные учителя. Их для низшего школьного звена, как правило, поставляло среднее – гимназии и прогимназии, а также появившиеся после 1908 г. в большом количестве учительские семинарии. Для реализации начального всеобщего по министерским нормативам (50 учащихся на одного преподавателя) нужно было выучить и трудоустроить более 305 тыс. народных учителей [7. С. IX]. Превращение учительства в массовую интеллектуальную профессию свидетельствовало, что получение образования становилось важнейшим карьерным ресурсом, влияющим на ожидания и предпочтения рынка труда и дающим там преимущества.

В этом пункте система общего образования пересеклась с профессиональным. Индустриализация, урбанизация как субпроцессы глобального процесса модернизации в начале XX в. набирали силу, вызывая рост потребности не просто в образованных людях, но в специалистах, владевших особыми профессиями, знаниями и умениями. «Современная школа, – заявлял М.Я. Феноменов, – заботится... о том, чтобы приготовить для общества хороших работников в области политической, экономической и научной деятельности» [6. С. 112]. Их появление свидетельствовало о начале эпохального преобразования сословной структуры российского общества в современную, основанную на «профессиональном континууме». Рынок труда стал формироваться на базе овладения профессиями. Е.И. Полянская жаловалась, что получение профессионального образования «вынуждает каждого способного и неспособного к науке вступать в высшие училища не ради науки, а ради “диплома” как неизбежного паспорта на жизнь и на труд» [8. С. 5]. Массовая же общеобразовательная школа оставалась базой для получения профессионального образования. Это, по наблюдениям М.Я. Феноменова, еще больше укрепляло ее позиции в обществе: «Экзамен в подготовительный класс есть первая ступень в той лестнице испытаний для получения дипломов, чинов и т.п., которую должен пройти “образованный” человек» [6. С. 113]. Усвоение же учебного материала и следование принципам школьной дисциплины становились залогом успеха в будущей профессиональной деятельности.

Профессия начинала восприниматься как критерий социальной стратификации, фактор социальной мобильности и социокультурной динамики (хотя чины и звания никто не отменял). Это хорошо заметно при анализе самоубийств выходцев из дворян. Происхождение из высокой социальной категории не гарантировало жизненного успеха. В.А. Бернадский приводит предсмертную записку воспитанника VI класса кадетского корпуса: «С моими познаниями мне впоследствии придется сесть на 40-рублевое жалование». Эта сумма казалась ему «слишком мизерной» [12. С. 63]. Дворянским отпрыскам хорошими оценками и ответа-

ми на экзаменах приходилось подтверждать свой социальный статус. Возможно, что за аутоагрессивным поведением в их случае крылся еще и кризис идентичности: гимназия, военное учебное заведение – учреждения для избранных, для дворян, если ты не можешь осилить их требований, с которыми справляются представители низших сословий, следовательно, ты не достоин высокого дворянского звания и являешься никчемным человеком, позором и обузой для родственников. Тем более что обедневшие потомственные дворяне, как показывает история одного из них – юного М. Зошенко, не входили в состав «золотой молодежи» и по образу жизни мало чем отличались от представителей других социальных категорий. Мальчик и его сестры воспитывались матерью, и в 8-й столичной гимназии он обучался за счет благотворителей. Педагогический совет назначил ему стипендию «Дамского художественного кружка». Потенциальными претендентами на нее были 64 крестьянина и 52 мещанина, которые учились там же и составляли ближайшее окружение будущего советского писателя [16. С. 173].

Лица интеллигентных профессий надеялись, что дети смогут сделать более успешную карьеру, чем они сами, поэтому с малых лет ориентировали сыновей и дочерей на поступательный социальный и личностный рост, обязательное профессиональное становление, пытались создать у них высокую мотивацию к учебе. У воспитанника IV класса гимназии Н.О. отец был аптекарем и «очень строго воспитывал сына». В последнюю четверть тот получил по географии неудовлетворительную оценку. Дома «объяснения по поводу предполагаемой двойки» за год так его впечатлили, что он пытался съесть посыпанное стрихнином пирожное. Родители ученика V класса прогимназии А.А. были народными учителями и прекрасно понимали необходимость получения образования, в педагогической среде оно имело просто экзистенциальную значимость. При поступлении в учебное заведение их мальчик, «благодаря основательной подготовке оказывал хорошие успехи», однако в III классе стал второгодником. Мать, к тому времени воспитывавшая сына одна, «не оставалась спокойной» к его неудачам, делала ему «выговоры, может быть даже слишком резкие; последние деньги она тратила на репетиторов». В V классе из-за плохих отметок в четверти отношения между ними накалились. Женщина упрекала ребенка: «Я работаю, тружусь, на тебя трачу деньги, а ты не хочешь работать». Тот ответил: «Значит, мне осталось только покончить с собой». Узнав, что его оставят на второй год, он привел угрозу в исполнение [9. С. 28–29, 66].

Учеба как трамплин для карьеры могла не состояться по причине слабого здоровья. У В.Г. симптомы болезни «резко ухудшились в гимназии, где... мальчику пришлось слишком много работать и вдобавок волноваться по поводу плохих отметок. Усиливавшееся страдание... еще более понизило трудоспособность». Он пытался вырваться из замкнутого круга, неоднократно обращался к врачу гимназии, «указывая на ослабление памяти, апатию, частые головные боли».

Тот посоветовал подлечиться и три-четыре месяца отдохнуть. Хотя гимназист был «из интеллигентной семьи», однако «материальные и семейные условия не позволили» ему выполнить медицинские рекомендации. «Обладая слабыми способностями, он учился плохо, так что едва переходил из класса в класс». Трагедия произошла в IV классе. Прощаясь с отцом, он написал: «Дорогой папа... ты пишешь, что с цензом четырех классов нельзя жить хорошо, а только бедствовать... бросить гимназию, чтобы голодать – перспектива неважная. Остается одно: истребить себя как никому не нужный элемент» [Там же. С. 82–83]. М.Я. Феноменов почувствовал воздействие макросоциальных факторов на семью и положение ребенка в ней, но истолковал его по-своему: «Нельзя говорить, что подобного рода самоубийства вызваны школьными причинами: они вызваны ложным взглядом на образование, который господствует в современном обществе; они вызваны тем духом карьеризма, который охватил и детей, и взрослых и который прежде всего развивается в семье» [6. С. 8].

Влияние наступающей модернизации медицинская, прежде всего санитарно-гигиеническая, экспертиза видела в повышении числа неврозов и психозов уже в раннем возрасте. Хотя даже Г.В. Хлопин имел возможность оценить сложившееся положение более объективно, если бы сделал акцент на неудавшихся попытках, а не на завершённом суициде. Когда не надо было хлопотать о захоронении погибшего ребенка на православном кладбище и выполнять с его телом общепринятые обряды, родители и даже врачи становились откровеннее. Ведомственная статистика Министерства народного просвещения зафиксировала их искренность. «В качестве причин, возбуждающих к покушениям на самоубийство, первое место принадлежит причинам школьным, а следом за школьными идут причины семейные», – сообщал Хлопин данные о мальчиках и юношах. В женских учебных заведениях ситуация оказалась схожей. Тот же автор признавал: «Причины покушений на самоубийства у девочек отличаются от причин самоубийств у мальчиков только количественно: целая половина покушений у гимназисток вызвана школьными причинами, которым и принадлежит здесь первое место...» [11. С. 40, 46].

Судя по высказываниям родителей и общественных активистов, градус неприятия системы образования зашкаливал, однако они обвиняли «старую» школу и вместе с последователями новых педагогических течений (социальная педагогика, теория свободного воспитания) боролись за школу будущего. При этом рост доступности образования, введение всеобщего обучения, повышение ценности знаний и развитие системы профессионального образования являются маркерами модернизации, которую традиционалистская критика считает виновной в появлении проблемы самоубийства вообще, и подъем суицидальной активности учащихся, принявший форму «эпидемии школьных самоубийств» мог быть связан с попытками (или начальными этапами) реформ в образовательной и социальной сферах, происходивших в начале XX в. и прерванных эпохой войн и революций.

ЛИТЕРАТУРА

1. Лярский А.Б. Самоубийства учащихся как феномен системы социализации в России на рубеже XIX–XX веков. СПб. : МИЭП, 2010. 383 с.
2. Синова И.В. Самоубийства детей как социальная проблема на рубеже XIX–XX вв. // Вестник Ленинградского государственного университета им. А.С. Пушкина. 2012. № 4. С. 29–35.
3. Ватник Н.С. «Школьный фактор» в самоубийствах учащихся центральной России начала XX в. // Вестник Московского государственного областного университета. Сер. История и политические науки. 2012. № 2. С. 96–102.
4. Завражин С.А. Самоубийства среди учащихся в дореволюционной России (из истории вопроса) // Педагогика. 1992. № 9-10. С. 86–88.
5. Беленцов С.И. Ученическое движение в России второй половины XIX – начала XX века. СПб. : Нестор-История, 2013. 183 с.
6. Феноменов М.Я. Причины самоубийств в русской школе. М. : печ. А. Снегиревой, 1914. 130 с.
7. Начальные училища ведомства Министерства народного просвещения в 1914 году. Петроград : Типо-лит. М.П. Фроловой, 1916. XVI, 77, XII с.
8. Полянская Е.И. Открытое письмо в Государственный совет. М. : Тип. Окружного штаба, 1911. 7 с.
9. Попов Н.М. Современная эпидемия школьных самоубийств в России. Казань : Типо-лит. Императорского университета, 1911. 102 с.
10. Сибирская жизнь. 1910. № 14. С. 3.
11. Хлопин Г.В. Самоубийства, покушения на самоубийства и несчастные случаи среди учащихся русских учебных заведений // Журнал Министерства народного просвещения. Новая серия. 1906. Ч. 2: Отдел народного образования. С. 1–81.
12. Бернадский В.А. Самоубийства среди воспитанников военно-учебных заведений. СПб. : Тип. М.М. Стасюлевича, 1911. 73 с.
13. В.Б. О самоубийстве гимназиста Жукова // Сибирская жизнь 1914. № 58. С. 5.
14. Марков В.Н. О школьной молодежи. (по данным одной анкеты). М. : Типо-лит. Т-ва И.Н. Кушнерев и К^о, 1913. 68 с.
15. Галанин Д.Д. Мысли и наблюдения по вопросу о средней школе. М. : Тип. Г. Лиснера и А. Гешеля, 1902. 44 с.
16. Келли К. Попытка самоубийства Михаила Зощенко // Новое литературное обозрение. 2006. № 80. С. 172–183.
17. Юж-ин П. Эпидемия самоубийств // Сибирская жизнь. 1910. № 114. С. 3.
18. Ищенко О.В. «Ужас нашего времени...»: сибирские печатные издания о самоубийствах воспитанников учебных заведений в конце XIX – начале XX вв. // Исторические, философские, политические и юридические науки, культурология и искусствоведение. Вопросы теории и практики. 2015. № 12-2. С. 104–109.
19. Сысоева Е.К. Общеобразовательная школа в России в условиях модернизации начала XX в. // Вестник Московского университета. Сер. 8. История. 2010. № 2. С. 61–76.

Svetlana V. Golikova, Institute of History and Archaeology, Ural Branch of the Russian Academy of Sciences (Ekaterinburg, Russian Federation). E-mail: avokilog@mail.ru

UNDERSIDE OF THE GOOD: PUPILS SUICIDE AND REFORMATION OF THE RUSSIAN EDUCATION SYSTEM IN THE EARLY 20TH CENTURY

Keywords: juvenile suicide; education system; value; social elevator; social anxiety; Russian Empire.

The article formulates and justifies the hypothesis of the connection between the «epidemic of school suicide» in the early 20th century with the transformations of Russian educational structures. Historians (A.B. Lyarsky, I.V. Sinova, N.S. Vatnik, S.A. Zavrzhin, S.I. Belentsov) connect «epidemic of school suicide» with crisis of an education system and/or the Russian Empire. The establishment of the public education system on a nationwide scale has increased the value of education in society and made it the right, duty and main activity of the younger generation. It was recognized as an important social elevator, grades and exams from ordinary regulators of the educational process turned into social risks, influencing the future of children and creating a predisposition to suicidal behavior. Along with the mass educational school, the emerging vocational education became increasingly important. With the erosion of social boundaries, the social structure of the Russian Empire began to be based on the institutionalization of professions, which began to be perceived as a criterion of social stratification and a factor of social mobility. Getting primary, secondary and vocational education in the early 20th century became the most important career resource that gave an advantage on the labor market. These epochal shifts, sharply increasing the importance of education, turned it into a powerful suicidal factor. Connection between the anti-vital experiences of the youth and the educational institutions caused serious concern in Russian society (G.V. Hlopin, N.M. Popov, V.A. Bernadsky, M.Ya. Fenomenov). However, parents and even experts, pediatricians and pedagogical innovators, attributed all the harm from these destructive manifestations to the inertness and retrogradeness of the domestic school system, demanding its reformation. They fought against the «old» school for the «new» one. While increasing access to education and introducing universal education, increasing the value of knowledge and developing the vocational education system are markers of modernization, which traditionalist criticism finds guilty for the emergence of the suicide problem in general. The rise in student suicidal activity that took the form of an «epidemic of school suicide» could be associated with attempts (or the initial stages) of the educational and social reforms took place at the beginning of the 20th century and interrupted by the era of wars and revolutions.

REFERENCES

1. Lyarsky, A.B. (2010) *Samoubiystva uchashchikhsya kak fenomen sistemy sotsializatsii v Rossii na rubezhe XIX–XX vekov* [Student suicides as a phenomenon of socialization system in Russia at the turn of 20th century]. St. Petersburg: MIEP.
2. Sinova, I.V. (2012) Suicide of children as a social problem in the late 19th–20th centuries. *Vestnik Leningradskogo gosudarstvennogo universiteta im. A.S. Pushkina*. 4(4). pp. 29–35. (In Russian).
3. Vatnik, N.S. (2012) «The school factor» in students' suicides in central Russia in the early 20th century. *Vestnik Moskovskogo gosudarstvennogo oblastnogo universiteta. Ser. Istorija i politicheskie nauki – Bulletin of the Moscow Region State University. Series: History and Political Sciences*. 2. pp. 96–102. (In Russian).
4. Zavrzhin, S.A. (1992) *Samoubiystva sredi uchashchikhsya v dorevoljutsionnoj Rossii (iz istorii voprosa)* [Suicides among students in pre-revolutionary Russia (from the history of the issue)]. *Pedagogika*. 9–10. pp. 86–88.
5. Belentsov, S.I. (2013) *Uchenicheskoe dvizhenie v Rossii vtoroy poloviny XIX – nachala XX veka* [Student movement in Russia in the second half of the 19th – early 20th century]. St. Petersburg: Nestor-Istorija.
6. Fenomenov, M.Ya. (1914) *Prichiny samoubiystv v russkoy shkole* [Causes of suicides in the Russian school]. Moscow: A. Snegireva.
7. Anon. (1916) *Nachal'nye uchilishcha vedomstva Ministerstva narodnogo prosveshcheniya v 1914 godu* [Primary schools of the department of the Ministry of Public Education in 1914]. Petrograd: M.P. Frolova.
8. Polyanskaya, E.I. (1911) *Otkrytoe pis'mo v Gosudarstvennyy sovet* [Open letter to the State Council]. Moscow: District Headquarters typography.
9. Popov, N.M. (1911) *Sovremennaya epidemija skol'nykh samoubiystv v Rossii* [The modern epidemic of school suicides in Russia]. Kazan: Imperial University.

10. *Sibirskaya zhizn'*. (1910) 14. p. 3.
11. Khlopin, G.V. (1906) Samoubiystva, pokusheniya na samoubiystva i neschastnye sluchai sredi uchashchikhsya russkikh uchebnykh zavedeniy [Suicides, attempted suicides and accidents among students of Russian educational institutions]. *Zhurnal Ministerstva narodnogo prosveshcheniya. Novaya seriya*. 2. pp. 1–81.
12. Bernadsky, V.A. (1911) *Samoubiystva sredi vospitannikov voenno-uchebnykh zavedeniy* [Suicides among pupils of military schools]. St. Petersburg: M.M. Stasyulevich.
13. V.B. (1914) O samoubiystve gimnazista Zhukova [On Student Zhukov's suicide]. *Sibirskaya zhizn'*. 58. p. 5.
14. Markov, V.N. (1913) *O shkol'noy molodezhi (po dannym odnoy ankety)* [On school youth (according to a questionnaire)]. Moscow: I.N. Kushnerev i K^o.
15. Galanin, D.D. (1902) *Mysli i nablyudeniya po voprosu o sredney shkole* [Thoughts and observations on secondary school]. Moscow: G. Lisner i A. Geshel.
16. Kelly, K. (2006) Popytka samoubiystva Mikhaila Zoshchenko [Mikhail Zoshchenko's attempted suicide]. *Novoe literaturnoe obozrenie*. 80. pp. 172–183.
17. Yuzhin, P. (1910) Epidemiya samoubiystva [Epidemic of suicides]. *Sibirskaya zhizn'*. 114. p. 3.
18. Ishchenko, O.V. (2015) “The horror of our time...”: Siberian printed publications about student suicides in the late 19th – early 20th century]. *Istoricheskie, filosofskie, politicheskie i yuridicheskie nauki, kul'turologiya i iskusstvovedenie. Voprosy teorii i praktiki – Historical, Philosophical, Political and Law Sciences, Culturology and Study of Art. Issues of Theory and Practice*. 12–2. pp. 104–109. (In Russian).
19. Sysoeva, E.K. (2010) Obshcheobrazovatel'naya shkola v Rossii v usloviyakh modernizatsii nachala XX v. [Comprehensive school in Russia in the conditions of modernization in the early 20th century]. *Vestnik Moskovskogo universiteta. Seriya 8. Istoriya*. 2. pp. 61–76.

УДК 9(57)

DOI: 10.17223/19988613/72/4

Л.М. Дамешек, И.Л. Дамешек

ГЕНЕРАЛ-ГУБЕРНАТОР ВОСТОЧНОЙ СИБИРИ Н.Н. МУРАВЬЕВ-АМУРСКИЙ И ПОЛОЖЕНИЕ О ЛАМАЙСКОМ ДУХОВЕНСТВЕ 1853 г.

Продолжающаяся в XIX в. инкорпорация Сибири в Россию породила вопрос о колониальном положении Сибири в составе Российской империи, судьбах народов Сибири в составе России. Во взглядах на вновь присоединенные племена правительство руководствовалось в основном финансовыми соображениями. Однако окраинная политика империи на всех этапах отличалась известной гибкостью и поливариантностью, что являлось одним из важных условий сосуществования имперского ядра и окраинных территорий государства. Ярким примером такой практики стала конфессиональная политика одного из наиболее известных представителей генерал-губернаторского корпуса Азиатской России графа Н.Н. Муравьева-Амурского в Забайкалье, в частности разработка и принятие положения о ламайском духовенстве 1853 г., вплоть до конца империи определившего стандарты взаимоотношения государства и буддистской церкви в России.

Ключевые слова: Россия; Сибирь; империя; окраины; управление; генерал-губернатор; религия; ламаизм; инородцы; коренное население.

Процесс вхождения Сибири в состав России начался в конце XVI в., носил весьма противоречивый характер и имел длительную историческую перспективу. Это было не только военное, но и административное и экономическое закрепление за Российской империей новых территорий и народов огромного Зауральского края. Дальнейшая инкорпорация Сибири в Россию породила проблему взаимоотношений периферии и государственного ядра, вопрос о колониальном положении Сибири в составе Российской империи, судьбах народов Сибири в составе России.

Во взглядах на вновь присоединенные племена правительство руководствовалось в основном финансовыми соображениями. Однако окраинная политика империи на всех этапах отличалась известной гибкостью и поливариантностью [1], что являлось одним из важных условий сосуществования имперского ядра и окраинных территорий государства. Ярким примером такой практики стала конфессиональная политика одного из наиболее известных представителей генерал-губернаторского корпуса Азиатской России графа Н.Н. Муравьева-Амурского в Забайкалье, в частности разработка и принятие положения о ламайском духовенстве 1853 г., вплоть до конца империи определившего стандарты взаимоотношения государства и буддистской церкви в России.

Ко времени назначения Н.Н. Муравьева генерал-губернатором Восточной Сибири (1847) вверенное ему правлению генерал-губернаторство представляло собой огромную территорию, раскинувшуюся от берегов Енисея на западе и до побережья Тихого океана на востоке. Дальнейшее продвижение России на Восток в значительной степени определялось властным влиянием на ее географическую конфигурацию, расположением управленческих центров, наличием институциональной структуры, мотивами и, что не менее важно, результатами ее деятельности. В этом смысле административное переустройство Восточной Сибири, зате-

янное Н.Н. Муравьевым, и образование Забайкальской области в 1851 г. [2; 3. С. 146] как нельзя более отвечали стратегическим замыслам генерал-губернатора по закреплению дальневосточных территорий в составе России. Дальнейшая инкорпорация Сибири в Россию со всей очевидностью порождала проблему взаимоотношений государственной власти с нерусскими народами окраинных территорий не только в аграрной политике, сфере административного, социокультурного устройства, но и в области религиозных отношений. Движение России к Великому океану неминуемо должно было опираться в том числе и на поддержку коренных народностей края.

Историю взаимоотношений светских и духовных властей в России нельзя назвать безоблачной. Во времена петровских преобразований происходит замена патриархата Священным Синодом, и обязанности главы «первенствующей и главенствующей» церкви России стал выполнять назначаемый государством чиновник. Тем не менее православная церковь продолжала претендовать на исключительное положение в государстве, а священнослужители на протяжении XVIII и XIX вв. добивались расширения своих сословных привилегий [4. С. 98–110]. Полиэтничность государства, как и религиозное многообразие подданных, по мнению московских, а впоследствии – петербургских властей, не рассматривалась как нечто ненормальное. Важен был факт принадлежности к определенной конфессии, что расценивалось как свидетельство наличия морали, порядка и послушания закону, пусть и с национальными очертаниями. Однако нельзя не признать, что все империи в конечном итоге стремятся к единообразию, в том числе и религиозному, источником которого должен быть сюзерен – монарх.

Конфессиональная политика Российского государства в отношении сибирских «инородцев» была неразрывной составной частью имперской политики в Сибири в целом. В основе всех мероприятий самодержа-

вия в церковной сфере в Азиатской России лежало признание большой политической и социокультурной значимости распространения православия среди «инородцев». Принятие православия аборигенами рассматривалось как составной элемент политики интеграции. В то же время это был и важный социокультурный процесс. Таким образом, в российской колонизационной модели восточных окраин империи политические и социокультурные цели взаимно дополняли друг друга. Окраинная политика империи отличалась прагматизмом и известной гибкостью [5. С. 87–110], однако это не означает, что имперские цели по насаждению «русского духа» на окраинах государства отходили на второй план. Конфессиональное разнообразие народов России рассматривалось правительством как вынужденное, временное явление. Принципиальные взгляды сибирской администрации на эту тему были изложены иркутским генерал-губернатором А.П. Игнатьевым в специальной «Программе деятельности генерал-губернатора Восточной Сибири и правительственных мероприятий в отношении этого края с 1887 г. и приблизительно на 10 лет» (см.: Библиотека РГИА. Печатные записки. № 131). Применительно к народам Сибири конечной целью программы, как отмечал сам автор, становилось «обрусение “инородцев”», полное подчинение их русскому законодательству [6]. Это предложение высокопоставленного чиновника, прозвучавшее при слушании его отчета в Комитете министров, настолько понравилось Александру III, что на полях документа он с восторгом написал: «Да! Весьма пора» [7]. В достижении этой цели сторонники «обрусительного» направления в политике по отношению к народам Сибири немало важную роль отводили православию. Даже в конце XIX в. в Восточной Сибири нередки были случаи массового крещения бурят по различным «поводам», «случаям» и т.д. В 1891 г. в Иркутской губернии, в аларских степях, в связи с проездом цесаревича Николая Александровича развернулась массовая кампания по крещению бурят. В Петербург прибыла с жалобами целая бурятская делегация. Она не была принята царем, но слухи об этих безобразиях проникли в печать. Даже князь В.П. Мещерский, издатель консервативного «Гражданина», по этому поводу замечал, что слухи эти «весьма неутешительны», а религиозные преследования в Прибайкалье напоминают «самые лютые времена» [8. С. 130].

Однако в соседней – Забайкальской – области религиозная политика государства по отношению к бурятам была иной. Отсутствие четко обозначенной цинской границы, пограничной стражи, традиционное кочевое скотоводство бурятских племен, требовавшее постоянного перемещения на больших земельных пространствах, наконец, мощные, сложившиеся на протяжении веков буддистские традиции понуждали правительство при выработке конфессиональной политики в этом специфическом регионе империи мыслить категориями не только религиозного, но внешнеполитического порядка. Последний фактор напрямую соприкасался с экономическими интересами России в этой части Азии, связанными с сохранением статус-кво в области выгодной для России торговли с Китаем.

В условиях нарастающей активности Великобритании в регионе, зачастую недружественной политики последней на Дальнем Востоке «ламский вопрос» становился еще одной опорной базой для продвижения интересов России в Приамурье.

В Восточной Сибири буддизм стал распространяться с середины XVII в. Русский посол в Китае Николай Спафарий во время своего трехлетнего путешествия по Сибири тщательно вел дневник, в котором применительно к Забайкалью 70-х гг. XVII в. отмечал наличие «ламских юрт» в долине р. Селенг [9. С. 169]¹. Однако только после формального определения границы России и Китая в 1727 г. царское правительство приступило к регламентации положения буддистов в России. Первым нормативным актом российского правительства в этом отношении стала «Инструкция пограничным дозорщикам» 1728 г. С.Л. Владиславича-Рагузинского, которая четко определила автокефалию еще не существовавшей буддийской церкви и предписала готовить лам исключительно из среды местного бурятского населения [10. С. 32–36]². В 1741 г. указом императрицы Елизаветы Петровны буддизм был официально признан одним из вероисповеданий России и утверждены штаты буддийского духовенства. В 1822 г. Устав об управлении инородцев М.М. Сперанского подтвердил право сибирских инородцев на свободу вероисповедания [11].

Однако наступательное движение русской православной церкви на народы Сибири, с одной стороны, и сокращение доходности края – с другой, породили в определенных кругах российской администрации сомнения в правильности такой политики. Растущие недоимки в Забайкалье, неприятие бурятами православия стали связывать с быстрым ростом числа лам (в середине XIX в. общее число жителей-буддистов достигло 125 тыс. человек, а число священнослужителей 4 556) и освобождением последних от уплаты налогов. Именно поэтому в 30-х гг. XIX в. возник ряд проектов по ужесточению политики в отношении буддийской церкви в Забайкалье. Естественно, Н.Н. Муравьев при разработке своих вариантов решения буддийского вопроса должен был учитывать ранее высказанные суждения, тем более что они исходили от высокопоставленных чиновников министерства внутренних дел (проекты камер-юнкера Левашова и генерал-губернатора Восточной Сибири А.С. Лавинского). В то же время он хорошо сознавал, что насильственные меры по ограничению связи бурят-буддистов с сопредельными монгольскими племенами не только приведут к падению престижа империи в этом отдаленном от центра страны крае, но и могут породить сепаратистские настроения, возбудить «ропот» среди бурят – в этом до сих пор «робком... покорном и совершенно довольном своим положением народе». В итоге в 1853 г. было принято «Положение о ламайском духовенстве Восточной Сибири». Положение утверждало 285 штатных лам и 34 дацана, все остальные должности объявлялись вне закона. В своих основных чертах это положение действовало до конца романовской империи. Запретительные черты, ограничивающие связь забайкальских лам с Монголией, диктовались интересами

дальневосточной политики России. Монголия, входившая в состав Маньчжурской империи, рассматривалась правительством как возможный потенциальный противник усиления позиций России на Дальнем Востоке. В то же время на практике запретительные меры не достигли желаемых результатов. Ламаизм во второй половине XIX в. стремительно распространяется в Забайкалье.

В эпоху контрреформ 1880–1890-х гг. на всероссийских съездах миссионеров стали открыто раздаваться требования по пересмотру положения 1853 г. в сторону ужесточения. Первый такой съезд состоялся в Иркутске летом 1885 г. [12]. В его работе приняли участие высшие сибирские иерархи: архиепископ Иркутский Вениамин, епископы Томский – Владимир, Енисейский – Исаакий, Селенгинский – Мелетий, Киренский – Макарий. Кроме того, в работе съезда участвовали генерал-губернатор Восточной Сибири А.П. Игнатьев, военный губернатор Забайкальской области Я.Ф. Барабаш, исполняющий должность Иркутского гражданского губернатора Петров. Заседания съезда были открытыми лишь частично, «чтобы не возбуждать неблагонамеренных толков» среди бурят. Архиепископ Вениамин, наоборот, выступал за проведение открытых заседаний, дабы буряты поняли, «чего должно ждать от них христианское правительство» и не надеялись на продолжение покровительственной политики по отношению к ламаизму. Подлинные причины пристального внимания участников съезда к этому вопросу были без обиняков сформулированы на первом же заседании. «Этого требует, – констатировал съезд, – великая и высокая важность обращения инородцев к христианству во всех отношениях – и в религиозно-нравственном, и в гражданском, как верный

шаг к объединению их с русским народом и обрусению».

В 1892 г. в Петербурге с целью выработки общих организационных и идеологических мероприятий состоялось «особое совещание о мерах к облегчению христианской проповеди в Забайкалье». В совещании участвовали обер-прокурор Синода К.П. Победоносцев, министр внутренних дел И.Н. Дурново, приамурский генерал-губернатор А.Н. Корф. Участники совещания признали «существенно необходимым» переработать положение 1853 г. в сторону ужесточения [13. С. 21–22]. Однако, несмотря на все усилия ведомства К.П. Победоносцева по ограничению влияния буддизма в Забайкалье, Министерство иностранных дел последовательно занимало противоположную позицию, предпочитая стабильную внешнеполитическую ситуацию в регионе, усиление влияния России в сопредельных буддистских странах – Монголии и Китае – сомнительным успехам распространения православия в регионе.

Подобная практика объясняется в первую очередь геополитическими соображениями: стремлением обеспечить прочность границ с сопредельными странами, воспрепятствовать захвату приграничных территорий соперниками или включить эти территории в сферу влияния недружественных России государств. Для осуществления этих целей требовалась поддержка всех проживающих на данной территории народов. Такая политика являлась прежде всего отражением стратегических и внешнеполитических интересов российского правительства, ибо вплоть до конца XIX в. именно эти факторы, а не соображения экономического порядка, определяли основной вектор внешнеполитической деятельности государства [4, 13].

ПРИМЕЧАНИЯ

¹ Дневник Н. Спафария был опубликован Ю.А. Арсеньевым в 1882 г. См.: Записки русского географического общества по отделению этнографии. Т. X, вып. I. СПб., 1882.

² Подробнее см.: Дамешек Л.М. Потестарные институты власти народов Сибири и их эволюция в административную систему империи в XVIII в. (К 280-летию со дня издания Инструкции пограничным дозорщикам С.Л. Владиславича-Рагузинского и 250-летия именного указа Сенату «Об отправлении капитана Щербачева в Сибирь...» // Вестник Бурятского научного центра Сибирского отделения Российской академии наук. 2013. № 2 (10). С. 68–77.

ЛИТЕРАТУРА

1. Дамешек Л.М., Дамешек И.Л. Азиатское приграничье и внешнеполитические полномочия генерал-губернаторов Азиатской России // Вестник Томского государственного университета. 2019. № 61. С. 21–25.
2. Полное собрание законов Российской империи (ПСЗРИ). Собрание второе. СПб.: В тип. II отделения собственной Е.И.В. канцелярии, 1852. Т. 26. С. 476–483. № 25394, 25395.
3. Дамешек И.Л. Сибирь в системе имперского регионализма (компаративное исследование окраинной политики России в первой половине XIX в.). Иркутск: Отгиск, 2002. 208 с.
4. Миронов Б.Н. Социальная история России периода империи (XVIII – начало XX в.): в 2 т. СПб.: Дмитрий Буланин, 2003. Т. 1. 548 с.
5. Дамешек Л.М., Дамешек И.Л. Сибирь в системе имперского регионализма. (1822–1917 гг.) // Дамешек Л.М. Избранное. Иркутск: Отгиск. 2018. Т. I. 456 с.
6. Российский государственный исторический архив (РГИА). Ф. 391. Оп. 1. Д. 73. Л. 9.
7. РГИА. Ф. 1284. Оп. 223. Д. 200. Л. 12, 12 об.
8. Зайончковский П.А. Российское самодержавие в конце XIX столетия. Политическая реакция 80-х – начала 90-х годов. М.: Мысль, 1970. 442 с.
9. История Бурятии: в 3 т. Улан-Удэ: Бурят. науч. центр Сиб. отд-ния РАН, 2011. Т. II. 621 с.
10. Историческая записка о китайской границе, составленная советником Троицко-Савского пограничного правления Сычевским в 1846 году. М.: В университетской тип., 1875. 292 с.
11. ПСЗРИ. Собрание I. СПб.: В тип. II отделения собственной Е.И.В. канцелярии, 1830. Т. 38. С. 394–416. № 29126. Ст. 288.
12. РГИА. Ф. 381. Оп. 22. Д. 189. Л. 1, 7 об.
13. Каппелер А. Россия – многонациональная империя. Возникновение, история, распад. М.: Прогресс, 1996. 342 с.

Lev M. Dameshek, Irkutsk State University (Irkutsk, Russian Federation). E-mail: levdamshek@gmail.com

Irina L. Dameshek, Irkutsk State University (Irkutsk, Russian Federation). E-mail: dameshek@rambler.ru

NIKOLAY MURAVYOV-AMURSKY AS THE GOVERNOR-GENERAL OF EASTERN SIBERIA AND THE REGULATION ON THE LAMAI CLERGY IN 1853.

Keywords: Russia; Siberia; empire; outskirts; management; Governor-General; religion; Lamaism; inorodtsy; indigenous populations.

The article is based on the materials of Russian State Historical Archive and Complete Collection of the Laws of the Russian Empire. The authors proceed from the hypothesis that the incorporation of Siberia into Russia led to the problem of relations between the state authorities and non-Russian peoples of the outskirt territories not only in agrarian policy and administrative structure, but also in the area of religious relations.

The authors state that the confessional policy of the Russian government towards the Siberian "inorodtsy" was an inseparable part of the imperial policy in Siberia as a whole. In the church sphere of Asian Russia all of the autocratic activities were based on the recognition of the great political and socio-cultural significance of spreading Orthodoxy among "inorodtsy". The embrace of Orthodoxy by the Aboriginal people was seen as an essential part of the integration policy.

The authors conclude that the government's religious policy towards the Buryats was quite different in the Zabaykalsky region. According to the authors, the geopolitical specificity of the region and centuries-old Buddhist traditions forced the government to think not only in terms of religious but also in terms of foreign policy when forming the confessional politics in this region. With the increasing activity of Great Britain in the region, the "Lama issue" was becoming another pillar to promote Russia's interests in the Amur region.

Buddhism began to spread through Eastern Siberia from the middle of the XVII century. In the year 1822, the Statute of Inorodtsy Management by Mikhail Speransky confirmed the right of the Siberian indigenous population to have religious freedom. However, the offensive movement of the Russian Orthodox Church against the peoples of Siberia, on the one hand, and the reduction of the profitability of the region, on the other hand, gave rise to doubts in certain circles of the Russian administration about the correctness of this policy.

While working out the bases for solving the Buddhist question the Governor-General of Eastern Siberia Nikolay Muravyov-Amursky proceeded from the understanding of the danger of violent methods that could give rise to separatist sentiments. As a result, in 1853 the "Regulation on the Lamai clergy of Eastern Siberia" was adopted. The Regulation approved 285 staff Lamas and 34 datsan, all other Institutional roles were outlawed. In its fundamental features, this Regulation was valid until the end of the Romanov Empire.

The authors conclude that the prohibitive features restri.

REFERENCES

1. Dameshek, L.M. & Dameshek, I.L. (2019) Asian frontier and the foreign policy powers of Governor-Generals in Asian Russia. *Vestnik Tomskogo gosudarstvennogo universiteta. Istoriya – Tomsk State University Journal of History*. 61. pp. 21–25. (In Russian). DOI: 10.17223/19988613/61/3
2. Russia. (1852) *Polnoe sobranie zakonov Rossiyskoy imperii (PSZRI)* [Complete Collection of Laws of the Russian Empire]. Coll. 2. Vol. 26. St. Petersburg: Second Section of His Imperial Majesty's Own Chancery. pp. 476–483. № 25394, 25395.
3. Dameshek, I.L. (2002) *Sibir' v sisteme imperskogo regionalizma (komparativnoe issledovanie okrainnoy politiki Rossii v pervoy polovine XIX v.)* [Siberia in the system of imperial regionalism (a comparative study of Russia's borderland policy in the first half of the 19th century)]. Irkutsk: Ottisk.
4. Mironov, B.N. (2003) *Sotsial'naya istoriya Rossii perioda imperii (XVIII – nachalo XX v.): v 2 t.* [Social history of Russia during the period of the empire (18th – early 20th centuries): in 2 vols]. Vol. 1. St. Petersburg: Dmitriy Bulanin.
5. Dameshek, L.M. & Dameshek, I.L. (2018) *Sibir' v sisteme imperskogo regionalizma. (1822–1917 gg.)* [Siberia in the system of imperial regionalism. (1822–1917)]. In: Dameshek, L.M. *Izbrannoe* [Selected Works]. Vol. 1. Irkutsk: Ottisk.
6. The Russian State Historical Archives (RGIA). Fund 391. List 1. File 73. p. 9.
7. The Russian State Historical Archives (RGIA). Fund 1284. List 223. File 200. p. 12, 12 ob.
8. Zayonchkovsky, P.A. (1970) *Rossiyskoe samoderzhavie v kontse XIX stoletiya. Politicheskaya reaktsiya 80-kh – nachala 90-kh godov* [Russian autocracy in the late 19th century. Political reaction of the 1880s – early 1890s]. Moscow: Mysl'.
9. Bazarov, B.V. (ed.) (2011) *Istoriya Buryatii: v 3 t.* [History of Buryatia: in 3 vols]. Vol. 2. Ulan-Ude: SB RAS.
10. Sychevsky. (1875) *Istoricheskaya zapiska o kitayskoy granitse, sostavlenaya sovetnikom Troitsko-Savskogo pogrannichnogo pravleniya Sychevskim v 1846 godu* [Historical note about the Chinese border, compiled by the adviser of the Troitsko-Sava border administration Sychevsky in 1846]. Moscow: V universitetskoy tip.
11. Russia. (1852) *Polnoe sobranie zakonov Rossiyskoy imperii (PSZRI)* [Complete Collection of Laws of the Russian Empire]. Coll. 1. Vol. 38. St. Petersburg: Second Section of His Imperial Majesty's Own Chancery. pp. 394–416. № 29126. Art. 288.
12. The Russian State Historical Archives (RGIA). Fund 381. List 22. File 189. p. 1, 7 ob.
13. Kappeler, A. (1996) *Rossiia – mnogonatsional'naya imperiya. Voznikovenie, istoriya, raspad* [Russia – a multinational empire. Emergence, history, decay]. Moscow: Progress.

УДК 94(571.14)"1940/41"
DOI: 10.17223/19988613/72/5

В.А. Ильных

ХЛЕБОЗАГОТОВИТЕЛЬНАЯ КАМПАНИЯ 1940/1941 г. В НОВОСИБИРСКОЙ ОБЛАСТИ

Осуществляется реконструкция хода и итогов хлебозаготовительной кампании 1940/1941 г. в Новосибирской области. Установлено, что заготовки в этом году проходили в условиях существенного увеличения налогово-податного обложения деревни. Тяжесть обложения зернового хозяйства возросла еще больше из-за катастрофического недорода. После завершения хлебозаготовок многие колхозы не имели возможности сформировать продовольственные, фуражные и семенные фонды. Зимой 1940/1941 г. в Новосибирской области начался голод.

Ключевые слова: аграрная политика Советского государства; сельское хозяйство; хлебозаготовки; колхозный строй; зерновая проблема; Сибирь.

Проведение сталинской модернизации обеспечивалось тотальной и имеющей преимущественно внеэкономический характер перекачкой материальных ресурсов в индустриальный сектор. Налогово-податное обложение деревни являлось стержневым механизмом данной перекачки. В 1930-е гг. основной натурально-продуктовой податью в сельскохозяйственных регионах России были централизованные хлебозаготовки, в рамках которых, вне зависимости от официального наименования методов их осуществления, происходило практически бесплатное и принудительное отчуждение в пользу государства произведенного в колхозах, совхозах и единоличных хозяйствах зерна. В СССР ежегодное проведение хлебозаготовок традиционно приобретало характер хозяйственно-политических кампаний. На организацию заготовок направлялись основные усилия органов партийного и государственного управления в аграрной сфере. Целостную картину функционирования и развития хлебозаготовительной системы невозможно реконструировать без детального изучения региональной специфики.

Анализ литературы по истории хлебозаготовок в 1930-е гг. показывает, что наиболее исследованной в рамках данной темы является хлебозаготовительная политика Советского государства в начале десятилетия. Применительно ко второй половине 1930-х гг. проблема затрагивалась преимущественно в отдельных разделах работ, имевших более широкие хронологические и тематические рамки (см.: [1–5] и др.). Исследования, специально посвященные анализу хлебозаготовок в конце 1930-х гг., немногочисленны [6–8].

Задача настоящей работы состоит в детальной аналитической реконструкции хода хлебозаготовительной кампании 1940/1941 г. в Новосибирской области. Подобный анализ позволяет определить базовые особенности аграрной и заготовительной политики Советского государства в конце 1930-х гг., предметно показать отличительные черты функционирования сельского хозяйства страны в предвоенные годы, выявить основные методы управления сталинской мобилизационной экономикой.

Хлебозаготовительная политика на всей территории Сибири, вне зависимости от административной

принадлежности той или иной местности, как и в других регионах страны, проводилась по единому алгоритму, который задавался из Центра и им же жестко контролировался. Какой-либо принципиальной специфики государственной политики в этой сфере для Новосибирской области, а также других краев и областей Сибири, не существовало. Поэтому излагаемый материал является репрезентативным для региона в целом. Отметим также, что в тексте статьи приводится ряд данных о ходе хлебозаготовок в Алтайском крае и Омской области, являвшимися наряду с Новосибирской областью основными зернопроизводящими регионами Сибири.

С 1933 г. основными видами централизованных заготовок в СССР являлись обязательные поставки колхозов и единоличных хозяйств, взимаемая с колхозов натуроплата за услуги МТС, хлебодача совхозов, возврат натуральных (семенных, фуражных, продовольственных) ссуд, взятых колхозами и совхозами у государства в предыдущие годы. Объемы хлебопоставок определялись по единым для каждого сельского района и неизменным в течение года нормам сдачи с каждого гектара запланированного посева. Размеры натуроплаты рассчитывались исходя из плавающих поразрядных расценок отдельных видов сельхозработ, зависящих от уровня урожайности. Хозяйство, отнесенное в более высокий разряд урожайности, платило МТС больше. При этом урожайность и предполагаемый сбор определялись по так называемому нормально-хозяйственному принципу, в соответствии с которым из установленной на поле «биологической» урожайности вычитались минимально допустимые потери. Наряду с установленными расценками оплаты за весновспашку, взмет зяби, обработку паров, боронование и сев предусматривалось также процентное отчисление от общего объема намолота молотилками и комбайнами МТС. Хлебопоставки и сдача зерна в счет натуроплаты МТС должны были осуществляться в строгом соответствии с установленными для каждого региона календарными сроками. Недовыполненная в текущем году часть задания по поставкам и натуроплате переходила в недоимку, подлежала погашению на следующий год и включалась в план централизованных хлебозаготовок.

Совхозы сдавали зерно в соответствии с производственными планами [4. С. 107, 112–113].

В 1936–1937 гг. в рамках реализации задачи организационно-хозяйственного укрепления колхозов власти снизили ставки натуроплаты и погектарные нормы сдачи зерна в счет поставок. С колхозов периодически списывались недоимки и задолженности прошлых лет по зернопоставкам, ссудам и натуроплате. Сократились масштабы репрессивного обеспечения хлебосдачи [Там же. С. 116–117].

В 1939–1940 гг. правящий режим, исходя из необходимости предвоенной мобилизации экономики, вновь усилил налогово-податной пресс на деревню. С 1939 г. урожайность зерновых стала определяться исключительно по «биологическому» принципу, т.е. исходя из урожая, определенного на поле без учета возможных потерь. В том же году увеличились ставки натуроплаты для низко- и высокоурожайных колхозов. А в 1940 г. изменились принципы определения объемов обязательных поставок. Если до этого облагалась площадь, которую колхозы были обязаны засеять по разверстанному на них посевному плану, то теперь обложению подлежала вся пашня, закрепленная за колхозами, вне зависимости от того, засеяна она или нет [5. С. 134]. Такое нововведение привело к значительному увеличению размеров хлебосдачи.

Годовое задание по всем видам централизованных хлебозаготовок на 1940/1941 г. по Новосибирской области, которое составило 78 369 тыс. пуд., превышало фактические заготовки предыдущего года на 53%. По госпоставкам зерна планировалось получить на 64%, по натуроплате – на 51, по хлебосдаче совхозов – на 44% больше, чем в 1939/1940 г. Увеличение плана сбора натуроплаты было связано с наращиванием масштабов машинно-тракторных работ. Недоимки прошлых лет увеличивали годовое заготовительное задание по обязательным поставкам на 9%, по натуроплате – на 39%. При этом посеи зерновых в области в 1940 сельскохозяйственном году увеличились лишь на 3,6%. Основными сдатчиками хлеба являлись кол-

хозы. На их долю приходилось 91,4% годового задания. Удельный вес совхозов составлял 8,3%, единоличных хозяйств – 0,33% [2. С. 147; 5. С. 244; 9. Л. 7; 10. Л. 132; 11. Л. 124].

Тяжесть обложения зернового производства в 1940/1941 заготовительном году увеличивалась еще больше из-за низкого урожая. Юго-западные и ряд центральных районов Новосибирской области, а также Алтайский край поразила сильная засуха. «Биологическая» урожайность в 1940 г. в Новосибирской области определялась в 8,9 ц/га против 12,5 ц/га в предыдущем году, на Алтае – в 6,3 ц/га против 11,9 ц/га, в относительно более благополучной Омской области – 9,3 ц/га против 9,8 ц/га в 1939 г. Амбарная же урожайность 1940 г. составила в целом по Западной Сибири 5,4 ц/га. В засушливых районах с одного гектара собирали 1–2,5 ц. Валовой сбор в Новосибирской области, по официальным данным, снизился на 26% [2. С. 148–149].

Из-за ставшего следствием засухи низкого урожая новосибирским колхозам в 1940/1941 г., по нашим подсчетам, надлежало сдать государству до 3/4 реально собранного зерна. Из оставшегося зерна следовало создать достаточный семенной фонд, страховые семенные и продовольственные запасы. На фураж и раздачу на трудодни оставались крохи. А в наиболее недородных районах Барабинской и Кулундинской степей план по обязательным поставкам, натуроплате, ссудам и недоимкам прошлых лет превышал официально определенный валовой сбор [12. Л. 2].

В СССР первым месяцем заготовительного года / кампании был июль. В Новосибирской области поставки зерна нового урожая начались в августе. К 1 сентября было заготовлено 12 322 тыс. пуд. хлебопродуктов. Однако этого было недостаточно для выполнения календарных заданий. На 1 сентября 1940 г. годовой план в области по всем видам заготовок был выполнен на 15,7% (табл. 1). В Алтайском крае на ту же дату выполнение годового государственного заготовительного задания составляло 16,3%, в Омской области – 21,9% [13. 3 сент.].

Таблица 1

Итоги хлебозаготовок в Новосибирской области в 1940/1941 г.

Виды заготовок	На 1 сентября	На 1 октября	На 1 ноября	На 1 декабря	На 1 января	На 1 июля
<i>Заготовлено зерна, тыс. пуд.</i>						
Обязательные поставки	7 790	16 832	21 253	22 388	22 653	22 680
Натуроплата	2 967	10 542	17 433	19 498	19 979	20 163
Возврат ссуд колхозами	314	871	1 027	1 044	978	963
Хлебосдача совхозов	1 190	2 620	3 165	3 296	3 376	3 409
Возврат ссуд совхозами	61	69	70	24	24	24
Итого централизованные заготовки	12 322	30 934	42 948	46 250	47 010	47 239
<i>Выполнение годового плана, %</i>						
Обязательные поставки	23,3	50,3	64,7	74,5	75,5	79,1
Натуроплата	7,9	28,1	46,5	76,2	76,4	79,7
Возврат ссуд колхозами	33,3	92,4	108,9	110,8	103,8	102,2
Хлебосдача совхозов	18,4	40,5	49,0	51,0	52,2	52,7
Возврат ссуд совхозами	27,7	31,4	31,8	109,1	109,1	109,1
Итого централизованные заготовки	15,7	39,5	55,4	73,5	74,8	77,1

Источники: [10. Л. 48, 135; 11. Л. 124; 14. Л. 124, 135, 137; 15. Л. 39, 40, 148, 149].

Примечания. 1. Показатели выполнения плана рассчитаны от действующего на указанную дату варианта годового заготовительного задания. 2. Сведения о выполнении плана приводятся с учетом сдачи других сельхозпродуктов взамен зерновых. В данных о размерах заготовок замена не учтена. 3. Часть зерна, сданного в счет возврата ссуд, в начале 1941 г. была зачтена как заготовленное по обязательным поставкам.

По мнению властей, основными факторами, сдерживающими хлебодачу, являлись низкая трудовая дисциплина колхозников, негативно сказывающаяся на темпах уборки и обмолота, потери зерна во время уборки, сверхнормативное выделение зерна на натуральное авансирование, задержка вывоза обмолоченного зерна с токов на приемные пункты, создание натуральных фондов до завершения хлебопоставок.

О состоянии трудовой дисциплины и уровне развития зернового хозяйства в колхозах можно судить на примере Черепановского района. В постановлении бюро Новосибирского обкома ВКП(б) от 22 августа констатировалось, что в районе не проводятся необходимые агротехнические мероприятия, поля заросли сорняками, зерно переспевает и осыпается, при уборке допускаются «огромные» потери. «Во многих колхозах района до сих пор не покончено с расхлябанностью, дезорганизацией трудовой дисциплины, работы начинаются не с рассветом в 5–6 часов утра, а в 8–9 часов утра, и кончаются раньше захода солнца» [16. Л. 67–70].

В соответствии с существующим законодательством колхозам до завершения хлебопоставок позволялось использовать на внутривозрастные нужды, включая натуральное авансирование колхозников, не более 15% от объема фактической сдачи зерна на заготовительные пункты [4. С. 132]. Сверхнормативное выделение зерна на натуральное авансирование было связано со стремлением председателей колхозов оказать помощь колхозникам, остро нуждающимся в хлебопродуктах. В 1939 г. выдачи зерна на трудодни колхозникам Новосибирской области существенно снизились [7. С. 335]. Это привело к тому, что его запасы у большинства членов сельхозартели к августу 1940 г. были исчерпаны. Кроме того, председатели колхозов резонно полагали, что авансирование может побудить колхозников трудиться с большей отдачей. Однако власти не разделяли подобного подхода и, расценив несоблюдение законодательных норм авансирования как «антигосударственную практику» и «разбазаривание» хлеба, начали активную борьбу с данным явлением.

Возлагаемая на колхозы доставка зерна на заготовительные пункты фактически превращалась в дополнительную гужевую повинность, тяжесть которой возрастала для хозяйств, расположенных на значительном расстоянии от места ссыпки. Установленные властями графики уборки предусматривали вывоз хлеба одновременно с косовицей и обмолотом. Имевшийся у колхозов тягловый скот с трудом позволял справляться с уборкой урожая. В этих условиях многие руководители колхозов стремились в первую очередь убрать хлеб, обмолотить его и лишь затем сдать государству. Поскольку скопление большого количества хлеба на токах, по мнению властей, создавало условия для его хищений и порчи, подобный подход квалифицировался как «оппортунистическая теория и практика очередности».

С целью пресечения «антигосударственных тенденций» со стороны председателей с самого начала заготовительной кампании широко применялись судебные репрессии. Еще 6 августа областная газета «Советская Сибирь» сообщила о том, что председатель колхоза

«Новый быт» Ирменского района Толстиков, который весь первый намолот ржи распределил на трудодни, осужден на три года тюремного заключения «за разбазаривание государственного хлеба».

17 августа облпрокурор на страницах «Советской Сибирь» сообщил о возбуждении уголовных дел в отношении ряда председателей колхозов. Председатель сельхозартели «Сибиряк» Титовского района обвинялся в обмане государства и «отсутствии борьбы с лодырями и рвачами». Он «занизил по всем видам урожай» и в нарушение законодательных норм разрешил 73 хозяйствам колхозников посадку картофеля на «общественной» земле. «Этим самым он разложил трудовую дисциплину, в результате 50% колхозников не участвуют в полевых работах». Председатель колхоза им. Сталина Тисульского района «покровительствует лодырям, которые выходят на работу в 9–10 часов утра, а возвращаются в 5–6 часов вечера. На уборке допустил большие потери – до 3 центнеров зерна на гектаре». Председатель колхоза «Колос» Тисульского района «не сдал на государственный заготовительный пункт ни одного килограмма зерна, обмолоченное зерно разбазаривает: роздал колхозникам 80 центнеров семенной ржи и 10 центнеров ржи, приготовленной для сдачи государству. На уборке теряет до 2 центнеров с гектара». Председатель колхоза «Победа» Мошковского района «допустил порчу 40 центнеров намолоченного зерна; потери зерна доходят до 1,5 центнеров с гектара. На заготовительный пункт не сдано ни одного килограмма. Зерно разбазаривается». Председатель колхоза «Восход» Болотнинского района «намолотил 48 центнеров зерна, из них 40 центнеров роздал на трудодни, государству не вывезено ни одного килограмма».

Всего в области в III квартале 1940 г. в связи с заготовками сельхозпродуктов и осенними полевыми работами было привлечено к уголовной ответственности 287 сельских функционеров, в том числе 176 чел. – за «разбазаривание» хлеба, 48 – за его «порчу», 21 – за потери при уборке, 2 чел. – за занижение урожайности. Большую часть привлеченных к суду (231 чел.) составляли председатели колхозов [17. Л. 41].

На темпы хлебозаготовок также влиял значительный разрыв между косовицей и обмолотом, что вызвало негативную реакцию Центра. 29 августа в адрес Новосибирского обкома ВКП(б) и облисполкома пришла телеграмма, подписанная И.В. Сталиным и В.М. Молотовым, в которой указывалось, что в Новосибирской области на 20 августа из 1 579 тыс. га скошенных в колхозах зерновых обмолочено лишь 660 тыс. га. Затягивание обмолота может привести к значительным потерям урожая. Кроме того, «за оттяжкой обмолота хлебов часто скрывается противогосударственная практика задержки некоторыми районами и колхозами хлеба, подлежащего сдаче государству». Областное руководство обязывалось «в ближайшие дни ликвидировать отставание с обмолотом хлебов» и завершить его не позднее 20 октября. Секретарь обкома и председатель облисполкома предупреждались, что затяжка обмолота будет рассматриваться как их неспособность

«проводить решения правительства и партии» [18. Л. 23–27].

Бюро Новосибирского обкома ВКП(б), реагируя на критику Центра, 6 сентября рассмотрело вопрос о ходе хлебозаготовок и приняло соответствующее постановление [19. Л. 11–14]. В нем констатировалось, что на 5 сентября государственный план хлебосдачи колхозами и совхозами области выполнен только на 19%, сбор натуроплаты составил 10,5% годового плана, единоличные хозяйства выполнили план хлебопоставок лишь на 1,5%. Такое положение стало результатом того, что ряд райкомов ВКП(б) и райисполкомов «не использует всех имеющихся возможностей в колхозах по подработке и вывозке зерна на заготпункты, допускает оседание большого количества зерна на токах, где зерно подвергается порче и хищению, колхозный транспорт – лошади и волы – на вывозке хлеба государству используются крайне неудовлетворительно, надеются на вывозку зерна государственным транспортом». Бюро обкома постановило с целью ликвидации «позорного отставания»: «1) Организовать бесперебойную вывозку зерна на заготовительные пункты в любую погоду, используя в полной мере и с предельной нагрузкой транспортные средства колхозов, МТС и совхозов. 2) Обеспечить повседневный контроль за выполнением пятидневных заданий по вывозке зерна на пункты Заготзерно каждым колхозом, совхозом, привлекая к ответственности конкретных виновников срыва установленных сроков хлебосдачи. 3) Принять меры к точному выполнению государственных обязательств по зернопоставкам единоличными хозяйствами». 4) Обязать облпрокурора и начальника управления Наркомата юстиции по Новосибирской области «обеспечить рассмотрение дел на саботажников хлебосдачи в пятидневный срок». 5) Добиться своевременного выполнения заданий по сдаче зерна в счет натуроплаты за работы МТС.

В первой пятидневке сентября объем заготовок в Новосибирской области по сравнению с предыдущей снизился (с 3 942 до 2 617 тыс. пуд.), во второй и третьей пятидневках – увеличился до 3 350 и 3 472 тыс. пуд. соответственно, но так и не достиг максимальных показателей августа [20. Л. 16–17]. Косовицу и обмолот хлебов сдерживали частые дожди. На 15 сентября годовое заготовительное задание по области было выполнено на 27,4% [13. 18 сент.].

Такие результаты вызвали негативную реакцию Центра. 15 сентября руководители Новосибирской области получили подписанную И.В. Сталиным и В.М. Молотовым циркулярную телеграмму, в которой ответственность за «срыв хлебозаготовок» возлагалась лично на первого секретаря обкома ВКП(б) Г.Н. Пуговкина и председателя облисполкома Г.Н. Годовицину: «Совнарком Союза и ЦК ВКП(б) устанавливают, что выполнение плана хлебозаготовок [в] предусмотренные законом сроки [в] вашей области сорвано. Вместо большевистского руководства хлебозаготовками и обеспечения выполнения плана хлебозаготовок [в] срок обком и облисполком плетутся в хвосте антигосударственных настроений со стороны отдельных колхозов и колхозников, не желающих сдавать хлеб

государству, оставляя безнаказанными нарушителей государственной дисциплины <...>. Совнарком Союза и ЦК ВКП(б) не намерены дальше терпеть такое состояние хлебозаготовок [в] вашей области и требуют от обкома и облисполкома немедленного принятия всех необходимых мер, вытекающих из сложившейся [в] ходе хлебозаготовок обстановки для того, чтобы уже начиная со следующей пятидневки темпы хлебосдачи были резко повышены и заготовки окончены [в] кратчайший срок» [18. Л. 18–22].

Реагируя на критику Центра, руководство Новосибирской области приняло ряд мер по активизации хлебозаготовок. 17 сентября Г.Н. Пуговкин и Г.Н. Годовицин направили в адрес райкомов и райисполкомов отстающих районов телеграммы, в которых от своего имени фактически дословно повторили текст телеграммы ЦК ВКП(б) и СНК СССР, полученной 15 сентября. Естественно, в каждой телеграмме «ответственными за срыв хлебозаготовок» назывались секретарь райкома и председатель райисполкома соответствующего района [18. Л. 64]. 20 сентября бюро Новосибирского обкома ВКП(б) и облисполком утвердили пятидневные задания по вывозке зерна на заготовительные пункты по районам области на третью декаду сентября и октябрь. На следующий день на места был разослан циркуляр о порядке исполнения пятидневных заданий по вывозу зерна. Районным органам сообщалось об объемах заданий на каждую пятидневку и количестве лошадей, подлежащих выделению на хлебовывоз. Они обязывались «немедленно» установить конкретные задания каждому колхозу, предусмотрев полное использование принадлежащих колхозам автомашин, живого тягла, упряжи, бричек и т.д., а также обеспечить «строгий, оперативный, ежедневный контроль» за выполнением заданий [21. Л. 93; 22. Л. 90].

Однако усилия областных властей к ожидаемому результату не привели: дожди продолжались, темпы хлебосдачи снижались. В четвертой пятидневке сентября в Новосибирской области заготовили 3 035 тыс. пуд., в пятой – 2 978 тыс. и лишь в шестой заготовки незначительно выросли – до 3 166 тыс. пуд. [20. Л. 13–15]. В целом за месяц объем плановых заготовок составил 18 612 тыс. пуд. Годовое задание по всем видам заготовок было выполнено на 39,5%, в том числе по обязательным поставкам – на 50,3, по сбору натуроплаты – на 28,1, по хлебосдаче совхозов – на 40,5% (табл. 2). На 30 сентября годовое задание по области было выполнено в Омской области на 54,6%, в Алтайском крае – на 33,1% [13. 3 окт.].

Центр в очередной раз выразил недовольство положением на «хлебном фронте» в Новосибирской области. В циркулярной телеграмме, направленной И.В. Сталиным и В.М. Молотовым в адрес председателя Новосибирского облисполкома и секретаря обкома, темпы обмолота хлебом в области были признаны «неудовлетворительными». «Облисполком и обкомпарт не поняли, что главное в уборке хлеба – это обмолот, ибо скошенный хлеб, если он вовремя не обмолочен, портится и теряется, и только обмолот обеспечивает получение хлеба государством и колхозами» [18. Л. 78–80].

Таблица 2

Ход хлебозаготовок в Новосибирской области в сентябре–декабре 1940 г. по месяцам (тыс. пуд.)

Виды заготовок	Сентябрь	Октябрь	Ноябрь	Декабрь
Обязательные поставки	9 042	4 421	1 135	265
Натуроплата	7 675	6 891	2 065	481
Хлебосдача совхозов	1 430	545	131	80
Централизованные заготовки	18 612	12 014	3 302	760

Источники: [10. Л. 48, 135; 11. Л. 124; 15. Л. 39, 40, 148, 149].

Примечание. Не приведены сведения о возврате ссуд.

Давление Центра на руководство Новосибирской области обернулось усилением нажима областных властей на местные. Бюро Новосибирского обкома ВКП(б) и президиум облисполкома регулярно заслушивали информацию о ходе обмолота и хлебозаготовок в отдельных районах, делая по итогам обсуждения соответствующие «организационные» выводы.

Так, 15 октября на бюро Новосибирского обкома ВКП(б) обсуждались вопросы, связанные с ходом обмолота и хлебосдачи в Крапивинском, Чулымском, Венгеровском, Убинском, Михайловском и Коченевском районах. По итогам обсуждения было принято решение снять с работы и исключить из партии второго секретаря Крапивинского райкома и председателя райисполкома. Первый секретарь Крапивинского райкома был снят с занимаемого поста и получил строгий выговор. Руководители Чулымского, Венгеровского и Убинского районов получили предупреждение [23. Л. 128–132, 132–134, 141–142, 142–143]. Продолжались репрессии в отношении колхозных председателей и бригадиров. В октябре против председателей колхозов в связи с уборкой и хлебосдачей было возбуждено 42 судебных дела [17. Л. 43].

Негативную реакцию областных властей вызвали низкие темпы хлебосдачи в совхозах. 2 октября бюро Новосибирского обкома ВКП(б) обсудило данный вопрос. Положение было признано неудовлетворительным. «Многие директора не использовали имеющиеся у них возможности (автомшины, лошади, быки), не приняли необходимых мер к выполнению хлебосдачи в установленные сроки, преступно отнеслись к подработке зерна и его хранению, допустили порчу государственного хлеба». По итогам обсуждения бюро обкома приняло решение: 1) Обязать директоров совхозных трестов и директоров совхозов переключить весь автотранспорт и не менее половины рабочих лошадей на вывоз зерна, организовав круглосуточную работу по его подработке и сушке. 2) «Ликвидировать антигосударственную практику образования незаконных фондов». 3) Добиться до 20 октября стопроцентного выполнения годового плана хлебосдачи каждым совхозом. 4) Предупредить директоров совхозных трестов и директоров совхозов об их личной ответственности за полное выполнение плана хлебосдачи в установленные сроки. 5) Обязать райкомы ВКП(б) и райисполкомы проверить ход хлебосдачи в совхозах и оказать им необходимую помощь. 6) Поручить прокурору области А.Е. Захарову привлечь к ответственности лиц, виновных в порче зерна в Завьяловском, Коченевском и Маслянинском совхозах [5. С. 159].

Во второй половине октября Новосибирскую область инспектировал заместитель наркома заготовок

СССР Ф.И. Кашников. По итогам проверки хлебосдачи в районах области им было выявлено «наличие антигосударственной практики в колхозах: порча, хищение и разбазаривание зерна, <...>, расходование зерна на внутриколхозные нужды в размерах свыше 15% от фактически сданного на государственные заготовительные пункты, нарушение установленных сроков хлебосдачи». Наиболее существенные нарушения были обнаружены в деятельности уполномоченных наркомата в Кольванском, Шегарском, Ордынском и Мошковском районах. В связи с этим заместитель наркома приказал «за попустительство саботажу и разложение государственной дисциплины» снять с работы и.о. уполномоченного по Кольванскому району и уполномоченного по Шегарскому району. Уполномоченные по Ордынскому и Мошковскому районам получили выговоры и были обязаны в десятидневный срок исправить выявленные нарушения. Всем райуполномоченным предлагалось организовать проверку соблюдения законодательства о хлебосдаче в каждом не выполнившим план хлебосдачи колхозе, по каждому единоличному хозяйству и привлекать к ответственности лиц, допускающих нарушения действующего законодательства [24. Л. 416–417, 449–451].

Усилия областных властей оказались тщетными. Объемы хлебосдачи незначительно увеличились лишь в первой пятидневке октября (+2%), а затем началось снижение. В первой пятидневке месяца заготовили 3 230 тыс. пуд., во второй – 2 477 тыс., в третьей – 1 620 тыс., в четвертой – 1 874 тыс., в пятой – 1 595 тыс., в шестой – 1 220 тыс. пуд. [20. Л. 19–24]. В целом за октябрь объем плановых заготовок составил 12 014 тыс. пуд., или на 36% меньше, чем в сентябре. Годовое задание по всем видам заготовок было выполнено на 55,4%, в том числе по обязательным поставкам – на 64,7%, по сбору натуроплаты – на 46,5, по хлебосдаче совхозов – на 49% (см. табл. 2). К 1 ноября 1940 г. выполнение государственного плана централизованных хлебозаготовок в Алтайском крае составляло 45,3%, в Омской области – 67,8% [5. С. 135].

Новосибирская область по выполнению плановых показателей существенно уступала Омской области, но опережала Алтайский край. Последнее спасло руководство области от наказания со стороны Центра. 17 октября 1940 г. ЦК ВКП(б) принял постановление «О неудовлетворительном руководстве Алтайским крайкомом ВКП(б) хлебопоставками», в соответствии с которым со своего поста был снят первый секретарь крайкома А.А. Андриенко [5. С. 238–241].

30 октября в Новосибирске прошло совещание председателей райисполкомов. На нем, в частности, рассматривался вопрос о хлебозаготовках. С инфор-

мацией об их ходе выступил облуполнаркомзаг Е.Г. Гридасов. Далее были заслушаны председатели Куйбышевского, Колыванского, Убинского, Ижморского, Мошковского, Маслянинского, Тяжинского и Кожевниковского райисполкомов, сообщения которых постоянно прерывались вопросами и репликами присутствующих на совещании первого секретаря обкома Г.Н. Пуговкина и председателя облисполкома Г.Н. Годовицина и фактически превратились в допрос с пристрастием. Затем сделал доклад третий секретарь обкома ВКП(б) Ф.Д. Кузнецов. Он отметил, что план хлебозаготовок в области выполнен только на 54%, и выступил от имени обкома партии с требованием «почувствовать всю серьезность создавшегося положения в нашей Новосибирской области с хлебосдачей. Не может быть, чтобы у большевиков не щемило сердце, имея в виду всю сложность международной обстановки, в которой мы находимся. И исправить положение мы должны до 16 числа, до пленума областного комитета партии» [5. С. 166].

Несмотря на призывы ускорить хлебосдачу, ее темпы в Новосибирской области продолжали падать. В первой пятидневке ноября заготовили 919 тыс. пуд., во второй – 902 тыс., в третьей – 661 тыс., в четвертой – 406 тыс., в пятой – 280 тыс., в шестой 188 тыс. пуд. [20. Л. 25–30]. В целом за ноябрь объем плановых заготовок составил 3 302 тыс. пуд., что в 3,6 раза уступало показателям предыдущего месяца (см. табл. 2). С 1 по 20 ноября прирост выполнения годового плана составил в Новосибирской области – 5,7 п.п. (в Омской области – 2,9, в Алтайском крае – 3,7 п.п.) [5. С. 135]. Причиной падения заготовок являлось исчерпание запасов зерна в колхозах и совхозах. Многие хозяйства из-за отсутствия зерна совершенно прекратили хлебосдачу. Тем не менее давление на них продолжалось. Районные, советские, партийные и заготовительные органы получили задание добиваться выполнения плана любой ценой. Для этого были проведены контрольные рейды по отстающим колхозам, в ходе которых выявляли скрытый от сдачи государству хлеб, в том числе под видом зерноотходов. При этом была изъята часть продовольственного и семенного зерна. Колхозы, выполнившие обязательства, побуждали «в добровольном порядке» оказывать помощь отстающим, досдавая за них часть недоимок. На страницах газет пропагандировалась такая форма участия колхозников в заготовках, как сдача зерна из своих личных запасов в счет не выполненных колхозом поставок [Там же].

Нереальность заготовки плановых объемов зерна стала очевидной еще в середине октября. 16 октября 1940 г. в ответ на ходатайство руководства Новосибирской области Политбюро ЦК ВКП(б) разрешило принять от колхозов области в счет натуроплаты МТС и возврата натуральных ссуд мясо вместо 2 440 тыс. пуд. зерна по действующему эквиваленту замены (1 кг мяса за 7 кг зерна) и 366 тыс. пуд. зерна «с затхлым запахом» с соответствующей скидкой с заготовительной цены [25. Л. 59]. Замена сдачи зерна мясом была вызвана не только неурожаем зерновых, но и острой нехваткой кормов, вынуждающей уменьшить поголовье скота. 17 декабря Политбюро увеличило размер раз-

решенной замены сдачи зерна мясом на 3 050 тыс. пуд. [26. Л. 14]. Согласно решениям бюро Новосибирского обкома замена хлебосдачи мясом была разрешена 55 районам области из 63 [27. Л. 57; 28. Л. 12].

23 ноября Политбюро ЦК ВКП(б) приняло постановление о снижении годового заготовительного задания Новосибирской области [29. Л. 19]. План сбора натуроплаты сокращался на 6 млн пуд. На 1941 г. переносилось взимание с колхозов недоимок прошлых лет в размере 6 444 тыс. пуд., в том числе 1 213 тыс. по обязательным поставкам и 5 231 тыс. пуд. по натуроплате. Годовой план по колхозно-крестьянскому сектору в итоге стал меньше на 12 444 тыс. пуд., или на 17,3%. Кроме того, с колхозов списывалось 476 тыс. пуд. пени за недоимки по натуроплате, которые в годовое заготовительное задание не включались. Решения о снижении годового заготовительного плана были также приняты в отношении Алтайского края и Омской области [5. С. 135].

Во исполнение постановления Политбюро ЦК ВКП(б) от 23 ноября Новосибирский облисполком и бюро обкома 28 ноября утвердили порайонную развертку снижения планов сбора натуроплаты, отсрочек и списания. План сбора натуроплаты снижался по 41 району области из 63, отсрочка взимания недоимок по обязательным поставкам предоставлялась 36 районам, отсрочка по недоимкам за натуроплату – 48, пени списывались 27 районам. При этом секретари райкомов и председатели райисполкомов обязывались при рассмотрении вопроса о снижении плана, предоставлении отсрочки и снятии пени «тщательно» проверить каждый колхоз и выявить причины, породившие накопление недоимок [30. Л. 116–118].

Снижение годовых планов по колхозно-крестьянскому сектору позволило существенно увеличить процент выполнения заготовительных заданий. На 1 декабря в Новосибирской области по всем видам заготовок план был выполнен на 73,5%, в том числе по обязательным поставкам – на 74,5, по сбору натуроплаты – на 76,2%. Наиболее низкие показатели выполнения годового плана имели совхозы, которым его не уменьшили – 51% (см. табл. 1). На 30 ноября годовой план хлебосдачи был выполнен в Омской области на 87,4%, в Алтайском крае – на 63,6% [13. 4 дек.].

В декабре темпы хлебозаготовок продолжали снижаться. В первой пятидневке месяца в Новосибирской области заготовили 183 тыс. пуд., во второй – 216 тыс., в третьей – 132 тыс., в четвертой – 95 тыс., в пятой – 66 тыс., в шестой – 90 тыс. пуд. [20. Л. 3]. В целом за декабрь объем плановых заготовок составил 760 тыс. пуд., что в 4,3 раза уступало показателям предыдущего месяца (см. табл. 2).

В январе 1941 г. хлебозаготовки в области фактически прекратились. Всего за январь–июнь 1941 г. в Новосибирской области заготовили 229 тыс. пуд. хлеба. По данным Наркомата заготовок СССР, в 1940/1941 г. общий объем плановых заготовок в Новосибирской области составил 47 239 тыс. пуд., что на 10% уступало показателям предыдущего заготовительного года. Колхозы в текущем году в счет поставок сдали 22 669 тыс. пуд. хлебопродуктов, в счет

натуроплаты МТС – 20 163 тыс., в счет возврата натуральных ссуд – 963 тыс. пуд. С единоличных хозяйств в счет поставок собрали 10 тыс. пуд. Хлебосдача совхозов составила 3 409 тыс. пуд., возврат ссуд совхозами – 24 тыс. пуд. Государственный план по всем видам заготовок был выполнен на 77,1%. Выполнение плана госпоставок колхозами составило 79,7%, госпоставок в целом – 79,1, поступления натуроплаты – 79,7, хлебосдачи совхозами – 52,7% [9. Л. 7; 10. Л. 132, 135]. В Алтайском крае выполнение годового плана по всем видам заготовок составило 66,5%, в том числе по госпоставкам – 65, сбору натуроплаты – 73,3, хлебосдаче совхозов – 48,7%; в Омской области эти показатели составляли соответственно 86,5, 95,8, 85,3 и 58% [10. Л. 132, 135].

Проведенное в начале 1940 г. реформирование порядка исчисления размеров обязательных поставок привело к существенному увеличению тяжести налогового-податного обложения колхозов. Более того, реальных возможностей выполнять возросшие обязательства у колхозов не было. В докладной записке бригады управлений НКГБ и НКВД по Новосибирской области, обследовавшей в начале лета 1941 г. Сузунский район, был сделан следующий вывод: «Резкое несоответствие между наличием пахотоспособных земель, подлежащих обложению госпоставками, с одной стороны, и фактически используемой (засеваемой) площадью – с другой, в некоторых колхозах привело к тому положению, что эти колхозы в течение ближайшего ряда лет не имеют никаких возможностей к тому, чтобы полностью рассчитаться с государством по всем видам гос. поставок, и, что хуже всего, такое бесперспективное положение лишает инициативы членов этих колхозов, что ведет к дальнейшему ослаблению трудовой дисциплины со всеми вытекающими отсюда последствиями» [31. Л. 12 об.–13].

После завершения хлебосдачи многие колхозы не имели возможности сформировать продовольственные, фуражные и семенные фонды. Еще в декабре в адрес областных властей стали поступать информационные материалы о тяжелом продовольственном положении в районах. 13 декабря на имя председателя облисполкома Г.Н. Годовицина поступила докладная записка от председателя Каргатского райисполкома. В ней сообщалось, что «в связи с недородом хлебов в южной и западной части района ввиду засухи 11 колхозов Суминской МТС из 20 не рассчитались по натуроплате, причем все 20 колхозов засыпали на посев 1941 г. от 30 до 50%. Кроме колхозов Суминской МТС подверглись засухе урожаи колхозов: Право-Бережновского, Иванкинского, Маршанского и Старо-

Михайловского сельсоветов, всего 18 колхозов, которые рассчитались по обязательным поставкам благодаря предоставленной замене мясом, засыпку семян полностью не обеспечили. Выдача хлеба на трудодни колхозникам перечисленных колхозов составила незначительное количество – от 100 до 300 грамм[ов] на трудодень за счет 15% отчислений от сданного хлеба. В настоящее время в большинстве этих колхозов колхозники находятся совершенно без хлеба, к тому же там плохой урожай картофеля. Создалось чрезвычайно тяжелое положение, приводящее к тому, что колхозники режут последних коров личного пользования и питаются мясом, а отдельные совершенно не ходят на работу из-за отсутствия продовольствия» [32. Л. 8].

16 декабря Г.Н. Годовицину поступила докладная записка от председателя Здвинского райисполкома: «Вследствие недорода колхозы нашего района в 1940 г. получили очень низкий урожай – в среднем по 2,86 кг с гектара <...> Приходится на трудодень 215 грамм[ов]. Ввиду такого положения во многих колхозах нашего района часть колхозников имеет затруднения в хлебе. По данным, которые имеет исполком, с колхозов нашего района с 1/VII 1940 г. по декабрь месяц выбыло 450 хозяйств колхозников. Часть этих хозяйств отпущена колхозами на производство, а половина выбывших хозяйств выехали в другие области без разрешения колхозов, не имея для выезда никаких документов. Выезд в другие области, а также массовая подача заявлений с просьбой выехать из пределов района, мотивируя отсутствием хлеба на пропитание. Выезд отдельных колхозников, несмотря на запретительные меры, продолжается. <...> Вследствие такого положения, часть хозяйств за неимением хлеба находится в затруднительном положении, в этих случаях имеет место отлив детей из школ» [32. Л. 1]. Адресанты Г.Н. Годовицина просили облисполком оказать колхозам их районов продовольственную помощь.

В колхозах Новосибирской области в целом выдача зерна с счет оплаты труда в 1940 г. снизилась по сравнению с достаточно тяжелым 1939 г. на 35%. На один трудодень в 1940 г. в среднем выдали 1,1 кг зерна, в 1939 г. – 2 кг [33. Л. 172, 173]. Начавшаяся в 1939 г. кампания по ограничению размеров личных приусадебных хозяйств сельских жителей в сочетании с недородом негативно сказалась на личном животноводстве [34. С. 571–572]. Зимой 1940/1941 г. на юге и юго-западе Новосибирской области начался сильный голод. В ряде районов были зафиксированы случаи опухания от голода, употребления в пищу суррогатов и мяса павших животных [35. Л. 1–2]. Массовый голод также поразил Алтайский край и северо-запад Омской области.

ЛИТЕРАТУРА

1. Вылцан М.А. Советская деревня накануне Великой Отечественной войны. М. : Изд-во полит. лит., 1970. 200 с.
2. Гущин Н.Я., Кошелева Э.В., Чарушин В.Г. Крестьянство Западной Сибири в довоенные годы (1935–1941). Новосибирск : Наука, Сиб. отд., 1975. 284 с.
3. Ильиных В.А. Налогово-податное обложение сибирской деревни. Конец 1920-х – начало 1950-х гг. Новосибирск : ГУП РПО СО РАСХН, 2004. 167 с.
4. Филатов В.В. Уральское село, 1927–1941 гг.: продуктовые и денежные повинности. Магнитогорск : [МГТУ], 2007. 370 с.
5. Политика раскрестьянивания в Сибири : хроникально-документальный сб. Новосибирск : РИЦ НГУ, 2002. Вып. 2: Формы и методы централизованных хлебозаготовок. 1930–1941 гг. 253 с.

6. Рынков В.М. Методы и результаты проведения хлебозаготовительной кампании 1940–1941 годов в Новосибирской области // *Сибирь в XVII–XX веках: проблемы политической и социальной истории* : Бахрушинские чтения 1999–2000 гг. Новосибирск, 2002. С. 157–176.
7. Ильных В.А. Хлебозаготовительная компания 1939/40 года в Новосибирской области // *Веков неспешный ход : проблемы социально-экономической и политической истории России*. Калининград : Изд-во БФУ им. И. Канта, 2018. С. 319–335.
8. Ильных В.А. Хлебозаготовки 1938/39 г. в Новосибирской области // *Вестник Оренбургского государственного педагогического университета*. 2019. № 1. С. 64–81.
9. Российский государственный архив экономики (РГАЭ). Ф. 8040. Оп. 3. Д. 459.
10. РГАЭ. Ф. 8040. Оп. 3. Д. 603.
11. РГАЭ. Ф. 8040. Оп. 3. Д. 605.
12. Государственный архив Новосибирской области (ГАО). Ф. Р-1020. Оп. 1. Д. 387.
13. Советская Сибирь (Новосибирск). 1940.
14. РГАЭ. Ф. 8040. Оп. 3. Д. 606.
15. РГАЭ. Ф. 8040. Оп. 3. Д. 607.
16. ГАО. Ф. П-4. Оп. 33. Д. 193.
17. ГАО. Ф. Р-20. Оп. 1. Д. 250.
18. ГАО. Ф. Р-1020. Оп. 1. Д. 485.
19. ГАО. Ф. П-4. Оп. 33. Д. 194.
20. РГАЭ. Ф. 8040. Оп. 3. Д. 604.
21. ГАО. Ф. П-4. Оп. 33. Д. 199.
22. ГАО. Ф. П-51. Оп. 1. Д. 298.
23. ГАО. Ф. П-4. Оп. 33. Д. 208.
24. ГАО. Ф. Р-1241. Оп. 1. Д. 9.
25. Российский государственный архив современной политической истории (РГАСПИ). Ф. 17. Оп. 3. Д. 1028.
26. РГАСПИ. Ф. 17. Оп. 3. Д. 1031.
27. ГАО. Ф. П-4. Оп. 33. Д. 226.
28. ГАО. Ф. П-4. Оп. 33. Д. 229.
29. РГАСПИ. Ф. 17. Оп. 3. Д. 1030.
30. ГАО. Ф. Р-1020. Оп. 5 а. Д. 11.
31. ГАО. Ф. П-4. Оп. 34. Д. 126.
32. ГАО. Ф. Р-1020. Оп. 1. Д. 343.
33. ГАО. Ф. П-4. Оп. 5. Д. 356.
34. *Аграрная политика и сельское хозяйство Сибири в 1930-е гг.* Новосибирск : Ин-т истории СО РАН, 2011. 608 с.
35. ГАО. Ф. П-4. Оп. 34. Д. 111.

Vladimir A. Ilinykh, Institute of History Siberian Branch of the Russian Academy of Sciences (Novosibirsk, Russian Federation).
E-mail: agro_iwa@mail.ru

GRAIN COLLECTION CAMPAIGN OF 1940/1941 IN THE NOVOSIBIRSK REGION

Keywords: agricultural policy of the Soviet state; agriculture; grain collection; collective farm system; grain problem; Siberia.

Aim of the article is to make detailed analytical reconstruction of course and results of grain collection campaign of 1940/41 in Novosibirsk region. Campaign was analyzed in the context of Soviet agrarian policy. Main attention was paid to organizational specifics of grain collection in collective farms, repressive component of state policy, and behavioral practices of peasantry.

As basic sources for the article were used documents extracted from the funds of the State Archive of Novosibirsk Region (official clerical documents) and the Russian State Archive of Economics (statistical documents).

It was found out that grain collection campaign of 1940/41 was managed under conditions of a significant increase in taxation of rural areas. Applied to grain collection, it was result of transition from calculating supply volumes by sowing area to calculating it from each hectare of arable land assigned to collective farms. It led to a significant increase in obligations to the state. In connection with increasing volume of machine and tractor work, plan rates for collecting natural tax increased. Also annual collection task for collective farms increased with arrears of past years. In Novosibirsk region and Altai burden of grain taxation increased in 1940/41 even more because of catastrophic crop failure in main bread-producing regions.

Scheduled collection plan rates were not achieved systematically. Main factors hindering grain collection were crop failures, low labor discipline of collective farmers, which negatively affected pace of harvesting and threshing, grain loss during harvesting, excessive allocation of grain for natural prepayment, delayed export of threshed grain from storage to collection points, filling of natural funds before finishing grain collection.

Low pace of grain collection provoked negative reaction from country's leadership, which required completion of procurement tasks. Under these conditions, to fulfill procurement plans again were used repressions, which first of all were directed against heads of collective farms.

At the end of autumn, impossibility of procurement task became apparent for the Center, which facilitated tax burden. Annual plan rates were reduced. This decision allowed to increase percentage of procurement task completion. However, it was not fully completed.

After the end of grain collection, many collective farms did not have opportunity to form food, feed and seed funds. Acute shortage of feed led to mass slaughter and mortality of livestock. In the winter of 1940/41 in the south-west of Novosibirsk region, as well as in Altai and north-west of Omsk region began famine. As a result, collective farms and Siberian rural area as a whole entered the Great Patriotic War weakened.

REFERENCES

1. Vyltsan, M.A. (1970) *Sovetskaya derevnya nakanune Velikoy Otechestvennoy voyny* [Soviet village on the eve of the Great Patriotic War]. Moscow: Izd-vo polit. lit.
2. Gushchin, N.Ya., Kosheleva, E.V. & Charushin, V.G. (1975) *Krest'yanstvo Zapadnoy Sibiri v dovoennye gody (1935–1941)* [The peasantry of Western Siberia in the pre-war years (1935–1941)]. Novosibirsk: Nauka.
3. Ilinykh, V.A. (2004) *Nalogovo-podatnoe oblozhenie sibirskoy derevni. Konets 1920-kh – nachalo 1950-kh gg.* [Taxation of the Siberian village. Late 1920s – early 1950s]. Novosibirsk: SB RAAS.

4. Filatov, V.V. (2007) *Ural'skoe selo, 1927–1941 gg.: produktovye i denezhnye povinnosti* [Ural village, 1927–1941: food and monetary obligations]. Magnitogorsk: MSTU.
5. Ilinykh, V.A. & Kavtsevich, O.K. (eds) (2002) *Politika raskrest'yanivaniya v Sibiri* [The policy of de-peasantization in Siberia]. Vol. 2. Novosibirsk: Novosibirsk State University.
6. Rynkov, V.M. (2002) *Metody i rezultaty provedeniya khlebozagotovitel'noy kampanii 1940–1941 godov v Novosibirskoy oblasti* [Methods and results of the grain procurement campaign of 1940–1941 in Novosibirsk region]. In: Shishkin, V.I. (ed.) *Sibir' v XVII–XX vekakh: problemy politicheskoy i sotsial'noy istorii* [Siberia in the 17th – 20th centuries: problems of political and social history]. Novosibirsk: Novosibirsk State University. pp. 157–176.
7. Ilinykh, V.A. (2018) *Khlebozagotovitel'naya kompaniya 1939/40 goda v Novosibirskoy oblasti* [The 1939/40 grain procurement company in Novosibirsk region]. In: Danilevsky, I.N. (ed.) *Vekov nespeshnyy khod: problemy sotsial'no-ekonomicheskoy i politicheskoy istorii Rossii* [Centuries of unhurried progress: problems of the socio-economic and political history of Russia]. Kaliningrad: I. Kant BFU. pp. 319–335.
8. Ilinykh, V.A. (2019) Grain Collection of 1938/1939 in the Novosibirsk Region. *Vestnik Orenburgskogo gosudarstvennogo pedagogicheskogo universiteta – Vestnik of Orenburg State Pedagogical University*. 1. pp. 64–81. (In Russian). DOI: 10.32516/2303-9922.2019.29.7
9. The Russian State Archives of Economics (RGAE). Fund 8040. List 3. File 459.
10. The Russian State Archives of Economics (RGAE). Fund 8040. List 3. File 603.
11. The Russian State Archives of Economics (RGAE). Fund 8040. List 3. File 605.
12. The State Archives of Novosibirsk Region (GANO). Fund R-1020. List 1. File 387.
13. *Sovetskaya Sibir'* (Novosibirsk). (1940)
14. The Russian State Archives of Economics (RGAE). Fund 8040. List 3. File 606.
15. The Russian State Archives of Economics (RGAE). Fund 8040. List 3. File 607.
16. The State Archives of Novosibirsk Region (GANO). Fund P-4. List 33. File 193.
17. The State Archives of Novosibirsk Region (GANO). Fund R-20. List 1. File 250.
18. The State Archives of Novosibirsk Region (GANO). Fund R-1020. List 1. File 485.
19. The State Archives of Novosibirsk Region (GANO). Fund P-4. List 33. File 194.
20. The Russian State Archives of Economics (RGAE). Fund 8040. List 3. File 604.
21. The State Archives of Novosibirsk Region (GANO). Fund P-4. List 33. File 199.
22. The State Archives of Novosibirsk Region (GANO). Fund P-51. List 1. File 298.
23. The State Archives of Novosibirsk Region (GANO). Fund P-4. List 33. File 208.
24. The State Archives of Novosibirsk Region (GANO). Fund R-1241. List 1. File 9.
25. The Russian State Archives of Contemporary Political History (RGASPI). Fund 17. List 3. File 1028.
26. The Russian State Archives of Contemporary Political History (RGASPI). Fund 17. List 3. File 1031.
27. The State Archives of Novosibirsk Region (GANO). Fund P-4. List 33. File 226.
28. The State Archives of Novosibirsk Region (GANO). Fund P-4. List 33. File 229.
29. The Russian State Archives of Contemporary Political History (RGASPI). Fund 17. List 3. File 1030.
30. The State Archives of Novosibirsk Region (GANO). Fund R-1020. List 5 a. File 11.
31. The State Archives of Novosibirsk Region (GANO). Fund P-4. List 34. File 126.
32. The State Archives of Novosibirsk Region (GANO). Fund R-1020. List 1. File 343.
33. The State Archives of Novosibirsk Region (GANO). Fund P-4. List 5. File 356.
34. Ilinykh, V.A. & Kavtsevich, O.K. (eds) (2011) *Agramaya politika i sel'skoe khozyaystvo Sibiri v 1930-e gg.* [Agrarian policy and Siberian agriculture in the 1930s]. Novosibirsk: SB RAS.
35. The State Archives of Novosibirsk Region (GANO). Fund P-4. List 34. File 111.

УДК 94(47). 083
DOI: 10.17223/19988613/72/6

О.Н. Квасов

ТЮРЕМНЫЙ ТЕРРОР РЕВОЛЮЦИОНЕРОВ В РОССИЙСКОЙ ИМПЕРИИ

Предпринята попытка проанализировать феномен тюремного террора начала XX в., проявившийся в многочисленных нападениях революционеров на сотрудников пенитенциарной системы Российской империи. Делаются выводы о том, что в народнический период нападения характеризовались исключительно «оскорблениями действием», а покушения на жизнь сотрудников начались с 1906 г. Основными побудительными причинами и факторами тюремного террора стали мстительные мотивы революционеров и апелляции к обществу, а также репрессивный характер царской тюремной системы.

Ключевые слова: революционный террор; тюрьма; Первая российская революция 1905–1907 гг.

Проблематика тюремной системы России вызывает постоянный интерес у исследователей. Специфика режима заключения, проблемы структурной организации, ведомственной принадлежности и финансирования, сословная, социальная и политическая регламентация пенитенциарной системы являются предметом научной дискуссии исследователей. К актуальным вопросам можно отнести и феномен «тюремного террора», проявившийся в многочисленных актах революционного экстремизма против сотрудников пенитенциарной системы Российской империи начала XX в. Этот вопрос ранее затрагивался в исследованиях, посвященных революционному терроризму начала XX в., в первую очередь в работах К.Н. Морозова [1], Э.Р. Кадикова [2] и др. В данной публикации автором предпринята попытка, помимо фактологического отражения феномена, проанализировать причины и факторы его появления и распространения.

Обвинения царизма в необоснованных репрессиях и «непропорциональном» насилии по отношению к оппозиционному движению и его участникам звучали всегда, и этому есть достаточно подтверждений. Наиболее выражено в XIX в. репрессивные механизмы борьбы с общественным и революционным движением проявились в ходе расследований по делу «хождения в народ» («процесс 193-х»). Вопиющим фактом является то, что в течение трех лет предварительного следствия по этому делу в тюрьмах скончались и покончили с собой 55 и сошли с ума 38 подсудимых. Несоответствие следственных действий и мер совершенному деянию вынужден был фактически подтвердить и суд, оправдавший 80 обвиняемых, но которых царь, несмотря на решение суда, подверг административной ссылке. Многочисленные нарушения закона, несоблюдение процессуальных норм и судебных процедур в ходе рассмотрения дела, несмотря на усилия адвокатов и самих подсудимых, остались без надзорных последствий, судебного или административного расследования.

Примером жестокого и внеправового насилия, получившего широкую революционную и общественную известность, стало и телесное наказание осужденного А.П. Емельянова (Боголюбова) по приказу генерала

Ф.Ф. Трепова (25.07.1877). Революционным ответом на порку Боголюбова стало известное покушение В.Н. Засулич на градоначальника (24.01.1878). В сговоре с Засулич находилась народоволка М.А. Коленкина, которая должна была одновременно совершить покушение на прокурора «процесса 193-х» В.А. Желеховского, но не имела возможности с ним встретиться. Помимо этого покушения, ссылаясь на вынужденный и защитный характер своих действий, обвиняя сотрудников царской прокуратуры в насилии и желая этими покушениями обратить внимание общественности на происходящее беззаконие, народники предприняли еще два нападения: неудачное покушение на киевского товарища прокурора М.М. Котляревского (23.02.1878) и убийство генерал-прокурора Южного края, военного прокурора г. Одессы В.С. Стрельникова (18.03.1882). Все эти прецеденты были совершены в отношении сотрудников или чиновников, связанных с судебной системой самодержавия.

Характерно, что из более 30 убийств и покушений, осуществленных народниками во второй половине XIX в. на предателей-провокаторов, разного уровня государственных служащих и самого императора, нет ни одного террористического покушения на служащего тюрьмы. Связано это с тем, что в программных народнических положениях тюремщики как политические объекты возможных террористических атак не значились. По отношению к тюремным служащим преимущественное значение приобрел революционный мотив личной мести, который реализовывали исключительно сами осужденные. Из ограниченных для заключенных форм протеста и борьбы использовалось только физическое оскорбление, конкретно – пощечина. Именно пощечина в XIX в. стала самым распространенным способом сопротивления и порицания деспотической тюремной власти. Юридически пощечина могла быть отнесена к «оскорблению действием должностных лиц при отправлении ими служебных обязанностей» и по Уложению уголовных наказаний 1845 г. могла караться жестоко, вплоть до смертной казни. А так как скрыть судебный приговор вследствие этого происшествия тюремные власти не имели возможности, то такие протесты выступали и опосре-

дованной апелляцией к общественному мнению в защиту участи политзаключенных. При этом стоит учитывать, что по разным причинам это «оскорбление действием» тюремщиков не всегда доходило до судебного рассмотрения.

Для революционной России конца XIX в. тюремные протесты являлись новой формой борьбы. Политзаключенные всеми способами старались отделить себя от осужденных по уголовным статьям, а свое отличие от уголовных преступников подчеркнуть. Борясь против жестокого тюремного режима, отстаивая право осужденных на личное достоинство и требуя его уважения от тюремных служащих, политзаключенные решались на изматывающие голодовки, самоубийства и «оскорбление действием». Так, пощечину от арестанта Алексеевского равелина Петропавловской крепости С.Г. Нечаева заслужил в 1875 г. шеф корпуса жандармов А.Л. Потапов. Организатор кружка «сибиряков-автономистов» А.В. Долгушин влепил в 1881 г. оплеуху смотрителю Красноярского острога. В 1882 г. на пощечину решилась Е.Н. Ковальская, «оскорбившая действием» начальника иркутской тюрьмы и в наказание закованная в наручники [3. С. 468]. 26 октября 1883 г. дал пощечину генерал-губернатору Восточной Сибири Д.Г. Анучину арестант иркутской тюрьмы К.Г. Неустроев. В 1884 г. в Шлиссельбургской тюрьме Е.И. Минаков (24.08) ударил по лицу врача-садиста Н.И. Заркевича, а И.Н. Мышкин (24.12) бросил миску в смотрителя М.Е. Соколова, за что оба были по приговору суда расстреляны. В 1889 г. пощечина, данная коменданту каторги В.П. Масюкову, явилась прологом к «карийской трагедии». 31 августа народоволка Н.К. Сигида ударила коменданта, надеясь вызвать этим его отставку. Однако вместо этого она была подвергнута порке розгами (07.11). Протестуя против применения телесного наказания к политзаключенной, в ту же ночь покончили жизнь самоубийством униженная и оскорбленная Сигида, каторжницы М.П. Ковалевская, М.В. Калюжная, Н.С. Смирницкая. В мужской тюрьме в знак протеста и солидарности с заключенными женщинами яд приняли 16 политзаключенных (12.11), из которых И.В. Калюжный и С.Н. Бобохов скончались. Трагедия стала известна не только российской, но и мировой общественности. Власть распорядилась более телесные наказания к заключенным женщинам не применять, а Карийскую каторгу ликвидировать [4]. В 1902 г. заключенная Шлиссельбургской крепости В.Н. Фигнер сорвала погоны со смотрителя в знак протеста против очередного ужесточения тюремного режима.

Можно отметить, что для пострадавшего от пощечины должностного лица в XIX в. такое оскорбление могло означать символическую «публичную казнь», что и произошло с генерал-губернатором Анучиным. После приговора и казни К.Г. Неустроева местное общество объявило губернатору Анучину обструкцию игнорированием так, что ему пришлось покинуть Иркутск [5. С. 138]. При всем этом за весь XIX в. не известно ни одного покушения со стороны революционеров на жизнь работников пенитенциарной системы.

Кардинальным образом ситуация изменилась в начале XX в. Первая российская революция 1905–1907 гг.

оказалась следствием системного кризиса российского общества и государства. Кризис усугубился резким ростом революционного, националистического и социального экстремизма. Правительство под нажимом общественного и революционного движения начало проводить насущные экономические и политические реформы. Одновременно с этим для разрешения актуального общественно-политического противостояния оно расширило комплекс репрессивных мер, в том числе и внеправового характера.

Политическая нестабильность и неопределенность первой половины 1905 г. сказались на пенитенциарных учреждениях. В этот период политических вольностей и послаблений в тюрьмах нередко были ситуации, когда в политических камерах днем не закрывались двери, посетители с воли могли бесконтрольно и неоднократно общаться с задержанными, а те неограниченно выписывали себе из магазинов продукты. Однако выбранный в конце 1905 г. карательно-репрессивный курс правительства быстро сказался и на местах заключения: начинается борьба тюремной администрации с «вольным поведением политических заключенных», увольняются прежние «мягкотелые» сотрудники, ужесточается режим пребывания. Для многих политарестантов эти изменения оказались шокирующими. Кроме того, резко ужесточаются меры наказания за нарушения тюремного режима, а политические статьи приговора только еще более усугубляют критическое отношение персонала к осужденным. Эти изменения вызывают протестные акции как в стенах заключения со стороны осужденных, так и на свободе со стороны гражданской общественности. Причем, и это стало особенностью ситуации, характер режима в местах заключения и его нюансы, несмотря на имеющиеся ведомственные инструкции и положения, преимущественно определялись местной администрацией и персоналом конкретной тюрьмы. Как отмечал спустя два десятилетия завсегда царской тюрьмы революционер К. Адамович, «тюремный режим не есть нечто неизменное. Он различен для различных тюрем в разное время и в различных обстоятельствах» [6. С. 6]. В это время в обществе начинает формироваться сугубо критическое отношение к служащим судебной-исполнительной системы, а на жизнь самих служащих предпринимаются многочисленные покушения. В дальнейшем на долгие годы «тюремный террор» становится одной из наиболее выраженных составных частей революционного экстремизма, а режимные вопросы и положение политзаключенных – постоянной конфликтной темой для местной и государственной власти. Отправной точкой этого террора, вероятно, стоит признать издевательства над эсеркой М.А. Спиридоновой.

Совершившая покушение на тамбовского губернского советника Г.Н. Луженовского (16.01.1906) Мария Спиридонова была избита, подвергнута жестокому допросу и издевательствам со стороны подъяесаула П.Ф. Абрамова (Авраамов, Аврамов) и помощника пристава Т.Х. Жданова. Переданное на волю ее откровенное, описывающее страдания письмо было перепечатано в газетах [7]. Поднялась невиданная с «дела Боголюбова–Засулич» волна общественного негодова-

ния, а Спиридонова стала символом и «великомученицей» революции 1905 г. Власть вынуждена была открыть служебное расследование, которое шло вызывающе медленно и закончилось предсказуемым опровержением «домыслов» террористки [8]. ЦК ПСР санкционирует теракты против Абрамова (02.04.1906) и Жданова (04.05.1906), которых застрелили партийные боевики. Эсеровская печать мстительное обоснование убийств перемежала аргументами «общественного правосудия» и справедливости. Такую форму осуществления «правосудия» одобрительно приняло не только революционное подполье, но и – с «пониманием» – значительная часть общественности. Так, в одной из столичных газет указывалось: «Не ради торжества чувства мести требовало русское общество суда над Аврамовым и Ждановым, – но ради принципа воздаяния по закону преступнику... Убийство Жданова – только результат правительственного безначалия... Жданов убит потому, что наша власть до того убила закон, который мог бы защитить народ от преступных посягательств Жданова» [9]. Позже на этих же аргументах настаивали эсеры в прокламации, объясняющей причины убийства начальника Нерчинской каторги Ю.И. Метуса (28.05.1907), указывая, что это был «единственный ответ на действия правительства, ибо другой путь – путь запроса народных представителей в Государственной думе об ужасах, которые творил Метус с присными в Акатуе и Алгачах над заключенными – не привел ни к чему» [10. С. 58].

Огромный по объему массив воспоминаний о царских застенках позволяет даже спустя десятилетия увидеть, насколько болезненно «царские университеты» запечатлелись в памяти людей. В годы революции каждое оппозиционное издание старалось акцентировать и конкретизировать жестокости царского режима. В 1920–1930-е гг., помимо многочисленных отдельных мемуаров, в стране выходят специализированные журналы «Каторга и ссылка», «Пролетарская революция», «Кандальный звон» и другие, призванные в том числе собрать, сохранить и изучить воспоминания революционеров о царской тюрьме. Этот очень значительный по объему материал позволяет заключить, что для революционеров именно в образе «тюремщиков» сконцентрировались все самые тенденциозные и отвратительные черты самодержавной системы.

Именно в первой половине 1906 г. поднялась волна покушений на тюремных служащих. Весной 1906 г. в Риге убит «исключительно жестокий» помощник начальника уездной тюрьмы [11. С. 189]. 13 мая смертельно ранен в Саратове начальник губернской тюрьмы Шаталов [12. Л. 40, 56–57]. Характерно, что замечания о жестоких порядках начальнику саратовской тюрьмы делались даже со стороны местного прокурора [11. С. 63]. Особый размах приобрел тюремный террор в северо-западных губерниях империи. 6 июня ранения получил в результате взрыва брошенной в него бомбы начальник ковенской тюрьмы Гумберт [14. С. 48–53], смертельно ранен помощник начальника радомской тюрьмы И.Ф. Пурский (01.07.1906) [15. Т. 4. С. 100–105], застрелен начальник гродненской тюрьмы С.А. Дружиловский (25.07.1906) [Там же. Т. 5.

С. 122–124]. К концу года накал противостояния возрастает настолько, что агрессивная сторона начинает все более активно использовать взрывчатые вещества. 17 октября во двор Санкт-Петербургской одиночной тюрьмы брошена бомба «огромной разрушительной силы», которая по счастливой случайности не взорвалась [16]. 19 ноября в дымовую трубу квартиры начальника екатеринбургской тюрьмы Г.В. Кадомцева подброшена бомба, от взрыва которой разрушена вся печь, но начальник остался невредим [17. С. 168–170].

Наряду с тюремным террором начинает множиться «судебный террор». Жестокие военно-судные приговоры не только шокируют общественность, но и вызывают ответную реакцию жестокости и мести со стороны революционных организаций. К наиболее крупным «судебным» терактам 1906 г. относят убийство эсерами главного военного прокурора генерал-лейтенанта В.П. Павлова (27.12.1906).

Многочисленные свидетельства дают основание утверждать, что страх революционной мести на долгое время увязался за служащими тюрем и мест заключения. Так, убийство Абрамова настолько повлияло на начальника борисоглебской тюрьмы, что, как замечал местный революционер-арестант, «режим в тюрьме сразу же послабел. На другой же день начальник разрешил широкое свидание заключенных политиков с родственниками и полную передачу пищи и вещей» [18. С. 14–15]. А убийство начальника саратовской тюрьмы внесло «заметное смятение в ряды распоясавшихся насильников, и некоторое время никто из них не осмеливался сесть твердо и прочно на место Шаталина, памятуя роковой финал этой славной карьеры» [19. С. 189]. По мнению же эсерки-каторжанки М. Школьник, после убийства начальника Нерчинской каторги Ю.И. Метуса (28.05.1907) и начальника Акатуйской каторжной тюрьмы С.А. Бородулина (28.08.1907) «режим на каторге стал много лучше и оставался таким до 1910 г.» [20].

Тюремный террор приобрел особый размах в следующем году, что нашло отражение и в революционно-партийной печати. Так, после убийства 15 октября 1907 г. начальника Главного тюремного управления А.М. Максимова эсеровская печать с восторгом перечисляла: «...не один уже из тюремных злодеев поплатился жизнью. Бородулин и Метус, Гудимо и Иванов в Петербурге, Прибыловский в Астрахани, Желтовский в Луцке, Савич в Феодосии, Смирнов в Красноярске, Симбирский в Двинске, Сафарук в Одессе, Богоявленский в Тобольске, Трятьский в Симбирске, Шакалов в Саратове, Грецкий в Кельцах, Струков в Туле и многие другие уже пали от руки революционеров. Вечная слава члену Партии, молодой девушке Рагозинниковой, сразившей Максимова!» [21]. Это сообщение позже будет перепечатано многими эсеровскими провинциальными изданиями. В сообщении перечисляются следующие события: начальник Саратовской тюрьмы Шакалов убит 13.05.1906; начальник Дерябинской временной тюрьмы Н.И. Гудимо убит 17.01.1907 в Санкт-Петербурге; начальник Астраханской тюрьмы Н.Я. Прибыловский убит 09.03.1907; начальник Луцкой тюрьмы (Волинская губ.) Желтов-

ский ранен 24.03.1907; начальник Одесской тюрьмы Шафарук убит 11.04.1907; начальник Нерчинской каторги генерал Метус убит 28.05.1907; покушение на начальника Красноярской тюрьмы Смирнова совершено 23.06.1907; смотритель Тобольской каторжной тюрьмы А.Г. Богоявленский убит 26.07.1907; начальник Келецкой тюрьмы Н.И. Грецкий убит 27.07.1907; начальник Петербургской одиночной тюрьмы А.А. Иванов убит 13.08.1907; начальник Акатуевской тюрьмы С.А. Бородулин убит 28.08.1907 в г. Пскове; помощник начальника Симбирской тюрьмы Трияцкий убит 23.07.1907 во время массового бунта. О Савиче, Симбирском и Струкове сведений обнаружить не удалось.

Помимо этого, в 1907 г. в результате покушений был убит уфимский тюремный инспектор Кольбе (19.02.1907), ранены начальник тверской тюрьмы Зверев (29.01.1907), помощник начальника ростовской тюрьмы Щербаков (09.04.1907), смертельно ранен надзиратель тамбовской тюрьмы В.Д. Куйденко (01.05.1907), а также совершены неудачные покушения на начальников тамбовской тюрьмы Козьмина (03.03.1907) и Петербургской одиночной тюрьмы Махмут-бека (13.10.1907). Прямо на московской улице было совершено вооруженное нападение неизвестных на трех тюремных надзирателей, один из которых был убит (09.05.1907).

В следующем году покушения на тюремных служащих продолжились. Были убиты прямо на улице – в Перми помощник начальника губернской тюрьмы А.Н. Калагов (06.03.1908), а в Оренбурге помощник губернского тюремного инспектора А.П. Вишневский (28.10.1908). В обоих случаях следствие оказалось безрезультатным.

Революционные события начала века породили еще одно новшество – вооруженные нападения политических заключенных на служащих внутри тюрем. Несмотря на очевидную угрозу высшей меры наказания, возмущенные произволом тюремной администрации арестанты стали прибегать к насильственным акциям. Для этого использовались не только подручные средства камер, но и специально доставленное с воли оружие. Так, находящаяся в Московской пересыльной тюрьме эсерка Фрумкина, даже выяснив нежелание сокамерниц участвовать в покушении на начальника тюрьмы Багрецова, явившись к нему на прием, произвела в него выстрел из спрятанного револьвера (30.04.1907). В той же пересыльной тюрьме «известный социалист-революционер Максим Бердягин, хороший друг Фрумкиной, сидя в общей камере, бросился во время обыска на помощника Северина с ножом в руках, легко ранив его в шею» [22. С. 94]. В марте 1909 г. в этой же тюрьме анархист К. Бузульчук с ножом в руках напал на помощника начальника тюрьмы Сердюкова, в результате чего тот получил легкое ранение, а террорист погиб.

В свою очередь, и жестокое отношение к заключенным в некоторых тюрьмах становилось вопиющим. Так, только в печально знаменитой Орловской каторжной тюрьме в 1908 г. (первый год каторги) из 795 заключенных замучен был 91 человек, или около 11,5% общего состава каторжан, в 1909 г. – 70 человек, или 10%,

в 1910 г. – 88 человек, или 10%, в 1911 г. – 114 человек из 750, или более 15%, за 9 месяцев 1912 г. – 74 из 717 заключенных; туберкулезом болело более 15% заключенных политкаторжан [23. С. 34–41].

Спротивление ужесточению тюремного режима приобретало часто коллективный характер, в ответ на него со стороны тюремной администрации следовали репрессивные меры уже коллективной ответственности, подчас чрезмерно жестокие и внеправовые. На эти суровые акции «наведения должного порядка» революционные партии, в свою очередь, считали необходимым отвечать «революционным приговором». Так, смертельное ранение начальника саратовской тюрьмы произошло после того, как по распоряжению Шаталова в наказание за обструкцию, устроенную арестантами одиночных камер, «заключенные растаскивались казаками по карцерам и многие по дороге нещадно избивались плетьюми» [19. С. 189]. За жестокое подавление массового протеста в Вологодском центре, в ходе которого двое заключенных были убиты и 76 высечены, устраивается покушение на жизнь местного тюремного инспектора А.Е. Ефимова (15.04.1911). Само покушение было санкционировано ЦК ПСР и осуществлено специально присланным «летучим боевым отрядом». Организатору и исполнителю акции эсерке Л.И. Рудневой удалось скрыться с места преступления [24. С. 135–141]. Анархисты планировали взорвать комплекс административных и жилых зданий Орловского централа, но в завершающей стадии подготовки от акции отказались из-за огромного числа возможных жертв среди родственников тюремных служащих.

Позже членом Сибирского летучего боевого отряда эсеров Б.И. Лагуновым, также с санкции ЦК ПСР, будет совершено покушение на начальника Зерентуйской каторги И.И. Высоцкого (18.08.1911), повинного в смерти кумира партии Е.С. Созонова. Высоцкий будет ранен, а Лагунов приговорен к смертной казни, замененной двадцатью годами каторги. Таким образом, можно наблюдать, как взаимными усилиями еще сильнее раскручивалась «кровавая воронка насилия».

Исследователь А.П. Михеев, ссылаясь на имеющиеся в отчетах Главного тюремного управления данные о количестве убитых тюремных служащих, указывает, что с 1906 по 1913 г. при разных обстоятельствах насильственная смерть настигла 97 представителей начальствующего состава тюрем и надзора. Особо выделяются в этой печальной статистике четыре года – 1906, 1907, 1910 и 1911, когда были убиты 11, 33, 12 и 18 человек соответственно [25. С. 224]. Цифры, по всей видимости, заниженные, так как в журнале министерства юстиции, в структуру которого входило и ГТУ, только за 1907 г. указывалось: «В этом году были убиты: начальник Главного тюремного управления А.М. Максимовский, один губернский тюремный инспектор, начальник Нерчинской каторги, начальник и 2 смотрителя сибирских тюрем, 5 помощников начальников тюрем, 126 чинов тюремной стражи» [26. С. 169], а еще 169 служащих тюремного ведомства получили ранения [27. С. 31].

Таким образом, характер экстремистских эксцессов против тюремных служащих и их количество дают

основание говорить об исключительном всплеске тюремного террора в начале XX в. В числе факторов и причин, вызвавших его появление, исследователи в первую очередь выделяют репрессивность режима пенитенциарных учреждений, мстительные мотивы преступников (особенно с декабря 1905 г.) и исторические обстоятельства особого накала общественно-политического кризиса Первой российской революции 1905–1907 гг. Во-вторых, отсутствие единого правового и режимного порядка в тюрьмах и – шире – централизованного администрирования местами лишения свободы в империи. В-третьих, что немаловажно, многочисленные факты произвольного ужесточения тюремного режима по инициативе местной администрации. И в-четвертых, существование режимных льгот и привилегий, наличие сословной системы и разделение в местах заключения политических и уголовных преступников. Совокупность этих факторов повлияла на то, что в общественном, а тем более революционном, сознании царский тюремный служащий ассоциировался с худшими представителями власти,

а сама пенитенциарная система, и в частности тюрьма, стала символом самодержавия.

Представленные выше факты позволяют сделать, помимо историографических выводов о глубоком социальном и государственном кризисе российского общества начала XX в., выводы и практического характера. Во-первых, очевидно, что судебно-исполнительная система (в том числе и пенитенциарная) ассоциируется с административной властью, а при определенных исторических и политических обстоятельствах подчас становится символическим ее выражением. Это втягивает пенитенциарную систему в несвойственную ей идеологическую борьбу и социальные противоречия.

Во-вторых, в административном отношении необходимо наличие единообразного правового режима, применяемого универсально и равно ко всем категориям осужденных. В свою очередь, служащим тюремно-исполнительной системы необходимо иметь ровное, одинаковое и нейтральное отношение ко всем осужденным.

ЛИТЕРАТУРА

1. Морозов К.Н. ПСР в 1907–1914 гг. М. : РОССПЭН, 1998. 623 с.
2. Кадилов Э.Р. Об эсеровском «тюремном терроре» в Сибири в начале XX в. // Проблемы историографии и источниковедения отечественной и всеобщей истории : сб. науч. ст. / Ом. гос. ун-т им. Ф.М. Достоевского. Омск, 2011. С. 31–40.
3. Ушеревич С.С. Смертные казни в царской России. Харьков : Изд-во Всеукраинского совета общества политкаторжан и сс.-поселенцев, 1933. 504 с.
4. Карийская трагедия 1889 г. : (воспоминания и материалы). Петроград : ГИЗ, 1920. 76 с.
5. Троицкий Н.А. Царизм под судом прогрессивной общественности: 1866–1895 гг. М. : Мысль, 1979. 350 с.
6. Адамович К. Отбитая тюрьма. М. : Изд-во Всесоюзного общества политкаторжан и сс.-поселенцев, 1928. 88 с.
7. Русь. 1906. 12 февр. № 27.
8. Заключение о прокурорском надзоре // Русское государство. 1906. 8 апр.
9. Голос. 1906. 5 мая.
10. Кадилов Э.Р. Эсеровский террор в Сибири в начале XX в. // Вестник Омского университета. Сер. Исторические науки. 2016. № 1 (9). С. 42–69.
11. Крастынь Я.П. Революция 1905–1907 гг. в Латвии. М. : Изд-во АН СССР, 1952. 243 с.
12. Российский государственный исторический архив (РГИА). Ф. 1328. Оп. 2. Д. 15.
13. Карнишин В.Ю. Общественно-политический процесс в Поволжье в начале XX века. Пенза : Изд-во Пенз. гос. техн. ун-та, 1992. 132 с.
14. Киселев А.А. Бомба для генерал-губернатора. Революционный террор и чиновники МВД Белорусских губерний в 1905–1907 гг. // Белорусская думка. 2008. Июнь. С. 48–53.
15. Книга русской скорби. СПб. : Типо-лит. Невский, 136, 1910. Т. 4. 197 с.; Т. 5. 176 с.
16. Русское слово. 1906. 20 окт.
17. Сухоруков С. История Екатеринбургской тюрьмы // Урал. 2007. № 12. С. 148–224.
18. Залеский В.Н. На партийном фронте между двумя революциями. М. : Л. : Печатный двор, 1925. Ч. 1: В эпоху реакции (1906–1912 гг.). 92 с.
19. Коротков И. В Саратовской тюрьме // Каторга и ссылка. 1923. № 6 (6). С. 189–199.
20. Школьник М.М. Жизнь бывшей террористки. URL: <http://www.memo.ru/nerczinsk/szkol6.htm>
21. Труд : орган Петербургского комитета и Совета Рабочего союза. 1907. № 17, окт.
22. Брильон И.Н. На каторге : воспоминания революционера. М. ; Л. : Московский рабочий, 1927. 207 с.
23. Салтык Г.А. Каторга и ссылка в судьбе неонародников Центрального Черноземья: 1908–1916 гг. // Ученые записки : электронный научный журнал Курского государственного университета. 2008. № 3.
24. Никитина Е.Д. Покушение на тюремного инспектора Ефимова // Каторга и ссылка. 1927. № 2 (21). С. 135–141.
25. Михеев А.П. Тобольская каторга. Омск, Наука, 2007. 343 с.
26. Лучинский Н.Ф. Наши тюремные и тюремно-благотворительные учреждения // Журнал Министерства юстиции. 1910. № 1. С. 165–197.
27. Звягинцев А.Г., Орлов Ю.Г. В эпоху потрясений и реформ. Российские прокуроры 1906–1917. М. : РОССПЭН, 1996. 432 с.

Oleg N. Kvasov, Voronezh State University of Forestry and Technologies named after G.F. Morozov (Voronezh, Russian Federation).
E-mail: kvasovoleg@yandex.ru

PRISON TERROR OF REVOLUTIONARIES IN THE RUSSIAN EMPIRE

Keywords: revolutionary terror; prison; the First Russian revolution of 1905–1907.

The paper presents the analysis of the phenomenon of the prison terror in the early 20th century. The terror manifested itself in multiple attacks of revolutionaries on the officers of the penitentiary system in the Russian Empire. Drawing upon the analysis of the archive records, mass media publications, published memoirs and materials on the previous research, the author presents conclusions concerning the reasons for the emergence, development and specific features of the terrorist aggression towards prison officers. The paper analyzes the well-known cases of prison terror and claims that during the «narodnik» period these attacks were classified as «assault and battery», e.g., slaps in the face given by political prisoners to prison authorities. More than a dozen of such attacks were documented during the «narodnik» period.

Terrorist assaults of the prison officers first occurred in the circumstances of a deep political crisis caused by the First Russian revolution in 1905–1907. Terrorist acts were mostly sanctioned by party committees armed assaults of the combatants who used either shot-

guns or explosives. The author points out that the starting point of the prison terror was the response of the society to the police tortures of the female terror activist M. Spiridonova. Despite denunciation of the fact confirmed by the official investigation, social-revolutionaries organized assassination of Spiridonova's torturers. Massive social support of these assassinations allowed the revolutionaries to talk about "social justice" and initiated a widely accepted practice of attacks on the prison "torturers".

The most infamous and cruel officers and prison authorities became the most popular victims of such attacks. Starting from 1906, armed attacks in prisons came into practice. To carry out the assault, the prisoners either made weapons themselves or asked to smuggle them from outside. The level of prison terror from 1906 to 1913 can be measured by several hundreds of killed and wounded prison officers. Various official administrative departments presented different statistics of attacks and even the Main prison department could not publish exact numbers.

The main reasons which caused the prison terror were the desire to take revenge and to appeal to society along with the protest against the oppressive character of the Russian penitentiary system and the absence of the uniform order in prisons, which was amplified by the cruelty of local prison administrations.

REFERENCES

1. Morozov, K.N. (1998) *PSR v 1907–1914 gg.* [The party of socialists-revolutionaries in 1905–1907]. Moscow: ROSSPEN.
2. Kadikov, E.R. (2011) Ob eserovskom "tyuremnom terrore" v Sibiri v nachale XX v. [On the Socialist Revolutionary "prison terror" in Siberia in the early 20th century]. In: Yakub, A.V. & Korzun, V.P. (eds) *Problemy istoriografii i istochnikovedeniya otechestvennoy i vseobshchey istorii* [Problems of historiography and source study of national and general history]. Omsk: Omsk State University.
3. Usherovich, S.S. (1933) *Smertnye kazni v tsarskoy Rossii* [Death penalty in tsarist Russia]. Kharkov: Vseukrainskiy sovet obshchestva politkatorzhan i ss.-poselentsev.
4. Kovalskaya, E.N. et al. (1920) *Kariyskaya tragediya 1889 g.: (vospominaniya i materialy)* [The Kara tragedy of 1889: (Memories and materials)] Petrograd: Gos. izdat.
5. Troitskiy, N.A. (1979) *Tsarizm pod sudom progressivnoy obshchestvennosti: 1866–1895 gg.* [Tsarism on trial by the progressive public: 1866–1895]. Moscow: Mysl'.
6. Adamovich, K. (1928) *Otbitaya tyur'ma* [A Retaken Prison]. Moscow: Vsesoyuznoe obshchestvo politkatorzhan i ss.-poselentsev.
7. *Rus'*. (1906). 12th February.
8. Anon. (1906) Zaklyuchenie o prokurorskom nadzore [Decision on prosecutorial supervision]. *Russkoe gosudarstvo*. 8th April.
9. *Golos*. (1906) 5th May.
10. Kadikov, E.R. (2016) Terror of the Socialist-Revolutionaries in Siberia at the beginning of the 20th century. *Vestnik Omskogo universiteta. Ser. Istoricheskie nauki – Herald of Omsk University. Historical Studies*. 1(9). pp. 42–69. (In Russian).
11. Krastyn, Ya.P. (1952) *Revolutsiya 1905–1907 gg. v Latvii* [Revolution of 1905–1907 in Latvia]. Moscow: USSR AS.
12. The Russian State Historical Archive (RGIA). Fund 1328. List 2. File 15.
13. Karnishin, V.Yu. (1992) *Obshchestvenno-politicheskiy protsess v Povolzh'e v nachale XX veka* [Social and political process in the Volga region in the early 20th century]. Penza: Penza State Technical University.
14. Kiselev, A.A. (2008) Bomba dlya general-gubernatora. Revolyutsionnyy terror i chinovniki MVD Belorusskikh guberniy v 1905–1907 gg. [A bomb for the Governor General. Revolutionary terror and officials of the Ministry of internal Affairs of Belarusian provinces in 1905–1907]. *Belorusskaya dumka*. June. pp. 48–53.
15. Purishkevich, V.M. (ed.) (1910) *Kniga russkoy skorbi* [The Book of Russian Sorrow]. Vol. 4–5. St. Petersburg: Typo-lit. Nevsky.
16. *Russkoe slovo*. (1906) 2nd November.
17. Sukhorukov, S. (2007) Istoriya Ekaterinburgskoy tyur'my [History of the Ekaterinburg prison]. *Ural*. 12. pp. 148–224.
18. Zalezhsy, V.N. (1925) *Na partynom fronte mezhdru dvumya revolyutsiyami* [On the party front between the two revolutions]. Vol. 1. Moscow; Leningrad: Pechatnyy dvor.
19. Korotkov, I. (1923) V Saratovskoy tyur'me [In Saratov prison]. *Katorga i ssylka*. 6(6). pp. 189–199.
20. Shkolnik, M.M. (n.d.) *Zhizn' byvshey terroristki* [The life of a former terrorist]. [Online] Available from: <http://www.memo.ru/nerczinsk/szkol6.htm>
21. *Trud*. (1907) 17.
22. Brillon, I.N. (1927) *Na katorge : vospominaniya revolyutsionera* [In prison: memoirs of a revolutionary]. Moscow, Leningrad: Moskovskiy rabochiy.
23. Saltyk, G.A. (2008) Katorga i ssylka v sud'be neonarodnikov Tsentral'nogo Chernozem'ya: 1908–1916 gg. [Servitude and exile in the fate of the neo-narodniks of the Central Black Earth Region: 1908–1916]. *Uchenye zapiski: elektronnyy nauchnyy zhurnal Kurskogo gosudarstvennogo universiteta – Scientific Notes: The online academic journal of Kursk State University*. 3.
24. Nikitina, E.D. (1927) Pokushenie na tyuremnogo inspektora Efimova [Attempted assassination on the prison inspector Efimov]. *Katorga i ssylka*. 2(21). pp. 135–141.
25. Mikheev, A.P. (2007) *Tobol'skaya katorga* [Tobolsk penal servitude]. Omsk: Nauka.
26. Luchinskiy, N.F. (1910) Nashi tyuremnye i tyuremno-blagotvoritel'nye uchrezhdeniya [Our prison and prison charities]. *Zhurnal Ministerstva yustitsii*. 1. pp. 165–197.
27. Zvyagintsev, A.G. & Orlov Yu.G. (1996) *V epokhu potryaseniya i reform. Rossiyskie prokurory 1906–1917* [In an era of turmoil and reform. Russian prosecutors 1906–1917]. Moscow: ROSSPEN.

УДК 94:331 (571.12)
DOI: 10.17223/19988613/72/7

В.М. Кружинов, З.Н. Сокова

СИБИРСКИЙ ГОРОД В НАЧАЛЕ «ВЕЛИКОГО ПЕРЕЛОМА» (НА МАТЕРИАЛАХ ТЮМЕНИ)

На материалах Тюмени анализируется опыт становления индустриального облика сибирского города в годы первой пятилетки (1928–1932). Установлено, что в условиях острого дефицита ресурсов крупное хозяйственное строительство и модернизация производства осуществлялись за счет «перекачки» средств из аграрной сферы и повышения интенсивности труда рабочих и служащих. Выбранная стратегия позволила сделать важный шаг на пути реализации проекта «большой индустриальной Тюмени».

Ключевые слова: первая пятилетка; индустриализация; ударничество; городская повседневность; Тюмень.

Первый пятилетний план, реализация которого началась 1 октября 1928 г.¹, стимулировал проведение государством целого ряда мер экономического, политического и социального характера, придав индустриализации статус идеологической концепции «великого перелома». В кратчайший исторический срок стране предстояло развернуть строительство важнейших отраслей промышленности, увеличить производство всех видов продукции, приступить к выпуску новой техники. За счет этого предполагалось «упрочить устои социализма», повысить жизненный уровень населения, решать внешнеполитические и оборонные задачи.

История советской индустриализации давно вызывает повышенный интерес исследователей, в том числе сибирских. Важный вклад в изучение проблемы внесли В.И. Касьяненко, А.С. Московский, В.С. Лельчук, В.И., Исаев, С.В. Журавлев, М.Ю. Мухин, Ш. Фицпатрик и др. [1–6]. Однако обычно их внимание фокусируется на крупных промышленных проектах, в первую очередь определявших будущее страны или ее отдельных регионов. В меньшей мере изучены модернизационные процессы на территориях, которые, составляя значительную часть государства, не решали столь масштабных задач и представляли своего рода «индустриальную провинцию». Один из типичных примеров такого рода – это Тюмень, окружной, а с 1930 г. – районный центр Сибирского Зауралья, экономическое и социальное развитие которого в годы первой пятилетки до сих пор не являлось предметом комплексного исследования.

География пятилетнего плана охватывала все регионы огромного государства – центральные и окраинные, промышленные и аграрные. В Тюмени с преобладавшим мелкопромышленным производством попытки использования плановых начал в экономике имели место еще в 1920-е гг. Однако все принятые тогда программы были рассчитаны на небольшой срок, не выходили за рамки нескольких предприятий, не включали социальную сферу.

Пятилетка 1928–1932 гг. стала первым в истории города опытом не только масштабного, но и комплексного планирования. Не имея аналогов в прошлом, она вызвала у многих современников надежды на серьезное улучшение материального положения, жилищных и бытовых условий, почти не изменившихся

после десяти лет советской власти. Однако не меньшим был и ком проблем, с которыми в новых условиях столкнулись и город, и его жители. Главная из них заключалась в гигантском разрыве между «стартовыми» рубежами тюменской пятилетки и ее задачами, между реальным положением горожанина и воображаемым идеалом.

Накануне пятилетки подавляющее большинство промышленных предприятий Тюмени (по нашим расчетам, около 150 из 160) сближалось по типу производства с мануфактурами и даже ремесленными мастерскими. На них почти не использовалась машинная техника, сохранялись сложившиеся в прошлом технологии и приемы работы. Даже на одном из первых в Сибири чугунолитейном заводе «Механик» и в железнодорожном депо, где уровень механизации труда считался относительно благополучным, весомым компонентом производственного процесса оставалась мускульная сила рабочего, а парк станков и машин настолько устарел, что требовал скорейшей замены.

Серьезными препятствиями на пути индустриальной модернизации являлись узкая строительная и сырьевая база производства, низкий уровень квалификации большей части тюменских рабочих, острый дефицит инженеров и специалистов, допотопные условия труда на предприятиях.

На первый взгляд, задания первого пятилетнего плана в значительной мере учитывали эти обстоятельства: в Тюмени намечались строительство новых и расширение уже действующих предприятий, их техническая модернизация, улучшение условий труда. На этой основе предполагалось увеличить промышленное производство на 176,9% (по стране – на 180%), причем к концу пятилетки 58% продукции должны были выпускать новые заводы и фабрики [7. 1931. 21 авг.]. Среди новостроек тех лет выделялись станкостроительный завод, который планировалось создать на базе завода «Механик» (стоимость строительства 11 млн руб.), заводы лесопильных рам (9 млн руб.), лесопильный (2,8 млн руб.), канатно-шпагатный (2 млн руб.), овчинно-шубный (1 млн руб.), мебельная фабрика (1 млн руб.) [Там же. 1930. 27 апр.] и др.

Практическое осуществление столь грандиозных проектов остро поставило вопрос об источниках их финансирования, поскольку инвестиционные возмож-

ности города не «вписывались» в намеченные планы. О масштабах сложившейся диспропорции можно судить, например, по тому, что расходы на строительство только станкостроительного завода в 8–9 раз превышали годовой бюджет Тюмени накануне первой пятилетки². Не имели собственных финансовых накоплений и промышленные предприятия, едва ставшие приносить прибыль после послевоенной разрухи. В этих условиях масштабное строительство и модернизацию производства можно было осуществлять только за счет перераспределения потоков капитала, главным образом путем «перекачки» средств из аграрного сектора экономики.

Правда, в первое время проблема инвестиций не вызвала особых опасений у административных органов, поскольку основные реконструктивные и строительные работы в Тюмени планировались на последние три-четыре года пятилетки, когда, как ожидалось, массовая коллективизация «заткнет финансовые дыры», а первенцы индустриализации сами начнут приносить прибыль.

Результаты 1928/1929 года, казалось, подтвердили правильность выбранной стратегии: плановые задания первого года пятилетки были не только выполнены, но и перевыполнены на 13,2% [7. 1929. 30 нояб.]. В это время завершилось строительство первой очереди новой городской электростанции, началась реконструкция судостроительной верфи, завода «Механик», железнодорожного депо, открылась небольшая коптильно-балычная фабрика, приступили к строительству новой фанерной фабрики.

Положение усугубилось в начале 1930 г., когда и без того напряженные задания пятилетки были пересмотрены и существенно повышены. В рамках плана строительства «большой индустриальной Тюмени» дополнительно намечалось построить электросварочный завод, заводы радиоаппаратуры, мостовых конструкций, «огородного оборудования», маслодельного оборудования, кранов и подъемных машин, трансформаторов, фабрики льняного полотна, сапоговаляльную, брезентовую, богемского стекла [Там же. 1931. 17 июля] и др. Планировалось начать строительство железной дороги Тюмень–Тобольск–Алапаевск и небывалого металлургического комбината, на котором намечалось каждый год выплавлять 6 млн т чугуна, т.е. столько, сколько его в то время производили все металлургические заводы страны [Там же. 1930. 9 марта]. Предполагалось, что «гигант социалистической индустрии» будет работать на железной руде Урала, местных запасах торфа и каменном угле Кузнецкого бассейна. Несомненно, реализация этого дорогостоящего проекта, с одной стороны, могла превратить Тюмень в один из главных, если не главный центр российской металлургии, но с другой – нанесла бы такой ущерб экологии города (и прилегающих районов), что говорить о его перспективах можно было только в мрачных тонах.

Повышенные задания создали принципиально иную хозяйственную ситуацию. До предела обострилась проблема источников индустриализации, отсутствовала проектно-сметная документация новых объектов, резко возросла потребность в рабочей силе, особенно

квалифицированной, в строительных материалах. На 1 апреля 1930 г. новостройки Тюмени были обеспечены кирпичом и пиломатериалами на 30%, цементом – на 10%, водопроводными и канализационными трубами, сортовым железом и гвоздями – на 5% [Там же. 1930. 11 апр.] и т.д. Как следствие, задания второго года пятилетки по строительству гражданских и промышленных объектов были выполнены только на 50%, в том числе жилья – на 27%, учреждений социальной сферы и культуры – на 33%, промышленных предприятий – на 73% [9. С. 27].

Картина повторилась в 1931, а затем и в 1932 г. Причем с каждым месяцем положение ухудшалось, поскольку в условиях тотального дефицита строительных материалов их общероссийские фонды все в большей мере перераспределялись на нужды важнейших промышленных регионов страны в ущерб аграрным. Так, накануне летнего строительного сезона 1932 г. потребности «второстепенной» Тюмени в материалах были удовлетворены лишь на 4,2%. Особенно мало было выделено гравия (0,2%), кирпича (1,4%), цемента (1,6%), оконного стекла (2,8%) [11. Л. 140]. Попытки выйти из кризиса за счет собственных ресурсов, хотя и приглушили остроту проблемы, но из-за недостаточной мощности предприятий, узкой сырьевой базы и множества других объективных причин не могли решить ее полностью. Даже кирпич, производство которого было налажено в городе уже два столетия, выпускался в таких объемах, что его едва хватало на удовлетворение половины потребностей тюменских новостроек. В этих условиях строительство одних объектов затягивалось, других – «замораживалось». «Канули в лету» планы строительства металлургического комбината, железной дороги на Алапаевск, заводов по производству трансформаторов, радиоаппаратуры, кранов и подъемных машин и многих других предприятий.

Все эти обстоятельства не могли не сказаться на хозяйственных результатах пятилетки. С одной стороны, официальная статистика утверждала, что за 4 года и 3 месяца (с 1 октября 1928 г. до 1 января 1933 г.) производство промышленной продукции в Тюмени увеличилось на 185,2% и первоначальные плановые задания (176,9%) были досрочно выполнены. С другой стороны, из четырех полных лет пятилетки лишь первый ее год оказался относительно благополучным. Провалом закончились попытки «взвинтить» темпы экономического роста при помощи повышенных, а на деле волонтаристических, лишенных реализма установок, которые не только до предела обострили все противоречия экономической жизни, но и затормозили выполнение первоначальных заданий пятилетнего плана, и без того сверхнапряженных. Так, план 1932 г. промышленные предприятия Тюмени выполнили лишь на 70,2%, причем на ведущих из них картина оказалась еще более удручающей: завод «Механик» реализовал годовое задание на 39,9%, лесозавод «Красный Октябрь» – на 54,2%, деревообрабатывающая фабрика «Пламя» – на 65,5% [12. Л. 2].

Чтобы объективно определить результаты первой тюменской пятилетки, необходимо учитывать, что статистика тех лет обычно оперировала не фактиче-

скими (численность изготовленных станков, валенок, фанеры и т.п.), а стоимостными показателями выпущенной продукции. Последние, в свою очередь, складывались из стоимости использованных материалов, износа оборудования, начисленной рабочим и служащим заработной платы, других производственных расходов, которые в условиях растущей инфляции и нерационального использования ресурсов постоянно увеличивались и вели к повышению себестоимости произведенной продукции. Так, в 1928/1929 г. (напомним: относительно благополучном) себестоимость продукции на предприятиях Тюмени выросла (по разным сведениям) на 2,14–25%, в 1931 г. на судовой верфи – на 20,1%, на фабрике «Пламя» – на 36,6% [7. 1932. 18 янв.] и т.д. Это вело к удорожанию выпускаемых изделий и при использовании стоимостных показателей в статистических расчетах создавало иллюзию «бешеного» роста. С учетом сказанного можно утверждать, что реальный рост промышленного производства в Тюмени с 1928 по 1932 г. не соответствовал официальным сведениям и составил не 185,2%, а, скорее всего, 70–100%, хотя, разумеется, и этот результат следует считать высоким.

Из новостроек первой пятилетки наиболее крупной являлась фанерная фабрика (пущена 15 июля 1930 г.). Она стала вторым в городе предприятием такого профиля (после фабрики «Пламя»), была оборудована немецкими машинами и позволила в 3–4 раза увеличить производство тюменской фанеры. Важные перемены произошли на заводе «Механик», который в 1930 г. переименовывается в станкостроительный. Причем если накануне пятилетки продукция завода на 67,2% состояла из печного и посудного литья (толстостенного, тяжелого и потому неконкурентоспособного), то к 1932 г. его доля понизилась до 1,4%, тогда как выпуск станков и машин составил 33,7% (в 1927/1928 г. не производились), а «механических изделий» – 64,9% (в 1927/1928 г. – 32,8%) [Там же. 1933. 2 янв.]. Среди новых видов заводской продукции были шпалорезные, корообдирочные и обрезные станки, шерстотрепальные и другие машины, ранее закупавшиеся за границей. В результате государство прекратило их импорт и сэкономило 3,7 млн руб., за счет которых можно было построить 2–3 таких завода, как «Механик» [Там же. 1932. 18 янв.].

В начале 1930-х гг. получили современное оборудование судостроительная верфь, фабрика «Пламя», стоимость основных производственных фондов которых выросла соответственно в 6,2 и 4,7 раза (по всем промышленным предприятиям города этот показатель увеличился в 2,5 раза – с 5 031 тыс. руб. в 1928 г. до 12 965 тыс. руб. в 1932 г.) [12. Л. 53].

В условиях отсутствия необходимых инвестиций для реализации промышленных и инфраструктурных проектов большие надежды возлагались на повышение интенсивности труда рабочих и служащих. С этой целью в августе 1929 г. начался перевод предприятий на «непрерывку», т.е. такую организацию труда, при которой устанавливалась пятидневная рабочая неделя, а производственный процесс осуществлялся без общего для всех рабочих и служащих дня отдыха, в том

числе и по воскресеньям. Свое политическое выражение «непрерывка» получила в лозунге «Строим социализм 365 дней в году!».

Другой формой интенсификации труда стало движение ударников, инициаторами которого выступали как «верхи», так и сами рабочие, преданные советской власти или заинтересованные в дополнительном заработке. В Тюмени ударничество появилось 6 мая 1929 г. на пимокатном заводе «Угольник», когда 12 рабочих стирального цеха создали две ударные бригады, взяв обязательство «вступить в соревнование между собой, совершенно изжить прогулы, улучшить качество фабриката [т.е. заготовок для валенок], выполнить или перевыполнить норму выработки». Правда, реальные результаты первого месяца «ударного труда» разошлись с ожиданиями рабочих-новаторов: примитивные механизмы и традиционная технология не позволяли быстро и резко повысить эффективность производственного процесса. В результате одна ударная бригада увеличила выпуск продукции лишь на 1,6%, другая, наоборот, снизила производство на 2,8%. Лучше выглядели качественные показатели работы: первая бригада сократила выпуск бракованной продукции на 24%, вторая – на 10%; в первой бригаде доля брака в общем объеме производства составила 4,9%, во второй – 4,7%, тогда как средnezаводской показатель составлял 10,2% [7. 1929. 2 июля].

К концу первого года пятилетки на каждом предприятии города были свои ударники: в железнодорожном депо – около 600 человек, на заводе «Механик» – 280, на фабрике «Пламя» – 131, на судовой верфи – 19 и т.д. [Там же. 1930. 7 нояб.]. Как и рабочие «Угольника», они обещали выполнять и перевыполнять производственные задания, не опаздывать на работу, не допускать прогулов. Некоторые ударники обязывались бережно относиться к материалам и инструментам, повышать квалификацию, изжить пьянство.

В то же время минимальная экономическая эффективность нового движения и соответствующее ей незначительное материальное вознаграждение работников неизбежно отражались на настроениях недавних и будущих «героев труда». Они легко поддавались соблазну оказаться на «прибыльном рабочем месте» и влиться в ряды самых решительных борцов за социализм, но столь же легко и расставались с созданными образами, если те не приносили реальной выгоды либо предполагали крайнее напряжение всех физических и духовных сил. Одним из примеров такого рода может служить «эпизод» с рабочим судовой верфи Г-м. Объявив себя ударником, он первым в Тюмени взял обязательство ежемесячно отчислять в созданный тогда «Фонд индустриализации» 1% заработной платы, вызвав на соревнование «весь партактив верфи» [Там же. 1930. 4 янв.]. Призыв Г-а, поддержанный городской газетой, получил распространение и на других предприятиях: работница типографии Носова решила отчислять 2% зарплаты, кровельщики судовой верфи Дударев, Иванов и Миронов – по 3%, а соревновавшийся с ними кровельщик Тыщенко – 5% [Там же. 1930. 12 янв.]. Что же касается самого Г-а, то через два месяца после своего начинания он был задержан в проходной верфи

при попытке вынести с предприятия инструменты и объявлен «вредителем» [7. 1929. 30 нояб.].

Наращение кризисных тенденций в экономике подталкивало партийные, советские и хозяйственные структуры искать выход в новых способах повышения интенсивности труда рабочих и служащих. Небывалые масштабы приобретает «ударническая горячка». На 1 июня 1930 г. в ударниках числились 70% рабочих Тюмени, многие из которых даже не выполняли плановые задания. Правда, после проведенной вскоре «чистки» этот показатель понизился до 53,7%, но в 1932 г. вновь подскочил до 67,4% [Там же. 1932. 18 янв.].

Характерными чертами движения стали извращение его первоначального содержания, формализм. Так, машинистки Тюменского окрисполкома Д-н, П-а и Г-а, объявив себя ударницами, обязывались «своевременно являться на службу» и «в рабочее время не ходить по коридорам». Фабрика «Пламя» и Борковский колхоз Тюменского района в своих совместных «ударных обязательствах» записали, что в случае их невыполнения колхоз «заплатит фабрике 500 пудов овса и 200 пудов сена», а фабрика «в виде неустойки передаст колхозникам автомобиль». Еще одну «новацию» внес в ударническое движение рабочих фабрики «Пламя» Б-в, чей «ударный договор» был озаглавлен «Минимум обязательств ударника» и содержал только одно «обязательство»: «Беру на себя минимум обязательств, дающих право носить звание ударника» [Там же. 1931. 1 июня].

Неудивительно, что в такой обстановке многие ударные бригады распались, процветало «лжеударничество». В среде коммунистов был популярен анекдот:

– Как дела с ударничеством?

– Хорошо! Секретарь восемнадцатое воззвание подписывает.

Тот же мотив присутствовал и в рабочей частушке:

Я ли не ударник,

Я ли не борюсь?

Ночью прогуляю,

У станка просплюсь.

Одной из попыток возродить первородную сущность ударничества, придать ему новый импульс стало использование почти забытых в годы нэпа сверхурочных работ. Так, в марте 1931 г. рабочие-коммунисты фабрики «Пламя» Патрушев и Бакуев, чтобы вывести цех из «прорыва», в течение нескольких дней работали без перерыва по 2 смены каждый. В мае 1931 г. их примеру последовали женщины-работницы Куроедова и Шустова, а строгаль Левданский проработал 3 смены подряд [Там же. 1931. 4 июня]. Однако безусловными «рекордсменами» сверхурочных работ в Тюмени стали рабочие железнодорожного депо Галушко и Бактин, которые в июне 1931 г. отремонтировали паровоз, отработав без перерыва 4 смены, т.е. 28 часов (тогда на большинстве предприятий рабочий день длился 7 часов) [Там же. 1931. 9 июня].

В то же время немалая часть рабочих и служащих безразлично, а порой и враждебно относилась к самопожертвованию ударников. Среди типичных проявлений подобных настроений – эпизод на собрании рабочих судоверфи 25 марта 1931 г., когда 6 человек выступили против предложения организовать сверхурочные

работы, чтобы выпустить в срок три нефтеналивные баржи. Они обвиняли администрацию, что та «применяет насилие, заставляя работать», «уплотняет рабочий день» и «держит рабочих голодом». Схожие рассуждения имели место на фабрике «Пламя»: «За копейки, которые нам платят, мы лучше вообще работать не будем» [Там же. 1931. 1 апр.].

Особое возмущение рабочей массы вызывало снижение расценок за выполняемые работы, инициаторами которого выступали некоторые ударники и администрация предприятий. Когда, например, дирекция «Угольника» понизила тарифы за «вычищение валенок», рабочие завода умышленно сократили выпуск продукции на 22–25%, следующим образом объясняя свое поведение: «Месяца два-три подзадержим, снизим [выработку], ну и расценки оставят прежние или даже повысят. А потом поднажмем и увеличим заработок» [Там же. 1929. 18 окт.]. Причем участвовали в таких акциях не только беспартийные рабочие, но и «рядовые» члены ВКП(б) и профсоюзные активисты. Так, на фабрике «Пламя» коммунисты П-н и У-в говорили беспартийному ударнику Сичкарю: «Что ты как бешеный работаешь?», – а член завкома судостроительной верфи В-в уговаривал рабочих «больше не выработывать» [Там же. 1930. 8 апр.].

В отдельных случаях рабочее недовольство выливалось в забастовки, носившие, как правило, экономический характер. Так, в октябре 1929 г. печники городской электростанции Беляев и Мусихин прекратили кладку печей и, поддержанные другими рабочими, потребовали повысить оплату труда в два раза [Там же. 1929. 18 окт.]. Однако добиться выполнения своих требований бастующие не сумели. Их выступление было стихийным, плохо организованным и не могло противостоять управленческой машине, опиравшейся на всю мощь государства. По этим же причинам в 1928/1929 г. из 179 трудовых конфликтов на предприятиях Тюмени лишь 50 (27,9%) закончились в пользу рабочих [13. Л. 15 об.].

В рамках первого пятилетнего плана ставилась задача превратить Тюмень в благоустроенный и удобный для проживания город с современной инфраструктурой и развитым коммунальным хозяйством: осуществить озеленение городской территории, расширить сеть улиц с твердым покрытием, увеличить объемы жилищного строительства, радиофикации и телефонизации, построить новые баню, телеграф, магазины и т.д.

В русле этой градостроительной программы в 1930 г. городской Совет принял «Схему перепланировки Тюмени» – первый в истории города генеральный план его развития. «Схема» предусматривала прекращение жилищной застройки в находившемся под угрозой весенних половодий Заречье (левый берег р. Туры) и постепенный перевод большинства расположенных там предприятий в «восточную часть города, по нижнему течению реки Туры», где намечалось создать новую промышленную зону [14. Л. 93–95].

В годы пятилетки произошли существенные изменения в составе городского населения. В условиях хозяйственного «бума» в 2,4 раза (с 6 132 до 14 709 человек)

увеличилась численность рабочих, занятых в промышленности, строительстве и на транспорте. Как никогда раньше в производственную деятельность включаются женщины. Если в 1926 г. они составляли 16,9% наемных рабочих, то в 1932 г. – 25,2% [15. Л. 1 об.]. Одновременно резко сокращается численность «нэпманов» и «нетрудовых элементов»: в 1926 г. – 853 человека, в 1930 г. – 91, в 1931 г. – 38, в 1932 г. – 45 человек [Там же. Л. 2]. Вызывая у власти ассоциации с «чуждым буржуазным миром» и «враждебной» идеологией, они облагались повышенными налогами, подвергались политической дискриминации. Нередко государство под тем или иным предлогом само закрывало частные предприятия, объединявшиеся затем в артели [7. 1927. 20 мая]. Зафиксированы, однако, и случаи, когда частник добровольно прекращал свою деятельность. Так, 14 января 1930 г. в тюменской газете «Красное знамя» появилось обращение известного в городе врача А.И. Когана, который объявлял о прекращении приема больных на дому и «вызывал своих коллег последовать этому примеру в порядке соцсоревнования»³. 1 февраля 1930 г. решили прекратить частную практику тюменские адвокаты, создавшие «трудовой коллектив защитников» [Там же. 1930. 4 февр.].

Крупными достижениями первой пятилетки стали ликвидация безработицы (в июне 1928 г. в городе было зарегистрировано 4 123 безработных [Там же. 1928. 17 июн.]), введение в 1930 г. всеобщего семилетнего образования, которым к 1933 г. охватили 96% детей [16. Л. 15]. Искренними представляются слова плотника Тюменской стройконторы Кунгурова, рассказывавшего корреспонденту городской газеты: «Мне 63 года, 15 лет проработал в батраках. А о батрацкой жизни говорить не приходится, что заставят, то и делай, куда пошлют, туда и иди, чем накормят, тем и ладно. Когда был молодой, сильно хотелось учиться, но учиться не пришлось, так неграмотным на всю жизнь и остался. А сейчас было бы только желание, всем дано право учиться. Это очень хорошо. У меня вот три сына, и все грамотные, а между ними и мне лучше. Один газету прочитает, второй что-нибудь интересное расскажет» [7. 1936. 21 июня].

2 июня 1929 г. стал курсировать первый городской автобус, оборудованный из старого грузовика тюменскими пожарными⁴.

В 1930 г. в Тюмени открылось два высших учебных заведения – Уральский автодорожный институт (учебные занятия начались 15 октября 1930 г.) и Тюменский агропедагогический институт (учебные занятия начались 2 ноября 1930 г.), в то время единственные в городе [17. С. 179]. В 1931 г. обсуждался вопрос об открытии в Тюмени еще одного вуза – горного института, однако после отказа от строительства металлургического комбината и ряда других заводов эта идея была отклонена, хотя в городской газете уже появились объявления о наборе будущих студентов.

В годы пятилетки выросла заработная плата основной массы рабочих и служащих. Так, у машиниста железнодорожника станции Тюмень она увеличилась с 138 руб. в месяц до 200–250 руб., у рабочих завода «Механик» – с 80–96 руб. до 120–140 руб. [7. 1933. 14 мая] и т.д. К началу второй пятилетки средняя ежемесячная

заработная плата тюменского рабочего составляла 132,8 руб. [Там же. 1937. 22 янв.]. Немногим больше были оклады советских чиновников. Так, председатель Тюменского городского совета получал 200 руб. в месяц, его заместитель или заведующий отделом – 185 руб., инструктор – 100–135 руб. Правда, высшим руководителям города предоставлялись определенные льготы (повышенная норма жилой площади, прикрепление к спецмагазину, санаторная путевка), однако последние, скорее, носили статусный характер и мало сказывались на финансовых доходах того или иного лица. Значительно ниже оплачивался труд неквалифицированных рабочих и «рядовых» советских «клерков»: например, оклад уборщицы составлял всего 40–50 руб., а делопроизводителя и секретаря-машинистки городского совета – 55 руб. в месяц [10. Л. 12 об.].

В то же время рост заработной платы тюменцев в годы первой пятилетки существенно отставал от темпов инфляции и сопутствовавших ей беспрепятственных «скачков» цен на промышленные и продовольственные товары. Если летом 1927 г. на городском базаре фунт сливочного масла стоил 1 руб. 50 коп., то в мае 1932 г. – 10 руб. За это время стоимость четверти (старая мера, равная 1/4 ведра) молока выросла с 35 коп. до 4–5 руб. 50 коп., пуда муки – с 2 руб. 48 коп.–3 руб. 80 коп. до 90–150 руб., а метра ткани – с 0,3–1,2 руб. до 20–28 руб. [7. 1933. 10 окт.]. Чрезвычайно дорого стоили на рынке мясо (16 руб. за килограмм), сахар (20–25 руб. за килограмм), буханка хлеба (10–12 руб.) и другие продукты. Дирекция городского базара «сигнализовала» вышестоящим структурам: «Из-за высоких цен покупка ведется более обеспеченными и высокопоставленными группами населения»; «Мясо покупают главным образом обеспеченные слои, получающие приличные ставки» [18. Л. 18] и т. п.

Значительно ниже были цены в городских магазинах. Здесь в 1932 г. килограмм хлеба стоил 13–18 коп., мяса – 1,2 руб., сахара – 1,28 руб. [19. Л. 34, 83]. Однако в условиях тотального дефицита эти и многие другие продукты обычно отсутствовали в открытой продаже или поступали в ограниченном количестве. Так, в 1930 г. ежедневные поставки молока в магазины города составили в расчете на одного жителя 16–29 г, рыбы – 13 г [20. Л. 50]. Проверка тюменских магазинов, проведенная 25 декабря 1932 г., показала, что ни в одном из них не было в продаже картофеля, капусты, фруктов, колбасы, мяса свиного и бараньего, топленого масла, маргарина, яиц, печенья, шоколадных конфет, мужских носков, сорочек, костюмов и пальто, женских пальто и чулок, мужской и женской обуви и даже... столовых ложек [19. Л. 83].

В такой обстановке обычным явлением стали очереди. Современник писал: «У мучной лавки на Базарной площади [располагалась в центре Тюмени] сотни женщин с ночи записываются в очередь на муку. Выдача производится медленно. Мало продавцов. Порядок не соблюдается. Получается давка. Люди стоят целыми днями и нередко уходят, не получив муки» [7. 1929. 20 сент.].

Чтобы избавиться от очередей, в 1928 г. для «трудового населения» вводятся «заборные книжки»,

предъявив которые в магазине по месту жительства можно было приобрести установленную норму продуктов. О том, что из этого получилось, видно из жалобы женщины-работницы: «На днях я зашла в магазин № 1 и хотела купить сахару. Меня спросили, где я живу и, узнав, что в Заречье, велели обратиться туда. Между тем покупателей в этом магазине почти не было. Я пошла в одну лавку за рекой – там давка, полно народа за мукой. Пошла в другую – там очередь еще больше. Пришлось тоже стоять. В результате я осталась и без муки, и без сахара» [7. 1929. 17 окт.].

В 1930 г. продовольственное снабжение горожан ухудшилось, и часть продуктов и промтоваров стала продаваться в «распределителях», созданных на крупных заводах и фабриках. Ассортимент торговли свелся к списку жизненно важных продуктов: хлеб, мясо, рыба, крупа, растительное масло, сахар [21. С. 74]. Из-за «товарного голода», отсутствия на предприятиях приспособленных для торговли помещений и прочих «неувязок» такая форма снабжения рабочих и служащих обычно создавала лишь новые очереди.

В 1931 г. в Тюмени открылась «Фабрика-кухня», где готовили обеды для предприятий, больниц и учебных заведений. Как правило, они состояли из подбеленной скисшим молоком крупяной похлебки, застаревшей вермишели, чая и ломтя непропеченного хлеба. Для «ударных» и «особо важных» предприятий варился мясной или рыбный суп, а вместо чая – компот. О вкусовых качествах таких «обедов» можно судить по результатам проверки, проведенной 14 августа 1931 г. в городской больнице, где в розданном больным супе были обнаружены черви [7. 1931. 2 сент.].

Не лучшим было положение и в следующем году. В октябре 1932 г. Тюменский оперсектор ОГПУ докладывал в горком ВКП(б): «Обеды, привозимые на предприятия Тюмени, бывают без хлеба, однообразны и непитательны. Суп варится из рыбы с примесью травы и мутной воды, а рыба же отсутствует. Имелись случаи, когда в рыбе попадались черви... На почве продовольственных затруднений имеется ряд фактов, когда рабочие отказываются от выхода на работу целыми сменами или уходят с производства ранее означенного времени... На судовой фабрике рабочие и работницы плачут. Они по несколько дней не ели, и дома у них сидят голодные дети. Со стороны рабочих отмечаются угрожающие выкрики по адресу советской власти и местных организаций» [22. С. 178].

В стремлении ослабить продовольственную нужду власти развернули кампанию за «самообеспечение» горожан. Их призывали обзаводиться огородами, разводить кур, кроликов, учиться готовить суп без мяса и т.д. В 1928 г. для тюменцев создается первый садово-огородный кооператив «Тюмень-сад», члены которого обязывались совместно обрабатывать выделенные земли. Правда, тогда из этой затеи ничего вразумительного не получилось: «Тюмень-сад» подозрительно напоминал сельскохозяйственную коммуны, в которой объединялись все средства производства (земля, орудия труда, сам труд) и которую даже колхозники рассматривали как худшую форму коллективного хозяйства. Городская газета вскоре констатировала, что

коллективные огороды «заросли бурьянами» [7. 1930. 17 июля].

Еще одним новшеством стало открытие в августе 1932 г. магазина Уральской областной конторы по торговле с иностранцами (Торгсина), где торговля велась на драгоценные металлы и валюту, которые у подавляющего большинства тюменцев просто отсутствовали.

Одной из главных неудач первой пятилетки стал срыв заданий по жилищному строительству и благоустройству города, до предела обостривший бытовую неустроенность тюменцев. Если в 1926–1932 гг. их численность выросла на 30,9% (с 50 340 до 65 870 тыс. человек), то жилой фонд – лишь на 12,1% (с 235,4 до 263,8 тыс. кв. м). В результате жилая площадь в расчете на одного жителя, и без того не соответствовавшая санитарным нормам (тогда 9 кв. м), сократилась на 14,4% и составила 4 кв. м [7. 1931. 4 июля; 15. Л. 1 об.; 23. Л. 349; 24. Л. 65]. В эти годы не было возведено ни одного сколь-нибудь крупного жилого дома, и основной прирост жилищного фонда приходился на индивидуальные постройки и дома-бараки, сооруженные предприятиями. В 1932 г. из 6 855 городских домов лишь 89 (1,3%) были кирпичными, 51 (0,7%) имел водопровод, а 2 462 (35,9%) дома не имели электрического освещения [15. Л. 5,6]. Правда, в 1930–1931 гг. началось строительство трех «домов-гигантов» – полностью благоустроенных жилых четырехэтажных зданий, однако из-за недостатка материалов эта работа велась медленно и завершилась только в следующую пятилетку.

Жилищная проблема в Тюмени в первые десятилетия советской власти считалась одной из наиболее сложных и даже «тупиковых». Вряд ли можно согласиться с выводами историка М.Г. Мееровича, что острая жилищная нужда в «государстве диктатуры пролетариата» создавалась специально, «осмысленно и целенаправленно», что «дефицит жилища был выгоден власти», поскольку с его помощью она не только «миловала и наказывала», но и «обеспечивала контроль и догляд за настроением, повседневным поведением и строем мыслей населения» [25. С. 5–7]. Будет правильной объяснить жилищный кризис начала 1930-х гг. тем, что тюменские власти отдавали приоритет форсированной индустриализации, а потребности людей в приватном пространстве и частной жизни не считались значимыми и игнорировались.

Из сравнительно крупных объектов гражданского строительства, возведенных в начале 1930-х гг., отметим городскую баню в центре города (открылась 1 сентября 1931 г.) и новое здание цирка (первое представление состоялось 15 мая 1932 г.), где находился самый большой в городе зрительный зал, рассчитанный на 2 тыс. человек.

В то же время новостройки первой пятилетки мало изменили внешний облик Тюмени. Одноэтажные деревянные дома, унылые корпуса фабричных предприятий, грязные, почти неосвещенные дворы и улицы – вот типичная мозаика городского пейзажа тех лет. Особенно нерадостно выглядели рабочие окраины. Здесь остро не хватало магазинов, учреждений культуры, водопроводных колонок. Улочки и переулочки,

никогда не знавшие твердого покрытия (в 1932 г. только 7% городских улиц являлись мощеными [15. Л. 9 об.], после каждого дождя походили на непроходимые болота, которые зимой покрывались льдом и завалами сугробов:

Справа – снежные траншеи,
Слева – щели виден край.
Что сломать – хребет иль шею,
Сам тюменец выбирай.

Не могла «похвастаться» чистотой и порядком и главная магистраль Тюмени ул. Республики, на которой находились все основные советские учреждения, магазины, учебные заведения, театр, клубы. За годы советской власти она почти не ремонтировалась, поэтому деревянные тротуары напоминали «качели», а дореволюционная каменная мостовая, по словам современника, являла нескончаемую полосу выбоин, которую «шофер старался за полкилометра объехать, иначе он рисковал остаться не только без рессор, но и без головы» [7. 1937. 12 янв.].

Подводя итог сказанному, можно констатировать, что первый пятилетний план стал программой масштабного и комплексного развития Тюмени. Его реализации сопутствовали выгодное географическое положение города – крупного железнодорожного

и судоходного центра, связывающего Сибирь с Европейской Россией, складывавшийся на протяжении многих десятилетий сравнительно высокий промышленный потенциал, возможности увеличения численности рабочей силы за счет крестьянских миграций и спецпереселенцев.

В то же время планам индустриального развития препятствовали недостаточное финансирование, узкая строительная и сырьевая база производства, низкий уровень квалификации большей части рабочих, дефицит инженеров и специалистов. В этих условиях хозяйственное строительство и модернизация производства осуществлялись прежде всего за счет деревни, интенсификации труда, снижения уровня жизни основных групп населения.

Индустриальная трансформация и урбанизация конца 1920-х – начала 1930-х гг. сопровождались обострением всех основных проблем городской среды, которая сохраняла традиционный облик, лишь частично затронутый процессом модернизации. В сложившихся условиях городская среда и повседневность Тюмени представляли симбиоз традиционных и современных элементов. Сплетаясь в специфические структуры, они придавали процессу модернизации противоречивый и во многом фрагментарный характер.

ПРИМЕЧАНИЯ

¹ До 1931 г. хозяйственный год начинался 1 октября, с 1931 г. – 1 января.

² Динамика расходной части бюджета Тюмени тогда была следующей: 1924/1925 г. – 529 868 руб.; 1925/1926 г. – 890 035 руб.; 1926/1927 г. – 910 818 руб. [8. С. 4]; 1927/1928 г. – 1 106 829 руб. [7. 1928. 26 окт.]; 1928/1929 г. – 1 246 134 руб.; 1929/1930 г. – 1 497 708 руб. [9. С. 7]; 1933 г. – 3 985 501 руб. [10. Л. 18].

³ Когда в 1933 г. наступил «сталинский неонэп» и давление на частника немного ослабло, индивидуальная врачебная практика в Тюмени возобновилась.

⁴ Первый тюменский автобус, проезд на котором стоил 15 коп., проработал почти два месяца, перевозя ежедневно около 400 пассажиров. Современник писал: «Некоторым тюменцам езда на автобусе пришлась особенно по вкусу, и, имея «трешку» в кармане, они упорно не слезали с машины, не истратив последнего пятака» [7. 1929. 17 окт.]. В конце июля 1929 г. «Организатор» (так называли автобус его создатели) вышел из строя: окончательно износились шины, сломались рессоры. Однако в начале октября 1929 г. городские пожарные изготовили из другого старого грузовика еще один автобус, «дебют» которого тоже не обошелся без «приключений». Проработав неделю, он остановился, так как в Тюмени закончился бензин.

ЛИТЕРАТУРА

1. Касьяненко В.И. Завоевание экономической независимости СССР (1917–1940). М. : Политиздат, 1972. 336 с.
2. Московский А.С. Промышленное освоение Сибири в период строительства социализма (1917–1937 гг.) : (историко-экономический очерк). Новосибирск : Наука, 1975. 263 с.
3. Лельчук В.С. Индустриализация СССР: история, опыт, проблемы. М. : Политиздат, 1984. 302 с.
4. Исаев В.И. Быт рабочих Сибири. 1926–1937 гг. Новосибирск : Наука, 1988. 241 с.
5. Журавлев С.В., Мухин М.Ю. «Крепость социализма»: Повседневность и мотивация труда на советском предприятии, 1928–1938 гг. М. : РОССПЭН, 2004. 258 с.
6. Фицпатрик Ш. Повседневный сталинизм. Социальная история Советской России в 30-е годы: город. 2-е изд. М. : РОССПЭН, 2008. 336 с.
7. Красное знамя. Тюмень.
8. Отчетный доклад о работе Тюменского городского Совета Уральской области за 1926–1927 хозяйственный год / под ред. С.А. Бутина. Тюмень : Тип. Уралполиграфа, 1927. 60 с.
9. Отчет Тюменского городского Совета РК и КД за 1929–1930 год / под ред. С.А. Бутина. Тюмень : Тип. Уралполиграфа, 1930. 52 с.
10. Государственный архив Тюменской области (ГАТО). Ф. 5. Оп. 1. Д. 345.
11. ГАТО. Ф. 5. Оп. 1. Д. 323.
12. ГАТО. Ф. 698. Оп. 1. Д. 3.
13. ГАТО. Ф. 5. Оп. 1. Д. 84.
14. ГАТО. Ф. 5. Оп. 1. Д. 158.
15. ГАТО. Ф. 698. Оп. 1. Д. 4.
16. ГАТО. Ф. 5. Оп. 1. Д. 346.
17. 400 лет Тюмени : сб. документов и материалов / отв. ред. Д.И. Копылов. Свердловск : Сред.-Урал. кн. изд-во, 1985. 368 с.
18. ГАТО. Ф. 698. Оп. 1. Д. 10.
19. ГАТО. Ф. 698. Оп. 1. Д. 12.
20. ГАТО. Ф. 5. Оп. 1. Д. 124.
21. Осокина Е.А. За фасадом «сталинского изобилия»: распределение и рынок в снабжении населения в годы индустриализации. 1927–1941. М. : РОССПЭН, 1999. 271 с.

22. Очерки истории Тюменской области / отв. ред. В.М. Кружинов. Тюмень : Тюмень, 1994. 270 с.
23. ГАТО. Ф. 5. Оп. 1. Д. 160.
24. ГАТО. Ф. 5. Оп. 1. Д. 219.
25. Меерович М.Г. Наказание жилищем: жилищная политика в СССР как средство управления людьми (1917–1937 годы). М. : РОССПЭН, 2008. 303 с.

Valeriy M. Kruzhinov, University of Tyumen (Tyumen, Russian Federation). E-mail: vm.kruzhinov@mail.ru

Zinaida N. Sokova, University of Tyumen (Tyumen, Russian Federation). E-mail: sokova.zn@gmail.com

SIBERIAN CITY AT THE BEGINNING OF “GREAT BREAK” (ON THE MATERIALS OF TYUMEN)

Keywords: first five-year plan; industrialization; shock labour teams; city daily; Tyumen

The aim of the article is to analyze the industrialization process of the emergence of the industrial appearance of a provincial Siberian city during the first five-year plan (1928–1932) on Tyumen materials.

The article is based on archival documents, materials of periodicals and sources of personal origin, first used for scientific purposes.

The 1928-1932 five-year plan was shown to be the first large-scale planning and industrial development experience in the history of Tyumen. Serious obstacles to industrial modernization were the lack of reliable sources of financing, low technical equipment of enterprises, a narrow construction base of production, an acute shortage of skilled labor and specialists. Under these conditions, large-scale economic construction and modernization of production in Tyumen, however, as in other regions of the country, was carried out by “transferring” funds from the agricultural sector of the economy and increasing the intensity of labor of workers and employees. The most common forms of labor intensification have become shock brigades (udarniki), overtime working, increasing the rate of work.

Among the four years and three months of the Tyumen Five-Year Plan, only its first year was relatively good. The situation changed at the beginning of 1930, when the already intense tasks were revised and significantly increased. New benchmarks created a fundamentally different economic situation and exacerbated the problem of sources of industrialization. These circumstances could not but affect the economic results of the five-year plan. According to official data, industrial production in Tyumen increased by 182.5%, and the initial planned targets were fulfilled ahead of schedule. However, analysis of the work of industrial enterprises of the city suggests that real growth rates of urban industrial production did not correspond to official data calculated on the basis of cost indicators of manufactured products, which increased in conditions of increased inflation, and in reality amounted to 70-80%.

It has been established that the chosen development strategy made it possible to take an important step towards the industrial development of Tyumen. At the same time, the industrial transformation of the late 1920s and early 1930s was accompanied by an exacerbation of social problems, an increase in disproportions in the development of the urban environment, which retained the traditional look, only partially affected by the modernization process. Under current conditions, the industrial sphere, the urban environment and everyday life represented a symbiosis of traditional and modern elements. Interlacing into specific structures, they gave the process of modernization a controversial and fragmentary character.

REFERENCES

1. Kasyanenko, V.I. (1972) *Zavoevanie ekonomicheskoy nezavisimosti SSSR (1917–1940)* [The conquest of the economic independence of the USSR (1917–1940)]. Moscow: Politizdat.
2. Moskovsky, A.S. (1975) *Promyshlennoe osvoenie Sibiri v period stroitel'stva sotsializma (1917–1937 gg.): (istoriko-ekonomicheskiy ocherk)* [Industrial development of Siberia during the construction of socialism (1917–1937) (a historical and economic essay)]. Novosibirsk: Nauka.
3. Lechuk, V.S. (1984) *Industrializatsiya SSSR: istoriya, opyt, problemy* [Industrialization of the USSR: history, experience, problems]. Moscow: Politizdat.
4. Isaev, V.I. (1988) *Byt rabochikh Sibiri. 1926–1937 gg.* [The life of Siberian workers. 1926–1937]. Novosibirsk: Nauka.
5. Zhuravlev, S.V. & Mukhin, M.Yu. (2004) *“Krepost' sotsializma”: Povsednevnyy i motivatsiya truda na sovetskom predpriyatii, 1928–1938 gg.* [“The Fortress of Socialism”: Everyday Life and Motivation of Labor at a Soviet Enterprise, 1928–1938]. Moscow: ROSSPEN.
6. Fitzpatrick, S. (2008) *Povsednevnyy stalinizm. Sotsial'naya istoriya Sovetskoy Rossii v 30-e gody: gorod* [The Everyday Stalinism. Social history of Soviet Russia in the 1930s: the city]. 2nd ed. Moscow: ROSSPEN.
7. *Krasnoe znamya* (Tyumen).
8. Butin, S.A. (ed.) (1927) *Otchetnyy doklad o rabote Tyumenskogo gorodskogo Soveta Ural'skoy oblasti za 1926–1927 khozyaystvennyy god* [Report on the work of the Tyumen City Council of the Ural Region for 1926–1927]. Tyumen: Uralpoligraf.
9. Butin, S.A. (ed.) (1930) *Otchet Tyumenskogo gorodskogo Soveta RK i KD za 1929–1930 god* [Report of the Tyumen City Council of Workers, Peasants and Red Army Deputies for 1929–1930]. Tyumen: Uralpoligraf.
10. The State Archive of Tyumen Region (GATO). Fund 5. List 1. File 345.
11. The State Archive of Tyumen Region (GATO). Fund 5. List 1. File 323.
12. The State Archive of Tyumen Region (GATO). Fund 698. List 1. File 3.
13. The State Archive of Tyumen Region (GATO). Fund 5. List 1. File 84.
14. The State Archive of Tyumen Region (GATO). Fund 5. List 1. File 158.
15. The State Archive of Tyumen Region (GATO). Fund 698. List 1. File 4.
16. The State Archive of Tyumen Region (GATO). Fund 5. List 1. File 346.
17. Kopylov D.I. (ed.) (1985) *400 let Tyumeni* [400 years of Tyumen]. Sverdlovsk: Sred.-Ural. kn. izd-vo.
18. The State Archive of Tyumen Region (GATO). Fund 698. List 1. File 10.
19. The State Archive of Tyumen Region (GATO). Fund 698. List 1. File 12.
20. The State Archive of Tyumen Region (GATO). Fund 5. List 1. File 124.
21. Osokina, E.A. (1999) *Za fasadom “stalinskogo izobiliya”: raspredelenie i rynek v snabzhenii naseleniya v gody industrializatsii. 1927–1941* [Behind the facade of “Stalinist abundance”: distribution and the market in supplying the population during the industrialization. 1927–1941]. Moscow: ROSSPEN.
22. Kruzhinov, V.M. (ed.) (1994) *Ocherki istorii Tyumenskoy oblasti* [Essays on the History of Tyumen region]. Tyumen: Tyumen'.
23. The State Archive of Tyumen Region (GATO). Fund 5. List 1. File 160.
24. The State Archive of Tyumen Region (GATO). Fund 5. List 1. File 219.
25. Meerovich, M.G. (2008) *Nakazanie zhilishchem: zhilishchnaya politika v SSSR kak sredstvo upravleniya lyud'mi (1917–1937 gody)* [Punishment by Housing: Housing Policy in the USSR as a Means of Managing People (1917–1937)]. Moscow: ROSSPEN.

УДК 94(470.67)
DOI: 10.17223/19988613/72/8

Ш.А. Магарамов

МЕЖДУНАРОДНАЯ БОРЬБА ЗА ГОСПОДСТВО НАД ЗАПАДНЫМИ «ВОРОТАМИ» КАСПИЯ

Рассмотрена военно-политическая и дипломатическая борьба между региональными державами за господство над Дербентом с XVI в. до 1806 г., когда город окончательно был присоединен к Российской империи. Изучены причины борьбы за господство над западными «воротами» Каспийского моря между Османской империей, Сефевидским Ираном и царской Россией. Показаны мероприятия соперничавших держав по укреплению своих позиций в Дербенте: колонизация населения, усиление обороноспособности города, реконструкция торговой гавани.

Ключевые слова: Дербент; западные «ворота» Каспия; борьба региональных держав – Турции, Ирана и России; торговый порт на Каспии.

Западными «воротами» Каспия принято считать город Дербент в силу его исключительного стратегического положения на западном побережье Каспийского моря на транскавказском пути. Дербентом пытались владеть многие мировые державы и завоеватели. Об этом свидетельствуют путешественники [1–3], купцы [4], члены дипломатических посольств [5], непосредственно побывавшие в городе. Повествуя о внешнеполитических акциях соседних держав, эти авторы не подчеркивали в качестве главной причины торговое значение Дербента, а объясняли их стремлением завоевателей расширить границы своих государств. Находившийся в составе военной экспедиции во время Каспийского похода Петра Великого моряк, картограф Ф.И. Соймонов также не уделял особого внимания торговому значению города, считая его не пригодным для причаливания средних и больших торговых судов [6. С. 33, 38–39]. Не получил должного освещения вопрос о политике региональных держав в Дербенте и в первой обобщающей работе по истории города Е.И. Козубского [7]. Исходя из этого, в настоящей статье ставится цель изучить борьбу региональных держав – Османской империи, Сефевидского Ирана и России – за господство над Дербентом в позднее Средневековье и Новое время, выявить причину столь упорной борьбы завоевателей за этот город.

Как известно, Дербент с древнейших времен играл важную роль транзитного пункта на торговой трассе, связывавшей народы и страны Южного Кавказа и Переднего Востока с Юго-Восточной Европой. Об этом свидетельствуют найденные при раскопках в Дербенте различные памятники, которые отмечают активизацию международной торговли с I–II вв. н.э. [8. С. 7]. В роли важного посредника в торговых контактах Запада и Востока Дербент продолжал выступать и в период Средневековья и в Новое время. Именно это обстоятельство явилось одной из главных причин многолетней и упорной борьбы за господство над Дербентом стран мирового значения, начиная с Римской и заканчивая Российской империями. Через эти «ворота»

к манящим богатствам Востока стремились торговцы, мореплаватели и представители деловых кругов самых разных стран и народов.

В период позднего Средневековья основная борьба за Дербент развернулась между Сефевидами и Османской империей. С начала XVI в. между ними шли длительные войны за господство над Кавказом, за захват торговых путей, проходивших вдоль западного побережья Каспия. Новая война началась в 1578 г. и продолжалась до 1590 г. По условиям Стамбульского договора Дербент оказался в сфере влияния турок. В городе был расположен турецкий гарнизон во главе с Осман-пашой. Учитывая исключительную стратегическую важность Дербента, турецкий султан принимал меры для упрочения здесь своих позиций. В дербентской крепости были размещены «тысяча янычаров (пехотинцев), шестьдесят пушек, пятьсот ящиков боеприпасов и другое необходимое снаряжение» [3. С. 122]. Дербент стал оплотом Османской империи на Восточном Кавказе.

В это время Дербент являлся важной перевалочной базой на трассе волжско-каспийского торгового пути, по которому из Персии и прикаспийских областей Кавказа в Восточную Европу поступало большое количество шелка-сырца и шелковых изделий, пользовавшихся повышенным спросом. Османский путешественник Эвлия Челеби, побывавший в Дербенте в 1641–1642 гг., верно заметил, что значение Дербента в международной политике прежде всего определялось его важной торговой ролью: «В этой стране по морю ходит множество судов, и потому эта мощная крепость очень важна». Далее автор отмечал, что из разных земель Московского государства «купцы приезжают в порт Демиркапу (Дербент). И поскольку в этот порт Демиркапу из стран Чин, Мачин, Хатай, Хотан, Фагфур и Москвы приезжают по торговым делам сотни тысяч людей, таможня его дает большой доход. Когда Демиркапу был в руках османов, то от его порта ежегодно поступало двести сорок семь юков акче дохода» в султанскую казну [3. С. 122–123]. Чтобы по-

нять значение этого дохода, отметим, что в Османской империи расходы государства учитывались в мешках (юкках). Так, например, на гардероб султана и на содержание султанской конюшни ежегодно тратилось 264 мешка денег, на артиллерию – 47,5 мешка и т.д. [9. С. 85].

Торговые связи Дербента на рубеже XVI в. доходили и до Англии. Выгоды персидской торговли, осуществляемой через Дербент и по Каспию, были настолько велики, что англичане настойчиво добивались от московских властей и дербентского паши выгодных условий ведения торговых операций. Дербентский паша, стремясь сделать Дербент центром европейско-азиатской торговли и иметь постоянные контакты с Англией, предлагал английским купцам, чтобы они привозили свои товары в Дербент и тут же продавали. Со своей стороны, паша обещал англичанам заготовить товары, необходимые им. Также он обещал взять их под свою защиту [1. С. 273].

Немаловажной была роль Дербента и в караванной торговле. По свидетельству того же Э. Челеби, «лошади и арбы купцов, прибывающих из Баку и Гиляна, в большом количестве стоят в отдельной крепости, расположенной у моря» [3. С. 122]. Доходами дербентской таможни не могли пренебрегать султаны и поэтому принимали все необходимые меры, чтобы упрочить свое влияние в городе.

В 1603 г. по инициативе сефевидского шаха Аббаса I (1587–1629) возобновилась война между османами и сефевидами. Готовясь к большой войне, шах попытался заручиться поддержкой русского царя, которому взамен военной помощи против турок были обещаны прикаспийские города Дербент и Баку. Однако, как выяснилось позже, обещание шаха Аббаса I уступить царю прикаспийские города было всего лишь дипломатическим маневром, направленным на то, чтобы, заручившись поддержкой русского царя, отвоевать эти города у турок. Шахским войскам в 1606 г. удалось вытеснить турок почти со всего Южного Кавказа, захватив Ереван, Гянджу, Баку, Тбилиси, Шемаху. В том же году шахским отрядам при поддержке самих дербентцев и уцмья Кайтага Рустам-хана удалось занять дербентскую крепость, после чего турецкий гарнизон капитулировал. За помощь в борьбе против турок жители города были освобождены от уплаты налогов в шахскую казну, верхушка города получила право взимания торговых пошлин с проезжавших через Дербент караванов. Уцмий получил грамоту на управление городом, которой он добивался еще до прихода шахских войск в Дагестан [10. С. 110].

Стремясь превратить Дербент в стратегическую базу в борьбе за весь Дагестан, шах Аббас I произвел в городе целый ряд работ по улучшению его обороноспособности. Управление Дербентом шах поручил Чираг-Султану Устаджлу, помощником которого был назначен Шах Назир-бек [7. С. 58]. Шахским военачальникам были поручены работы по возобновлению стен и башен Дербента в тех местах, где они обрушились, а также засыпка проходов и рвов. В городе были возведены две поперечные стены, он был разделен на три части, каждая из которых имела свою оборони-

тельную систему [11. С. 290]. Это позволяло шахским военачальникам «держатъ город в повиновении» [12. С. 94].

Кроме того, удлинены были стены в сторону моря, а на берегу встроена большая башня [4. С. 35]. Тем самым шах Аббас I хотел создать в Дербенте таможенный пункт и взимать торговые пошлины с проезжавших через город караванов. В это время торговые караваны проходили, минуя дербентские стены по мелководью, не уплатив торговые пошлины. Об этом пишет Е.И. Козубский: «Однажды отправился караван из степи в Ширван. Когда он прибыл к Дербенту ночью, расположился на отдых в северной его части, чтобы утром, когда будут открыты двери, продолжать путь. Однако когда утром привратники отперли ворота, каравана не было видно, и так как другого пути не было, то было очевидно, что он должен был пройти через простирающееся вплоть до города море, и что следов последнее, вследствие прибою ли волн, прилива или отлива, становится мельче и позволяет переходить вброд. Аббас, узнав об этом случае и желая сделать из Дербента один из оплотов своего государства, поручил... соорудить башню и соединить ее с городскими стенами, чтобы таким образом сделать невозможным проход по морю» [7. С. 58–59]. Владея дербентским проходом, шах имел возможность контролировать международную торговлю по прикаспийскому маршруту.

Подвергался значительному изменению и этнический состав Дербента. Сюда было переселено «400 семейств боятского племени», которые должны были стать опорой шаха. К середине XVII в. число иранских колонистов в Дербенте достигло 9 тыс. человек. Были проведены в Дербенте и административные реформы, которые привели к насаждению в городе персидских порядков [Там же. С. 59]. Осуществление целого комплекса мероприятий шахом Ирана стало встречать оппозицию местного населения, вызывать его недовольство, которое возрастало по мере ужесточения отношения шахских чиновников и военачальников к местному населению в процессе упрочения их позиций в Дербенте и прилегающих к нему районах. Видя растущее недовольство дербентцев нетерпимым обращением с ними, шахские чиновники под предлогом борьбы с суннизмом изгоняли местных жителей из города. Поскольку шах Аббас I был веротерпимым и к религиозным вопросам относился равнодушно [11. С. 280], можно полагать, что вопрос религиозных разногласий был раздут искусственно, чтобы изгнать недовольных местных жителей из города и обеспечить господство иранцев.

Дербент, завоеванный в начале XVII в. сефевидами, оставался под их властью вплоть до начала XVIII в. В 1721 г., после падения шахской власти в Ширване под ударами дагестанских повстанцев, султан Дербента бежал в Иран. Через год, во время нахождения Петра I в Дагестане, жители города приняли решение о мирной сдаче города. 23 августа 1722 г. наиб Дербента Имам Кули-бек вручил императору серебряный ключ от городских ворот, он также преподнес царю прекрасную рукопись «Дербенд-намэ», которая была отправлена в Коллегию иностранных дел и вскоре ста-

ла достоянием мирового востоковедения. Войска царя парадом вошли в древний город. В Дербенте Петр Великий оставался четверо суток, с 23 по 27 августа 1722 г. За это время он осмотрел крепость, наметил планы по реконструкции городской гавани, посетил дом наиба и устроил пир у себя в шатре [13. С. 67].

С этого времени Дербент официально находился под властью Российской империи, его жители считались российскими подданными. По личному распоряжению Петра I началась модернизация экономики города, поскольку император был заинтересован в обеспечении российских мануфактур отечественным сырьем. Были приняты меры по улучшению производства шелка-сырца, хлопка, марены, шафрана, шерсти, особое внимание уделялось развитию садоводства и виноградарства. В городе было создано образцовое дворцовое хозяйство, именуемое в официальных документах «садами и огородами Е.И.В.». Для улучшения виноделия привлеклись иностранные специалисты, из Венгрии был выписан специалист майор Туркул, который уже при Екатерине I наладил производство красного и белого вина. К лету 1723 г. стояло готовым к отправке в Астрахань «учиненное для пробы виноградное вино трех мастеров: француза, венгра и цесарца». Осенью того же года винный погреб Дербента изготовил 2 тыс. ведер вина [14. С. 221].

Более масштабный характер носили работы по постройке торгового порта в Дербенте, поскольку царя интересовали торговые возможности и связи города. Его международное торговое значение было одной из причин завоевания города. Петр I сам «изволил ездить по берегу морскому для осмотра места, где строить гавань», а перед отъездом из Астрахани в Москву в ноябре 1722 г. приказал Матюшкину делать «гавань по чертежу» [15. С. 86]. Работы по реконструкции гавани в Дербенте производились в течение 1723–1724 гг. О масштабах работ свидетельствует участие в них 2,5 тыс. украинских и донских казаков. Царь «с особым любопытством расспрашивал бывших там персиян, грузин, армян, индийцев обо всем, что касалось их состояния торговли». Учитывая важную роль Дербента в российской восточной торговле, император уравнивает дербентских торговцев в правах с русскими купцами. Тогда же кавказской администрации было дано разрешение поселять в Дербенте, как и в крепости Святого Креста, армян «и содержать оных в крепком охранении». Переселившиеся в город армяне способствовали активизации торговых операций Астрахани и Дербента с Персией. В результате принятых мер значительно вырос объем товарооборота Дербента. По данным Астраханской таможни, в 1725 г. из Астрахани в Дербент было вывезено 98 партий товаров. Из них 28 партий было вывезено собственно дербентскими купцами, 24 – купцами-армянами, 46 партий – индийскими купцами [Там же. С. 216–217].

Тринадцатилетний период пребывания Дербента в составе России закончился в 1735 г. с заключением Гянджинского мира между Россией и Ираном, по условиям которого российская сторона обязывалась «возвратить города Баку и Дербент и с подлежащими землями, деревнями по-прежнему Иранскому государ-

ству... а Дагестан и прочие места, к шамхалу и усмию подлежащие, по древнему пребудет в стороне Иранского государства» при условии, что эти земли не будут переданы в дальнейшем турецкому правительству [16. С. 206–211]. Причины, лежавшие далеко за пределами Дербента, прервали недолгое 13-летнее сотрудничество, которое начало налаживаться между Дербентом, Дагестаном и Россией. Новые перспективы, иной исторический путь развития приоткрылись, к сожалению, на слишком короткое время. 27 апреля 1735 г. ключи от Дербента были вручены представителю Ирана Мурад-Султану, хотя в городе еще оставались российские войска и их обозы. Эвакуация шла медленно, поскольку в астраханском порту из-за льдов навигация еще не началась. Таким образом, приход к власти в Иране Надир-шаха изменил геополитическую ситуацию в Каспийском регионе. Под угрозой было монопольное положение России на Каспии, где безраздельно господствовал российский флот.

В начале 40-х гг. XVIII в. российские власти были встревожены действиями Надир-шаха, когда началась его дагестанская компания. Завоевав Дагестан, Надир-шах планировал начать военные действия против России и завоевать Астрахань. Эти агрессивные планы подогревал англичанин Эльтон, состоявший на службе у шаха, строивший для него корабли для плавания по Каспию [17. С. 62]. Надир-шах стремился создать такой же сильный флот на Каспийском море, как российский во времена Петра I, пытался организовать кораблестроение с помощью беглых казаков, матросов и англичан. Существование шахского флота на Каспии ограничило бы возможности России в регионе, поэтому она лишила англичан права проезда и перевозки товаров в Иран через территорию России посредством Волжско-Каспийского пути. После убийства Надир-шаха в 1747 г. дело по созданию шахского флота на Каспийском море заглохло. Прикаспийские области Кавказа, в частности Дербент, освободились из под власти Ирана.

Во второй половине XVIII в. Дербент оставался независимым от великих держав. Пережив упадок в связи с нашествием войск Надир-шаха, он вновь приобретает роль одного из транзитных пунктов в европейско-восточной торговле по Волжско-Каспийскому пути. Главными вывозными товарами через Дербент с Южного Кавказа и из Ирана по-прежнему оставался шелк-сырец, также добавились другие товары: марена и хлопок. Так, в 1787 г. 76,5% хлопка было привезено из Дербента [18. С. 203]. По данным П.Г. Буткова, ежегодно из Дербента в Астрахань морем вывозили до 6 000 пудов марены [19. С. 202–203]. Возрастанию торговой роли Дербента в определенной степени способствовала политика Фатали-хана, объединившего в конце 50-х гг. XVIII в. Кубинское ханство с Дербентом. В 1765 г. он обратился к российскому двору с предложением усилить торговлю на взаимовыгодных условиях. В рескрипте Екатерины II от 14 ноября 1765 г. говорилось: «...при отправлении из Астрахани в Персию с товарами судов заезжать несколькими и в Дербент» [20. С. 370–371]. О том, что торговля с Дербентом приносила выгоду России, указывал академик

С.Г. Гмелин, писавший, что сюда можно было бы ежегодно посылать по два корабля с мукой, железом, сталью, свинцом и все это продавать с «великим барышом» [21. С. 9]. Фатали-хан, хорошо понимая, какую пользу можно извлечь из торговли с Россией, в 1780 г. отменил пошлины с русских купцов.

В конце XVIII в. международная обстановка на Кавказе обострилась, пришедший к власти в Иране Ага-Мухаммед-хан начал готовиться к походу на север. Российское правительство, не желавшее допустить захвата кавказских владений Ираном, в 1796 г. организовало поход войск графа В.А. Зубова в Дагестан. 10 мая 1796 г. Дербент был взят, а его правитель Ших-Али-хан, выступавший против российских войск, пленен. Чуть позже ему удалось бежать. Правителем Дербента была назначена дочь Фатали-хана Периджа-ханум [22. С. 115]. Далее царские войска двинулись к Кубе и Баку. Весь край от Дербента до Шемахи и Гянджи находился во власти российских войск. Однако после смерти Екатерины II и прихода к власти Павла I, с декабря 1796 г. по июнь 1797 г., российские войска покинули завоеванный край. Причиной тому были изменение внешнеполитического курса России в правление Павла I

и реакция западной дипломатии на появление российских войск на Восточном Кавказе. С уходом царских войск в Дербент вернулся Ших-Али-хан.

В период русско-иранской войны 1804–1813 гг. Россия развернула активные военные действия на Кавказе. С приближением российских войск к Дербенту в городе усилилась борьба между сторонниками и противниками Ших-Али-хана. Последний, видя безысходность своего положения, вынужден был покинуть город. 21 июня 1806 г. российские войска вступили в Дербент. На этот раз город был присоединен к Российской империи окончательно и навсегда. По окончании войны, с подписанием Гюлистанского договора 1813 г., и весь Дагестан оказался включенным в состав России. Таким образом, в 1806 г. многовековая международная борьба за господство над западными «воротами» Каспия закончилась в пользу России. С присоединением Дербента к Российской империи начался новый этап его становления как крупного торгового центра на транскавказском пути. Значительно вырос объем товаров, поступающих из России в Дербент, а также вывоз местных и реэкспорт восточных товаров в центральные российские регионы.

ЛИТЕРАТУРА

1. Английские путешественники в Московском государстве в XVI в. М., 1938. 308 с.
2. Стрейс Я. Три путешествия. М., 1935. 415 с.
3. Челеби Э. Книга путешествия. М., 1983. Вып. 3. 225 с.
4. Котов Ф. Хождение купца Федота Котова в Персию. М., 1958. 111 с.
5. Олсари А. Описание путешествия в Московию и через Московию в Персию и обратно. СПб., 1906.
6. Соймонов Ф.И. Описание Каспийского моря и чиненных на оном российских завоеваний, яко часть истории императора Петра Великого. СПб., 1763. 380 с.
7. Козубский Е.И. История города Дербента. Темир-Хан-Шура, 1906. 468 с.
8. Гаджиев М.С. Дербент – памятник мировой истории и культуры // Вестник Института истории, археологии и этнографии. 2015. № 1 (41). С. 5–20.
9. История Турецкого государства от самого основания онаго до новейших времен. М., 1828. Ч. I. 227 с.
10. Рахмани А.А. «Тарих-и алам арай-и Аббаси» как источник по истории Азербайджана. Баку, 1960. 192 с.
11. Петрушевский И.П. Азербайджан в XVI–XVII веках // Сборник статей по истории Азербайджана. Баку, 1949. Вып. I. С. 225–298.
12. Бакиханов А.-К. Гюлистан-и Ирам. Баку, 1991. 305 с.
13. Курукин И.В. Персидский поход Петра Великого. Низовой корпус на берегах Каспия (1722–1735). М., 2010. 381 с.
14. Гаджиев В.Г. Сочинение И. Гербера «Описание стран и народов между Астраханью и рекой Курой находящихся» как исторический источник по истории народов Кавказа. М., 1978. 272 с.
15. Гербер И.-Г. Описание стран и народов вдоль западного берега Каспийского моря. 1728 г. // История, география и этнография Дагестана XVIII–XIX вв. М., 1958. С. 60–124.
16. Договоры России с Востоком, политические и торговые. СПб., 1869. 234 с.
17. Кулаков В.О. Астрахань в персидской политике России в первой половине XVIII в. Астрахань, 2012. 120 с.
18. Юхт А.И. Торговля с восточными странами и внутренний рынок России (20–60-е гг. XVIII в.). М., 1994. 286 с.
19. Бутков П.Г. Выдержки из «Проекта отчета о Персидской экспедиции в виде писем». 1796 г. // История, география и этнография Дагестана XVIII–XIX вв. Махачкала, 1958. С. 200–208.
20. Абдуллаев Г.Б. Азербайджан в XVIII веке и взаимоотношения с Россией. Баку, 1965. 611 с.
21. Гмелин С.Г. Путешествие по России для исследования всех трех царств естества. СПб., 1785. Ч. 3. 336 с.
22. Дубровин Н. История войны и владычества русских на Кавказе. СПб., 1886. Т. III. 550 с.

Sharafetdin A. Magaramov, Institute of History, Archeology and Ethnography of the Dagestan Scientific Center of the Russian Academy of Sciences, North Caucasian Institute of the All-Russian State University of Justice (Makhachkala, , Russian Federation). E-mail: sharafetdin80@mail.ru

INTERNATIONAL STRUGGLE FOR DOMINANCE OVER THE WESTERN “GATE” OF THE CASPIAN SEA

Keywords: Derbent; the western “gates” of the Caspian Sea; the struggle of regional powers – Turkey, Iran and Russia; the commercial port in the Caspian Sea.

The research propose of this article is to study the centuries-old struggle between the regional powers (the Ottoman Empire, Persia, the Russian Empire) for domination over Derbent. Derbent is often called as the western "gateway" of the Caspian Sea in historiography. It should be noted that the struggle for this fortified city-fortress has been going on antiquity since the era of the Roman Empire. The merchants, seafarers and adventurers of different countries and peoples had the aspirations to wealth of the East through the western "gates" of the Caspian Sea.

This research was conducted on the basis of an analysis of numerous written sources such as diary entries of merchants and travelers who are eyewitnesses to the described events, archival documents and taking into account the latest achievements of historical science.

The conducted research showed that the Turks, the Safavids and the Russians had fought between themselves for dominance over Derbent from the late Middle Ages. When these or those rulers having conquered the city, that they had the opportunity to control the international trade route along the Caspian route which connected the North and South since old times. There was a customs station in Derbent. This station has been bringing a huge income at the expense of customs duties. So, for example, the revenues from customs duties amounted to 247 bags of money annually during the rule of the Turks in Derbent. It was an impressive amount. It is known that the city's trade contacts were quite extensive. They came from India and China in the east to England in the west. Accordingly, such an important trade station on the international trade route could not be not interest the great powers.

Russia joins the fight for Derbent since the XVIIIth century. Russia had proposed to establish broad trade relations with the eastern countries. Derbent was an important port in the Caspian Sea. It played an important role in the eastern trade policy of Peter the First. Derbent was annexed to Russia as a result of the Caspian expedition. The modernization of its natural and economic resources was begun. The Derbent commercial harbor was also reconstructed. It had a positive effect on its trading activity.

It was established that the favorable geographic location of Derbent located on the trade route and linking the peoples and countries of the South Caucasus and the Far East with South-Eastern Europe was the main reason for the struggle of the great powers for it as a result of the conducted research. The centuries-old struggle ended with the fact that Derbent was finally annexed to the Russian Empire in 1806.

REFERENCES

- Willoughby, H. et al. (1938) *Angliyskie puteshestvenniki v Moskovskom gosudarstve v XVI v.* [English travelers in the Moscow state in the 16th century]. Translated from English by Yu.V. Gotie. Moscow: Sotsekgiz.
- Strais, J. (1935) *Tri puteshestviya* [Three journeys]. Moscow: OGIZ-Sotsekgiz.
- Chelebi, E. (1983) *Kniga puteshestviya* [The Travel Book]. Vol. 3. Moscow: Nauka.
- Kotov, F. (1958) *Khozhdenie kuptsa Fedota Kotova v Persiyu* [Journey of merchant Fedot Kotov to Persia]. Moscow: Izdatel'stvo vostochnoy literatury.
- Olearius, A. (1906) *Opisanie puteshestviya v Moskoviyu i cherez Moskoviyu v Persiyu i obratno* [Description of the journey to Muscovy and through Muscovy to Persia and back]. St. Petersburg: A.S. Suvorin.
- Soymonov, F.I. (1763) *Opisanie Kaspiyskogo morya i chinennykh na onom rossiyskikh zavoevaniy, yako chast' istorii imperatora Petra Velikogo* [Description of the Caspian Sea and the Russian conquests carried out on it, as part of the history of Emperor Peter the Great]. St. Petersburg: Imperial Academy of Sciences.
- Kozubsky, E.I. (1906) *Istoriya goroda Derbenta* [History of Derbent]. Temir-Khan-Shura: "Russkaya tip." V.M. Sorokina.
- Gadzhiev, M.S. (2015) Derbent – pamyatnik mirovoy istorii i kul'tury [Derbent – a monument of world history and culture]. *Vestnik Instituta istorii, arkhologii i etnografii*. 1(41). pp. 5–20.
- Anon. (1828) *Istoriya Turetskogo gosudarstva ot samogo osnovaniya onago do noveyshikh vremen* [History of Turkey from the basis this till the latest times]. Part I. Moscow: [s.n.].
- Rakhmani, A.A. (1960) "*Tarikh-i alam aray-i Abbasi*" kak istochnik po istorii Azerbaydzhana ["Tarikh-i alam aray-i Abbasi" as a source on the history of Azerbaijan]. Baku: [s.n.].
- Petrushevsky, I.P. (1949) Azerbaydzhan v XVI–XVII vekakh [Azerbaijan in the 16th – 17th centuries]. In: *Sbornik statey po istorii Azerbaydzhana* [Collection of Articles on the History of Azerbaijan]. Issue I. Baku: [s.n.].
- Bakikhanov, A.-K. (1991) *Gyulistan-i Iram* [Gyulistan-i Iram]. Baku: [s.n.].
- Kurukin, I.V. (2010) *Persidskiy pokhod Petra Velikogo. Nizovoy korpus na beregakh Kaspiya (1722–1735)* [Persian campaign of Peter the Great. The local case on coast of the Caspian Sea (1722–1735)]. Moscow: Kvadriga.
- Gadzhiev, V.G. (1978) *Sochinenie I. Gerbera "Opisanie stran i narodov mezhdru Astrakhan'yu i rekoj Kuroj nakhodyashchikhsya" kak istoricheskiy istochnik po istorii narodov Kavkaza* [I. Gerber's "Description of the countries and peoples between Astrakhan and the Kura" as a historical source on the history of the peoples of the Caucasus]. Moscow: Nauka.
- Gerber, I.-G. (1958) *Opisanie stran i narodov vdol' zapadnogo berega Kaspiyskogo morya. 1728 g.* [The description of the countries and the people along the west bank of the Caspian Sea. 1728]. In: Kosven, M.O. (ed.) *Istoriya, geografiya i etnografiya Dagestana XVIII–XIX vv.* [History, geography and ethnography of Dagestan in the 18th – 19th centuries]. Makhachkala: IVL.
- Yuzefovich, T. (1869) *Dogovory Rossii s Vostokom, politicheskie i torgovye* [Political and Trade Treaties between Russia and the East]. St. Petersburg: O.I. Bakst.
- Kulakov, V.O. (2012) *Astrakhan' v persidskoy politike Rossii v pervoy polovine XVIII v.* [Astrakhan in the Persian policy of Russia in the first half of the 18th century]. Astrakhan: [s.n.].
- Yukht, A.I. (1994) *Torgovlya s vostochnymi stranami i vnutrenniy rynek Rossii (20–60-e gg. XVIII v.)* [Trade with Eastern Countries and the Domestic Market of Russia (1720–60s)]. Moscow: RAS.
- Butkov, P.G. (1958) Vyderzhki iz "Proekta otcheta o Persidskoy ekspeditsii v vide pisem". 1796 g. [Excerpts from the "Draft Report on the Persian Expedition in the Form of Letters". 1796]. In: Kosven, M.O. (ed.) *Istoriya, geografiya i etnografiya Dagestana XVIII–XIX vv.* [History, geography and ethnography of Dagestan in the 18th – 19th centuries]. Moscow: IVL.
- Abdullaev, G.B. (1965) *Azerbaydzhan v XVIII veke i vzaimootnosheniya s Rossiey* [Azerbaijan in the 18th century and relations with Russia]. Baku: [s.n.].
- Gmelin, S.G. (1785) *Puteshestvie po Rossii dlya issledovaniya vsekh trekh tsarstv estestva* [A travel across Russia for a research of all three kingdoms of nature]. Vol. 3. St. Petersburg: Imperial Academy of Sciences.
- Dubrovin, N. (1886) *Istoriya voyny i vladychestva russkikh na Kavkaze* [History of war and dominion of Russians in the Caucasus]. Vol. 3. St. Petersburg: tip. Dep. udelov.

УДК 94:621.311.1(571.6)
DOI: 10.17223/19988613/72/9

А.В. Маклюков

РОЛЬ ЭЛЕКТРИФИКАЦИИ В ИНДУСТРИАЛИЗАЦИИ ДАЛЬНЕГО ВОСТОКА РОССИИ (1929–1937)

Раскрывается роль электрификации в индустриализации Дальнего Востока в годы первых пятилеток. Источниковая основа исследования – научно-техническая, производственная и экономическая документация, сосредоточенная в фондах государственных архивов. Автор приходит к выводу, что электротехническое переоснащение дальневосточных предприятий стало решающим фактором индустриализации региона, роста промышленного производства, открытия его новых видов и повышения эффективности и производительности труда.

Ключевые слова: Дальний Восток; тяжелая индустрия; индустриализация; электрификация; промышленность; электроэнергия.

Переход к высокоразвитой и сильной экономике требует радикального обновления предприятий на базе новейших достижений науки, технологий и техники. Динамичная электрификация промышленности в России в период экономического подъема 1908–1913 гг. была прервана последовательностью социально-политических катаклизмов. Принятый советским правительством в 1920 г. план ГОЭЛРО ставил главной целью возрождение и развитие тяжелой индустрии, повышение производительности труда за счет замены мускульных усилий людей и животных механической энергией. Дальнейший перевод промышленных предприятий на электрическую энергию в годы индустриализации способствовал рационализации производства, открытию его новых видов, облегчению труда, экономии материалов и топлива, быстрому развитию экономики. С 1921 по 1931 г. производство электроэнергии для нужд промышленности в СССР увеличилось более чем в 20 раз [1. Л. 32].

В условиях реализации современных государственных программ по развитию Дальнего Востока РФ становится актуальным обращение к историческому опыту хозяйственного освоения этого региона. В исследовании проблем развития дальневосточной части России в 1930-е гг. до сих пор слабо изученным остается главный фактор индустриализации – электрификация промышленности. В данной статье автор анализирует региональную специфику процесса электротехнической перестройки промышленных предприятий, раскрывает значение использования электрической техники и машин в различных видах производства в 1930-е гг.

Электрификация промышленности Дальнего Востока началась в конце XIX – начале XX в. Успешнее всего она проходила на стратегически важных казенных предприятиях (Дальзавод, Сучанские угольные копи), что отражало государственную политику по развитию региона и превращению его в форпост России на Тихом океане. Развитие промышленности происходило в условиях слабой заселенности края, нехватки рабочих рук, поэтому осуществлялось медленнее, чем в центре страны. На первом этапе электрификации, до начала советской модернизации, несомненно, были достигну-

ты определенные успехи, наработан опыт в использовании электротехники в производстве.

В 1920-е гг. на пути к электрификации Дальнего Востока стояло много препятствий. Дальневосточный край как окраина страны со слабым уровнем промышленного развития не вошел в план ГОЭЛРО. Главная проблема электрификации региона заключалась в маломощности электростанций, производивших дорогую электроэнергию. В условиях практически автономного развития дальневосточной экономики в 1920-е гг. местным хозяйственным органам решение таких проблем было не под силу. Положение стало меняться только с переходом к крупному государственному энергетическому строительству в годы первых пятилеток. Спрос на электроэнергию стали удовлетворять вновь построенные районные и промышленные станции (Сучанская ЦЭС, Артёмовская ГРЭС, Комсомольская ТЭЦ-2, Хабаровская коммунальная электростанция и др.), которые отпускали в массовом количестве более дешевую электроэнергию.

В конце 1920-х – 1930-е гг. начался новый этап промышленной электрификации Дальнего Востока, который характеризовался повсеместным внедрением энергетического оборудования отечественного и импортного производства. Электрификация охватила все отрасли промышленности региона, способствовала созданию новых видов производства. Промышленное электропотребление начинает расти исключительно быстрыми темпами (табл. 1).

Основными потребителями региональной электроэнергии с первых лет индустриализации стали предприятия, подведомственные Наркомату тяжелой промышленности (НКТП), – угольной, машиностроительной и нефтяной отраслей, промышленности строительных материалов и цветной металлургии. Их электрификации центральными и местными партийно-хозяйственными органами уделялось первостепенное внимание. Электроэнергия в тяжелой промышленности использовалась преимущественно в качестве двигательной силы. Ее поглощали главным образом моторы, установленные для механизации тех или иных видов производств. Для технологических процессов, за исклю-

чением электросварочных аппаратов, региональная электроэнергия еще не использовалась.

Наиболее масштабно на базе электрификации развернулась техническая перестройка угольной промышленности Дальнего Востока. Переход на современную технологию добычи угля механизированным и машинизированным способом позволял увеличить

производственные мощности угольных предприятий, давал возможность выйти на качественно новый уровень развития и обеспечить региональную экономику топливом. Трест Дальуголь, объединявший все угледобывающие предприятия края, в 1929 г. для приобретения и внедрения новой угледобывающей техники получил от государства 35 млн руб. [2. С. 27].

Таблица 1

Динамика производства и потребления электроэнергии на Дальнем Востоке с 1928 по 1937 г., млн кВт·ч*

Производство			
Категории электростанций:	1928 г.	1932 г.	1937 г.
Районные	–	–	109,1
Промышленные	5,70	27,06	121,0
Коммунальные	10,35	25,15	41,0
Транспортные	3,60	5,07	25,0
Сельские	–	0,75	3,2
Прочие	–	–	6,6
Всего	19,65	58,03	305,9
Потребление			
Потребители:	1928 г.	1932 г.	1937 г.
Промышленность	7,60	35,91	241,0
Транспорт	3,48	7,10	–
ЖКХ	6,30	10,62	19,2
Сельское хозяйство	0,05	0,75	–
Потери в сетях	2,22	3,62	–
Всего	19,65	58,00	305,9

* Сост. по: [3. Л. 10, 66; 4. Л. 31; 5. С. 63].

В конце 1920-х гг. основная добыча угля в регионе падала на Сучанские и Артёмовские копи. В 1929 г. управление Сучанских шахт сделало первый заказ новейшего электротехнического оборудования у Горловского машиностроительного завода [6. Л. 2]. В сентябре 1931 г. на шахтах установлено два первых электрических стационарных компрессора «Уорингтон», что позволило начать внедрение механизированного способа отбойки горной массы с помощью отбойных молотков. В подземных выработках Сучана начинают работать новые машины с электрическим приводом – насосы, вентиляторы, лебедки, скреперы, конвейеры, электровозы. В октябре 1932 г. пущена в эксплуатацию первая врубовая машина. К 1937 г. степень механизации шахт достигала 87,7% от общей добычи угля [7. Л. 68 об.–71].

Ведущим региональным угледобывающим предприятием в 1930-е гг. становятся Артёмовские копи. В 1935–1937 гг. введены в эксплуатацию новейшие шахты, оснащенные отечественными и импортными электромашинными. В шахтах работали мощные скиповые и клетевые подъемные машины, 10 электровозов, 111 лебедок, 154 перфораторов и т.д. По мощности установленного электрооборудования (1 150 моторов на 12 718 кВт) Артёмовские копи в довоенные годы являлись крупнейшим предприятием на Дальнем Востоке [7. Л. 72–73; 8. Л. 96; 9. Л. 129].

На шахтах о. Сахалин до 1933 г. электрификация и механизация практически не происходили. На крупнейшем Октябрьском руднике в 1932 г. пущена электростанция на 320 кВт. В шахтах были установлены три первых компрессора для подачи воздуха, две лебедки и насос. Также появились отбойные молотки и электросверла [10. С. 135–136]. В годы второй пятилетки сахалинские шахты стали оснащаться различной

электротехникой – врубовыми машинами, компрессорами, транспортерами и т.д. К 1938 г. производственные процессы были механизированы на 79%, шахты обслуживало 213 моторов мощностью 2 272 кВт [11. Л. 49]. Но не вся имеющаяся техника эксплуатировалась, главным образом из-за нехватки электроэнергии.

Итак, в конце 1920-х – 1930-е гг. произошла глубокая перестройка угледобывающего производства на Дальнем Востоке на основе внедрения в производство принципиально новой зарубежной и отечественной электротехники. К 1938 г. суммарная мощность установленного электрооборудования только Артёмовских и Сучанских копей достигала 21 000 кВт, что составляло 22% от мощности всех дальневосточных электростанций [9. Л. 129]. По потреблению региональной электроэнергии угольная отрасль занимала лидирующее положение. В результате электрификации отрасли стал осуществляться полный цикл механизации угледобывающего производства: уголь рубился отбойными молотками или врубовыми машинами, по конвейерам и ленточным транспортерам доставлялся к откаточному штреху, где перегружался в вагонетки и электровозом перевозился до электрического подъемника. Благодаря появлению в шахтах электрифицированных машин удельный вес механизированной добычи угля в регионе поднялся с 10% в начале первой пятилетки до 76% к концу второй, а добыча угля увеличилась в 2,4 раза [12. Л. 200].

Важнейшее значение в годы индустриализации на Дальнем Востоке приобрело создание машиностроительной отрасли. Во второй пятилетке в развитие регионального машиностроения государство вложило 882 млн руб. [13. С. 123]. Крупнейшими центрами машиностроения становятся города Комсомольск-на-Амуре

и Хабаровск, где развернулось строительство новых судостроительных, авиационных, авторемонтных заводов и других предприятий. Также в эти годы происходила реконструкция старейших предприятий края: Дальзавода во Владивостоке и Дальсельмаша в Хабаровске. В результате в регионе стали выпускаться военные корабли, оборудование для лесной, горной, рыбной промышленности, запасные части для автомобилей, тракторов, военной техники.

23 августа 1932 г. СТО СССР принял решение о реконструкции завода «Дальсельмаш» с целью его перевода на выпуск военной техники и оружия. На эти цели выделялось 39 млн руб. К 1 октября 1933 г. электрифицированный станочный парк предприятия увеличился до 138 единиц, планировался ввод в производство еще 199 станков. На предприятии открылся отдельный электромонтажный цех [14. Л. 10–32]. Дальсельмаш постепенно превратился в широкопрофильное предприятие, способное ремонтировать любое орудие полевой артиллерии, танк или автомобиль, а также производить колесно-обозный транспорт.

Крупнейшим судостроительным и судоремонтным предприятием региона являлся Дальзавод. Решение о модернизации завода было принято СНК и СТО СССР 6 ноября 1930 г. На эти цели выделялось 37 млн руб. К февралю 1933 г. на заводе было установлено 306 электромоторов общей мощностью 2 403 кВт, из них 227 станковых (2 194 кВт) и 29 крановых (209 кВт), задействованных непосредственно в производстве. Кроме того, завод обслуживали 64 сварочные машины (758 кВт). 56,5% всей потребляемой электроэнергии расходовалось на электродвигатели и 23,2% на сварочные машины [15. Л. 154]. С 1936 г. Дальзавод осваивает сборку эсминцев, а с 1937 г. – подводных лодок типа «С».

Во второй пятилетке на Дальнем Востоке развернулось строительство нового крупного судостроительного завода № 199 в Комсомольске-на-Амуре. Постановлением СТО при СНК СССР от 13 августа 1936 г. в эксплуатацию вводились ТЭЦ и корпусный цех завода, остальные производственные объекты строились и вводились в эксплуатацию в течение последующих пяти лет [16. С. 149]. В отличие от Дальзавода завод № 199 мог осуществлять не только сборку судов, поставляемых другими предприятиями, но и полноценное производство подводных лодок и эсминцев. Завод был оснащен новейшим оборудованием и станочным парком, обслуживаемым 232 моторами суммарной мощностью 2 675 кВт [9. Л. 56].

В 1932 г. правительством утвержден проект строительства авиационного завода № 83 в Хабаровске, которому было присвоено имя М. Горького. Завод строился в качестве основной ремонтной базы авиации гражданского флота и военно-воздушных сил дальневосточной армии. Строительство завода задерживалось главным образом из-за отсутствия источника электроснабжения. В 1933 г. не было возможности наладить даже освещение работ в ночное время для строительства главного корпуса. Только в 1935 г. удалось запустить дизельную станцию на 400 кВт и подключить к ней 46 моторов. Завод долго находился

в достроечном состоянии, только с 1937 г. он начал выполнять ремонт самолетов [17. Л. 52].

Рост гражданского и военного автомобильного парка потребовал создания на Дальнем Востоке авторемонтного завода, строительство которого началось в 1932 г. в Хабаровске. В 1936 г. предприятие было введено в эксплуатацию. Электрифицированные станки и машины завода, работающие на 107 электромоторах, стала обслуживать дизельная станция на 1 340 кВт [18. Л. 48].

Таким образом, в годы индустриализации на Дальнем Востоке получила развитие новая отрасль промышленности – машиностроительная. Она создавалась на базе электроэнергетики и электрификации производства. Среди отраслей тяжелой промышленности по потреблению электроэнергии к 1937 г. машиностроение в регионе занимало второе место после угледобывающей отрасли. На электрическую энергию переводился многочисленный станочный парк, различные машины и аппараты. Однако новые дальневосточные машиностроительные заводы, частично введенные в эксплуатацию, еще находились в процессе строительства и не удовлетворяли растущих потребностей народного хозяйства и армии.

Следует отметить, что машиностроение на Дальнем Востоке развивалось в основном как отрасль оборонной промышленности. Созданию новых предприятий других направлений машиностроения препятствовали, с одной стороны, еще недостаточный уровень развития региональной электроэнергетики, а с другой – выполнение первоочередных государственных задач по укреплению обороноспособности края, превращению его в крепость СССР на Тихом океане.

В 1930-е гг. электротехнической модернизации подверглись ведущие дальневосточные предприятия промышленности строительных материалов, в частности старейшее предприятие в регионе – Спасский цементный завод. В 1935 г. в эксплуатацию вводилась первая очередь нового завода с годовой выработкой 155 тыс. т цемента. Завод был оснащен импортными и отечественными машинами, станками, вращающимися печами, сушильными барабанами, вентиляторами и элеваторами. Производственный цикл был полностью переведен на электрическую энергию. Предприятие к 1936 г. обслуживало 233 мотора суммарной мощностью 7 412 кВт. Электроэнергия поставлялась централизованно от ведомственной ЦЭС на 6 000 кВт. Благодаря электротехническому переоснащению выработка цемента в 1937 г. увеличилась в 9 раз по сравнению с 1928 г. [19. Л. 9; 20. Л. 31].

Партийными и хозяйственными органами большое внимание уделялось вопросам электротехнического переоснащения предприятий цветной металлургии Дальнего Востока. Старейшим предприятием региона являлся Сихотэ-алинский полиметаллический комбинат «Сихали» в Приморье. В годы второй пятилетки проведена электрификация и механизация наиболее трудоемких работ на рудниках и обогатительной фабрике, произведена замена устаревшего оборудования. Механизация труда горнорабочих вела к его облегчению и повышению производительности. На смену ста-

рым тяжелым горным профессиям пришли машины. Так, на верхнем руднике в 1937 г. появилось три аккумуляторных электровоза АР-113. Также в производство внедрены электрические скреперы, подъемные лебедки, перфораторы, установлено три мощных компрессора. На обогатительной фабрике создан механический цех с токарно-винтовыми, фрезерными и другими станками. Цех обслуживали 35 моторов от 2,8 до 33 кВт. К 1936 г. на комбинате «Сихали» установлено 206 моторов суммарной мощностью 2 802 кВт. Благодаря новой технике добыча руды с 1932 по 1937 г. увеличилась на 35% [20. Л. 37; 21. Л. 17, 36, 52].

Однако производственные возможности комбината «Сихали» были весьма ограничены из-за слабой энергетической базы. В частности, в 1937 г. обогатительная фабрика не работала 144,8 суток из-за отсутствия электроэнергии. Годовой план по выработке цинкового концентрата был выполнен только на 60% [22. Л. 5].

Новой и быстро развивающейся отраслью тяжелой промышленности Дальнего Востока в годы индустриализации стала нефтяная. Добыча нефти и производство нефтепродуктов стали важнейшими факторами экономического развития региона и укрепления его обороноспособности. Предприятия нефтедобывающей промышленности края были объединены в государственный трест «Сахалиннефть», в который входили нефтепромыслы Оха и Эхаби на о. Сахалин, а также товарная контора с нефтеперегонным заводом по первичной переработке нефти. Капиталовложения в развитие треста только за первую пятилетку составили 65 млн руб. [23. Л. 10].

В 1929 г. 61% всего количества нефти на Сахалине добывался с помощью паровой энергии. В 1931 г. на Охинском промысле стало впервые осуществляться вращательное бурение, которое в 1932 г. получило преобладающее значение – 70% общего объема метража проходки. К 1933 г. число вращательных электрических станков в 1,5 раза превышало число ударных. Количественные показатели по буровым работам увеличились в 3 раза. В 1932 г. 99,2% нефти уже добывалось глубокими электрическими насосами [24. С. 150–151]. К 1937 г. электрическое оборудование треста «Сахалиннефть» состояло из 198 станков, 21 лебедки, двух электробуров ГБ–75, 20 насосов, в том числе четырех мощных грязевых по 37–55 кВт. Машины приводились в движение 169 моторами суммарной мощностью 3 207 кВт. Обслуживали предприятия треста шесть дизельных электростанций мощностью 2 057 кВт. Добыча нефти неуклонно росла. С 1933 по 1937 г. она увеличилась в 1,8 раза [9. Л. 131; 25. Л. 64, 76].

На XVII съезде ВКП (б) в 1930 г. было объявлено о строительстве на Дальнем Востоке первого нефтеперерабатывающего завода. Строительство началось в 1931 г. в Хабаровске, стоимость завода составляла 33 млн руб. Первая очередь Хабаровского крекингового завода им. С. Орджоникидзе мощностью 200 т перерабатываемой нефти сдана в эксплуатацию в конце 1935 г. [16. С. 157]. Завод был оснащен новейшим электрооборудованием для гидромеханических и массообменных процессов. Машины для перемешивания и центробежные насосы приводили в работу 60 моторов

мощностью 1 407 кВт. Электроснабжение предприятия осуществлялось от трех собственных дизельных электростанций общей мощностью 1 288 кВт [20. Л. 29]. Хабаровский нефтеперегонный завод производил продукцию, которая пользовалась большим спросом на внутреннем и внешнем рынках: керосин, бензин, дизельное топливо, мазут топочный, мазут смазочный и пр. Она была также необходима и для производства электроэнергии на дизельных станциях дальневосточного региона.

В годы индустриализации происходила электротехническая модернизация и других отраслей дальневосточной промышленности. Однако темпы электрификации предприятий, производящих материалы, предметы и товары потребления, отставали от темпов электрификации в сфере производства средств производства.

На электроэнергию шаг за шагом переходила лесная промышленность Дальнего Востока. Модернизация лесной промышленности проходила тяжело, техническая база лесного хозяйства была очень слабой. В годы второй пятилетки на капитальное строительство и развитие треста «Дальлес» государство отпустило 216 млн руб. [13. С. 128]. Строились новые лесозаводы, леспромхозы, увеличивалась механизированная вывозка леса. Укреплялась и энергетическая база лесного хозяйства. Центром деревообрабатывающей промышленности региона становится п. Лесозаводск в Приморье, где во второй пятилетке построены два крупнейших предприятия – лесозаводы № 1 и № 2. Заводы были оснащены новейшими отечественными деревообрабатывающими механизмами, пилами и станками. Завод № 1 обслуживало 146 моторов мощностью 1 886 кВт. Всего на Дальнем Востоке в 1936 г. работало 12 лесозаводов с 28 генераторами на 3 141 кВт, в производстве использовалось 339 моторов мощностью 4 973 кВт [9. Л. 39; 26. Л. 1].

В результате электрификации лесной промышленности Дальнего Востока фактическая производительность одной лесопильной рамы в 1936 г. была доведена до 3 300 куб. м, что было в 5,6 раз выше средней производительности паровой лесопильной рамы, используемой в регионе с начала XX в. [3. Л. 30].

Развивались предприятия, производящие отдельные виды продукции деревообрабатывающей промышленности. В ходе модернизации был полностью переведен на электроэнергию фанерный завод на железнодорожной станции Океанская. Завод имел два собственных генератора на 170 кВт и еще централизованно получал ток от Владивостокской электростанции. В производстве фанеры использовались новейшие электрифицированные станки: калибровочный, луцильный и делительный. В 1937 г. эти и другие машины обслуживало 95 моторов мощностью 516 кВт. В 1934–1935 гг. на фабрике «Искра» в Благовещенске – старейшем спичечном предприятии в регионе – появляются новые станки, работу которых обеспечивали 53 мотора на 254 кВт и генераторы на 266 кВт [9. Л. 39; 20. Л. 51].

В годы индустриализации произошло техническое перевооружение одной из важнейших отраслей экономики Дальнего Востока – рыбной промышленности. В эти годы строятся перерабатывающие предприятия,

рыбоконсервные заводы, рыбные порты, судоремонтные заводы отрасли, стационарные холодильники, тарные и лакобаночные предприятия в Приморье, на Сахалине, Камчатке и Охотском побережье [27. С. 46]. Дальгосрыбтрест в 1934 г. запустил Приморский рыбокомбинат во Владивостоке – крупнейшее рыбообрабатывающее предприятие региона. В производстве были налажены поточные линии, которые обслуживали 12 моторов на 39 кВт. Для хранения рыбы во Владивостоке построен крупный холодильник, в хозяйстве которого использовалось 24 мотора на 246 кВт. Всего на предприятиях Дальгосрыбтреста в 1936 г. работало 37 генераторов на 390 кВт и 35 моторов на 175 кВт [20. Л. 67; 28. Л. 44].

Рыбоконсервное производство с применением импортных машин получило развитие на Камчатке. На предприятиях была организована механизированная подача рыбы посредством эстакад, по которым проходили транспортеры, установлены станки для разделки рыбы, набивочные станки и другое оборудование. Передовым в применении электрифицированных машин стал Кихчикский рыбоконсервный завод, который имел три генератора по 30 кВт каждый и 23 мотора на 80 кВт. Всего на Камчатке в 1934 г. действовало 8 рыбоконсервных предприятий, использующих в производстве 30 генераторов на 589 кВт и 61 мотор на 196 кВт [20. Л. 44]. Во второй пятилетке в регионе началось развитие крабоконсервного производства, организованного специально созданным трестом Крабтрест. В 1937 г. крабоконсервные заводы Камчатки производили свыше 50 млн банок консервов в год [27. С. 46].

За годы второй пятилетки на Дальнем Востоке построен целый ряд новых крупных предприятий пищевой промышленности. Так, в г. Ворошилове в 1935 г. в строй вступили сахарный и маслоэкстракционный заводы, для которых были построены две ведомственные ТЭЦ первой очереди по 2 500 кВт каждая. На сахарном заводе были установлены электрические машины для обработки сырья, гидротранспортеры, конвейеры и другое оборудование, которые обслуживали 105 моторов мощностью 2 747 кВт. На маслоэкстракционном заводе на электроэнергию работали пищевые насосы, смесители, различные маслобойные установки. Машины приводил в движение 101 мотор общей мощностью 1 215 кВт [20. Л. 75, 69].

На электрическую энергию переходили мукомольные предприятия. На Дальнем Востоке в эти годы было построено 12 новых механизированных мельниц. Электрические машины осуществляли размол и вымол продуктов крупобразования, вальцовые станки выполняли измельчение зерна, рассев – винтовые конвейеры. Также с помощью электричества выполнялись вспомогательные операции. Крупная мельница № 12 запущена в 1935 г. на ст. Куйбышевка в Амурской области, ее обеспечивали электроэнергией два собственных генератора на 760 кВт, а работу машин осуществляли 47 моторов на 623 кВт. В Хабаровске работало несколько таких мельниц, в частности в 1936 г. вступила в строй мельница № 11 с двумя генераторами на 516 кВт и 51 моторами на 706 кВт. Всего на Дальнем Востоке в 1936 г. функционировало 16 крупных муко-

мольных предприятий, которые обслуживали 18 генераторов на 1 637 кВт и 142 мотора на 1 654 кВт [20. Л. 71].

Дальневосточная пищевая промышленность также пополнилась новыми предприятиями – мясокомбинатами и хлебозаводами. На таких предприятиях в 1930-е гг. годы с помощью электричества стало организовываться поточное производство, где применялся конвейер, приводимый в движение маломощными моторами. К 1938 г. в Хабаровском крае работало шесть механизированных мясокомбинатов, которые обслуживал 21 мотор мощностью 572 кВт. В 1936 г. на Дальнем Востоке выпекало хлеб 12 заводов, в производстве которых применялось 115 моторов на 275 кВт [9. Л. 59; 20. Л. 73].

Переходило на электрическую энергию и производство кондитерской продукции. Кондитерские изделия выпускали Владивостокская кондитерская фабрика и открывшаяся в 1935 г. Благовещенская бисквитная фабрика. В 1932 г. началась реконструкция Владивостокской фабрики, цеха переводились на механизированное производство, многие операции ручного труда заменялись машинами. Фабрика получает новое электрооборудование, в частности заверточные машины, формующую машину для производства печенья и пряников. В 1936 г. фабрику обслуживало 30 моторов на 106 кВт. На Благовещенской фабрике работу машин выполняло 62 мотора на 400 кВт [20. Л. 77].

Развивалась электроэнергетика предприятий, обслуживавших железнодорожный транспорт, который играл огромную роль в экономической жизни Дальнего Востока. С 1933 по 1936 г. грузооборот железнодорожного транспорта региона увеличился в 3 раза. На смену устаревшим паровозам приходят более мощные, для которых строятся новые паровозные депо и вагоноремонтные пункты на ст. Смоляниново, Ружино, Ворошилов-Уссурийский, Хабаровск-2, Первая речка и др. Механические отделения депо и пунктов оснащаются отечественными электрифицированными токарно-винторезными, фрезерными, шлифовальными, сверлильными, строгальными и долбежными станками, электрифицированными кран-балками. Крупнейшим в регионе являлось депо ст. Ворошилов-Уссурийский, которое обслуживало 30 моторов на 196 кВт. Всего в 1934 г. на Дальнем Востоке работало 12 локомотивов-вагоноремонтных предприятий с энергохозяйством, состоящим из 29 генераторов на 1 289 кВт и 145 моторов на 1 394 кВт [28. Л. 19].

Также развитие получили предприятия, обслуживающие морской транспорт региона. В 1928 г. Госплан РСФСР выделил 30 млн руб. на модернизацию Владивостокского морского торгового порта. В крае развернулось новое портовое строительство. Для ремонта крупнотоннажных судов Совторгфлот в первой пятилетке построил в хозяйстве Владивостокского порта собственные судоремонтные мастерские. Они были оснащены различными электромашинными, работающими на 42 моторах на 301 кВт [Там же. Л. 15].

Необходимо отметить, что слабо проходила электрификация предприятий легкой промышленности. В 1935 г. на Дальнем Востоке работало четыре швейных фабрики, крупнейшей среди которых была Хаба-

ровская. Ее обсуживали швейные машины на 9 моторах. Мощность моторов всех швейных предприятий региона к концу второй пятилетке составляла всего 26 кВт [29. Л. 1].

Итак, в годы индустриализации, когда создавалась тяжелая промышленность, наиболее высокий уровень электрификации был характерен для топливдобывающих и машиностроительных отраслей промышленности Дальнего Востока. Но по коэффициенту электрификации рабочих машин и энерговооруженности труда эти отрасли региона отставали от достигнутого уровня по стране. По уровню электрификации и энер-

гопотреблению другие отрасли, такие как лесная, рыбная, пищевая, особенно легкая, еще находились на низком уровне. Но в целом энерговооруженность труда дальневосточной промышленности в расчете на одного рабочего значительно изменилась по сравнению с первой пятилеткой. С 1932 г. по 1937 г. она поднялась с 365 кВт · ч до 6 975 кВт · ч, или в 19 раз [30. Л. 259; 31. Л. 7]. Такое резкое изменение произошло в основном за счет электрификации угольной промышленности (табл. 2). Также такой скачок объясняется исходно низким уровнем электрификации промышленности Дальнего Востока на начало индустриализации.

Таблица 2

Крупные технически оснащенные промышленные предприятия Дальнего Востока. 1937–1938 гг.*

Название предприятия / треста	Отрасль	Электромоторы		Получаемая энергетическая мощность, кВт
		Число, шт.	Мощность, кВт	
Артёмовские копи	Угольная	1 150	12 718	5 000–6 000
Сучанские копи	Угольная	325	8 310	4 000
Спасский цементный завод	Строительных материалов	233	7 412	4 000
Судостроительный завод № 199	Судостроение	232	2 675	3 000–4 000
Дальзавод	Судостроение	447	1 866	2 100
Сихотэ-алинский полиметаллический комбинат	Цветная металлургия	206	2 802	2 500
Сахалиннефть	Нефтяная	169	3 207	2 057
Сахарный завод г. Ворошилов	Пищевая	106	2 747	2 000
Лесозавод № 1	Лесная	146	1 886	1 000

* Сост. по: [8. Л. 96; 9. Л. 39, 129, 131; 12. Л. 72; 20. Л. 31, 37, 69, 75; 26. Л. 1; 32. Л. 61-об; 33. Л. 84].

Электрификацию промышленности на Дальнем Востоке в 1930-е гг. в значительной степени сдерживал дефицит энерго мощностей. В 1937 г., по данным Госплана СССР, в регионе он составлял 80 000 кВт, или 79% от мощности всей существующей энергетической базы [34. Л. 58]. Недостаток электроэнергии лихорадил производство, задерживал его развитие и приводил к большим убыткам. Планы по установке нового электрооборудования не выполнялись. По этой причине на Дальнем Востоке электроэнергия очень слабо (только в электросварке) использовалась в производстве для технологических процессов. В частности, на машиностроительных предприятиях (Дальзавод, Дальсельмаш) не удалось установить электропечи по выплавке стали. Электроэнергия использовалась только для механических процессов, и ее потребляли моторы. Зачастую уже установленные новые машины не использовались в производстве, простаивали без надобности, вместо них в работе были задействованы старые паровые агрегаты или даже, как раньше, применялся ручной труд.

В целом электрификация сыграла огромную роль в индустриализации Дальнего Востока. За годы первой пятилетки потребление электрической энергии дальневосточной промышленностью увеличилось в 5 раз, за годы второй – почти в 7 раз. По СССР эти показатели составляли 3 и 1,6 раза. Если в 1928 г. предприятиями региона потреблялось 56,3% от всей производимой электроэнергии, то в 1932 г. – уже 74,1%. С 1932 по 1937 г. мощность установленных электромоторов в дальневосточной промышленности выросла значи-

тельно – с 16 091 до 71 544 кВт, или в 4,5 раза, а по сравнению с 1928 г. – в 18 раз [5. С. 127; 8. Л. 96; 9. Л. 39, 43, 44, 54, 59–60, 129, 131; 20. Л. 31, 37, 69, 75; 26. Л. 1; 28. Л. 1, 7, 10, 17, 18–24, 29–31, 40–48; 29. Л. 1–5; 32. Л. 61 об.; 33. Л. 84; 35. Л. 1, 3–5, 11, 15, 23; 36. Л. 49–56].

Электрификация способствовала механизации, механизации и росту темпов производства промышленности, о чем свидетельствуют достижения в ряде отраслей, в частности угольной, нефтяной, цементной. За годы второй пятилетки добыча угля в регионе увеличилась в 2,4 раза, добыча нефти – в 1,7 раза, производство цемента – в 1,4 раза [16. С. 30]. Несмотря на все сложности, невыполнение планов, отставание региона в промышленном развитии от других территорий страны, прогресс был налицо. Доказательством важности внедрения электрической энергии в производство служит и тот факт, что темпы роста генерации промышленной электроэнергии в значительной степени опережали темпы развития самой промышленности.

Таким образом, электротехническое переоснащение дальневосточных предприятий в 1929–1937 гг. стало решающим фактором индустриализации региона, роста промышленного производства, открытия его новых видов и повышения эффективности и производительности труда. За годы первых пятилеток была сформирована прочная техническая основа для сохранения и приумножения накопленных темпов роста промышленности региона в последующие периоды – в годы Великой Отечественной войны и послевоенного восстановления [37, 38].

ЛИТЕРАТУРА

1. Российский государственный архив экономики (РГАЭ). Ф. 4372. Оп. 36. Д. 1023.
2. Деревянко А.П. Угольная промышленность Приморья. Страницы истории // Уголь Приморья : материалы науч.-практ. конф., посвящ. 125-летию промышленной разработке угля в Приморском крае. Владивосток, 1993. С. 20–71.
3. РГАЭ. Ф. 4372. Оп. 35. Д. 291.
4. РГАЭ. Ф. 4372. Оп. 37. Д. 730.
5. Виленский М.А. Проблемы развития электроэнергетики Дальнего Востока. М. : Изд-во АН СССР, 1954. 159 с.
6. Российский государственный исторический архив Дальнего Востока (РГИА ДВ). Ф. Р-2456. Оп. 1. Д. 8.
7. Государственный архив Приморского края (ГАПК). Ф. 498. Оп. 2. Д. 218.
8. РГАЭ. Ф. 1562. Оп. 313. Д. 113.
9. Государственный архив Российской Федерации (ГАРФ). Ф. А-374. Оп. 15. Д. 2090.
10. Тютяева М.В. История формирования и развития угольной промышленности Сахалина (середина XIX – 1945 г.) : дис. ... канд. ист. наук. Южно-Сахалинск, 2003. 216 с.
11. ГАРФ. Ф. А-374. Оп. 15. Д. 2543.
12. Государственный архив Приморского края (ГАПК). Ф. 498. Оп. 2. Д. 211.
13. Унпелев Г.А. Завершение социалистической реконструкции промышленности Дальнего Востока (1933–1937 гг.). Владивосток, 1975. 352 с.
14. РГАЭ. Ф. 7310. Оп. 1. Д. 1240.
15. РГАЭ. Ф. 4372. Оп. 31. Д. 420а.
16. Третьяков В.Ф. Тяжелая и оборонная промышленность Дальнего Востока в третьей пятилетке (очерки истории) : дис. ... канд. ист. наук. Владивосток, 1973. 203 с.
17. РГАЭ. Ф. 4372. Оп. 91. Д. 1411.
18. Государственный архив Хабаровского края (ГАХК). Ф. 690. Оп. 1. Д. 2.
19. РГИА ДВ. Р-2848. Оп. 1. Д. 378.
20. ГАРФ. Ф. А-374. Оп. 15. Д. 1246.
21. ГАПК. Ф. П-68. Оп. 5. Д. 180.
22. ГАХК. Ф. 353. Оп. 4. Д. 26.
23. РГИА ДВ. Ф. Р-2848. Оп. 1. Д. 343.
24. Шалкус Г.А. История становления и развития нефтяной промышленности на Сахалине (1879–1945 гг.) : дис. ... канд. ист. наук. Владивосток, 2004. 235 с.
25. РГАЭ. Ф. 1562. Оп. 52. Д. 220.
26. ГАПК. Ф. П-68. Оп. 41. Д. 94.
27. Мандрик А.Т. История рыбной промышленности российского Дальнего Востока (50-е гг. XVII – 30-гг. XX в.) : автореф. ... д-ра ист. наук. Владивосток, 1998. 50 с.
28. ГАРФ. Ф. А-374. Оп. 15. Д. 786.
29. ГАРФ. Ф. А-374. Оп. 15. Д. 735.
30. РГИА ДВ. Ф. Р-2848. Оп. 1. Д. 25.
31. ГАХК. Ф. 353. Оп. 1. Д. 244.
32. РГАЭ. Ф. 1562. Оп. 314. Д. 83.
33. ГАПК. Ф. 27. Оп. 1. Д. 2.
34. РГАЭ. Ф. 1562. Оп. 54. Д. 1119.
35. ГАРФ. Ф. А-374. Оп. 15. Д. 759.
36. ГАРФ. Ф. А-374. Оп. 15. Д. 1727.
37. Маклюков А.В. Развитие энергетической базы военно-промышленного производства на Дальнем Востоке в годы Великой Отечественной войны // Россия и АТР. Владивосток, 2015. № 2. С. 64–75.
38. Маклюков А.В. Решение задач электроснабжения народного хозяйства Дальнего Востока СССР в послевоенные годы (1946–1950 гг.) // Вестник Томского государственного университета. 2016. № 402. С. 79–87.

Aleksey V. Maklyukov, Institute of History, Archaeology and Ethnography of the Peoples of the Far East, FEB RAS (Vladivostok, Russian Federation). E-mail: alekseymaklyukov@yandex.ru

THE ROLE OF ELECTRIFICATION IN THE INDUSTRIALIZATION OF THE RUSSIAN FAR EAST (1929–1937)

Keywords: Russian Far East; heavy industry; industrialization; electrification; industry; electric power.

The article deals with the role of electrification in the industrialization of the Russian Far East during the first five-year plans. In the current state programs for the development of the Russian Far East, an appeal to the historical experience of economic development of this region is becoming topical. The main factor of industrialization, the electrification of industry, is still remains poorly studied in the study of problems of development of the Far Eastern part of Russia in the 1930s. In this article the author analyzes the regional specificity of the process of electrical engineering restructuring of industrial enterprises, reveals the importance of the use of electrical equipment and machines in various types of production in the 1930s. The source of the research is scientific, technical, production and economic documentation, concentrated in the funds of the Russian State Archive of Economics, the State Archives of the Russian Federation, the Russian State Historical Archive of the Far East, the State Archives of the Primorsky Territory and the State Archives of the Khabarovsk Territory. The research is based on the principles of historicism and interdisciplinarity. The first allowed the author to consider the process of electrifying the industry of the Far East since the late 1920s until the end of the 1930s in accordance with the specific historical situation, taking into account the cause-effect relations. The second principle played a decisive role in covering problems that are not directly related to the historical orientation of the work, such aspects as technical, economic and others. The historical-comparative method contributed to revealing the regularities, trends and distinctive features of the electrotechnical restructuring of industrial enterprises of the Far East in the period under review. Using the problem-chronological method, some narrower issues were singled out from a general theme and were considered in chronological order. The first part of the article it reveals the process of electrification of such heavy industry enterprises as coal, machine building, non-ferrous metallurgy, oil, construction materials. In the second – the enterprises of forestry, fish, food and light industry. The author comes to the conclusion that the electrotechnical re-equipment of Far Eastern enterprises has become a decisive factor in the industrialization of the Russian Far East, the growth of regional industrial production, the discovery of its new species and the increase of efficiency and labor productivity.

REFERENCES

1. The Russian State Archives of Economics (RGAE). Fund 4372. List 36. File 1023.
2. Derevyanko, A.P. (1993) Ugol'naya promyshlennost' Primor'ya. Stranitsy istorii [Coal industry of Primorye. Pages of history]. *Ugol' Primor'ya* [Coal Industry of Primorye]. Proc. of the Conference. Vladivostok. pp. 20–71.
3. The Russian State Archive of Economics (RGAE). Fund 4372. List 35. File 291.
4. The Russian State Archive of Economics (RGAE). Fund 4372. List 37. File 730.
5. Vilenskiy, M.A. (1954) *Problemy razvitiya elektroenergetiki Dal'nego Vostoka* [Problems of the development of the electric power industry in the Far East]. Moscow: USSR AS.
6. The Russian State Historical Archive of the Far East (RGIA DV). Fund R-2456. List 1. File 8.
7. The State Archives of the Primorsky Territory (GAPK). Fund 498. List 2. File 218.
8. The Russian State Archive of Economics (RGAE). Fund 1562. List 313. File 113.
9. The State Archives of the Russian Federation (GARF). Fund A-374. List 15. File 2090.
10. Tyutyayeva, M.V. (2003) *Istoriya formirovaniya i razvitiya ugol'noy promyshlennosti Sakhalina (seredina XIX – 1945 g.)* [The history of formation and development of the coal industry in Sakhalin (mid 19th – 1945)]. History Cand. Diss. Yuzhno-Sakhalinsk.
11. The State Archives of the Russian Federation (GARF). Fund A-374. List 15. File 2543.
12. The State Archives of the Primorsky Territory (GAPK). Fund 498. List 2. File 211.
13. Unpelev, G.A. (1975) *Zavershenie sotsialisticheskoy rekonstruktsii promyshlennosti Dal'nego Vostoka (1933–1937 gg.)* [Completion of the socialist reconstruction of the industry of the Far East (1933–1937)]. Vladivostok: Dal'nevostochnoe kn. izd-vo.
14. The Russian State Archive of Economics (RGAE). Fund 7310. List 1. File 1240.
15. The Russian State Archive of Economics (RGAE). Fund 4372. List 31. File 420a.
16. Tretyakov, V.F. (1977) *Tyazhelaya i oboronnaya promyshlennost' Dal'nego Vostoka v tret'ey pyatiletke (oчерki istorii)* [Heavy and defense industry of the Far East in the third five-year plan (historical essays)]. History Cand. Diss. Vladivostok.
17. The Russian State Archive of Economics (RGAE). Fund 4372. List 91. File 1411.
18. The State Archives of the Khabarovsk Territory (GAKhK). Fund 690. List 1. File 2.
19. The Russian State Historical Archive of the Far East (RGIA DV) Fund R-2848. List 1. File 378.
20. The State Archives of the Russian Federation (GARF). Fund A-374. List 15. File 1246.
21. The State Archives of the Primorsky Territory (GAPK). Fund P-68. List 5. File 180.
22. The State Archives of the Khabarovsk Territory (GAKhK). Fund 353. List 4. File 26.
23. The Russian State Historical Archive of the Far East (RGIA DV). Fund R-2848. List 1. File 343.
24. Shalkus, G.A. (2004) *Istoriya stanovleniya i razvitiya neftyanoy promyshlennosti na Sakhaline (1879–1945 gg.)* [The history of the formation and development of the oil industry on Sakhalin (1879–1945)]. History Cand. Diss. Vladivostok.
25. The Russian State Archive of Economics (RGAE). Fund 1562. List 52. File 220.
26. The State Archives of the Primorsky Territory (GAPK). Fund P-68. List 41. File 94.
27. Mandrik, A.T. (1998) *Istoriya rybnoy promyshlennosti rossiyskogo Dal'nego Vostoka (50-e gg. XVII – 30-gg. XX v.)* [History of the fishing industry of the Russian Far East (1650s – 1930s)]. Abstract of History Dr. Diss. Vladivostok.
28. The State Archives of the Russian Federation (GARF). Fund A-374. List 15. File 786.
29. The State Archives of the Russian Federation (GARF). Fund A-374. List 15. File 735.
30. The Russian State Historical Archive of the Far East (RGIA DV). Fund R-2848. List 1. File 25.
31. The State Archives of the Khabarovsk Territory (GAKhK). Fund 353. List 1. File 244.
32. The Russian State Archive of Economics (RGAE). Fund 1562. List 314. File 83.
33. The State Archives of the Primorsky Territory (GAPK). Fund 27. List 1. File 2.
34. The Russian State Archive of Economics (RGAE). Fund 1562. List 54. File 1119.
35. The State Archives of the Russian Federation (GARF). Fund A-374. List 15. File 759.
36. The State Archives of the Russian Federation (GARF). Fund A-374. List 15. File 1727.
37. Maklyukov, A.V. (2015) Development of power supply sources of military production plants in the Russian Far East during the Great Patriotic War *Rossiya i ATR – Russia and The Pacific*. 2. pp. 64–75. (In Russian).
38. Maklyukov, A.V. (2016) The solution of power supply problems of the national economy in the USSR Far East in postwar years (1946–1950). *Vestnik Tomskogo gosudarstvennogo universiteta – Tomsk State University Journal*. 402. pp. 79–87. (In Russian).

УДК 94(571)

DOI: 10.17223/19988613/72/10

К.А. Семенчук

МИССИОНЕРСКИЙ ИСТОРИЧЕСКИЙ НАРРАТИВ И ОБСТОЯТЕЛЬСТВА ЕГО ФОРМИРОВАНИЯ (НА МАТЕРИАЛАХ ДАЛЬНЕВОСТОЧНОЙ ЕПАРХИАЛЬНОЙ ПЕЧАТИ РУБЕЖА XIX–XX вв.)

На материалах дальневосточной епархиальной периодической печати произведена реконструкция миссионерского исторического нарратива рубежа XIX–XX вв. Выявлены основные сюжеты и характерные для этого нарратива структурные элементы. Сделан вывод о необходимости изучения церкви с точки зрения ее функционирования как отдельного социального института, представители которого являются активными равноправными участниками процессов имперского государственного строительства на окраине, конструируя при этом свои собственные смыслы и идентичности.

Ключевые слова: миссионерский исторический нарратив; восстание ихэтуаней; присоединение Приамурья; имперский дискурс.

На сегодняшний день можно констатировать рост количества публикаций, посвященных различным аспектам освоения Российской империей своих азиатских окраин. Однако в центре внимания по-прежнему остаются действия светской власти и идеологические конструкты имперских военных и гражданских экспертов. При этом деятельность церковных институтов либо игнорируется, либо ей отводится второстепенное и даже третьестепенное значение, тем самым пролонгируется восходящее к советской историографии положение о православной церкви как «идеологическом приводном ремне государства». Материалы дальневосточной епархиальной периодики позволяют скорректировать это утверждение и показать роль церкви, по словам А.В. Ремнева, в «культурном и научном завоевании» региона [1. С. 16].

К началу XX в. представители регионального духовенства выработали собственную корпоративную идентичность, одним из важных элементов которой являлся миссионерский исторический нарратив. Цель нашего исследования – реконструировать основные структурные элементы этого нарратива и выявить обстоятельства его формирования.

Исследование основывается на исторических статьях и заметках, опубликованных на страницах Камчатских и Благовещенских епархиальных ведомостей в 1894–1901 гг. Эти разрозненные публикации охватывают период с XVII в., тем не менее могут быть рассмотрены как единое повествование, поскольку, несмотря на принадлежность авторов к разным возрастным поколениям, несходство их профессиональных и жизненных опытов, отличия в уровне образования, все они являлись проводниками власти России на азиатской окраине и действовали в рамках единого культурного поля, которое в значительной степени и предопределило единообразие их взглядов.

Формирование местного «ведомственного» исторического нарратива началось на этапе перехода от культурного закрепления региона к его имперскому

поглощению. В таких обстоятельствах осмысление событий недавнего прошлого значительно актуализировалось. Свой вариант репрезентации данных процессов предложили наши авторы – корреспонденты Камчатских епархиальных ведомостей (издавались с 1894 г.). На страницах этого печатного органа обсуждались вопросы развития региона, публиковались статьи по истории, статистике, экономике, этнографии и пр.

Уже в первом номере Камчатских епархиальных ведомостей увидели свет воспоминания первого священника Свято-Никольской церкви в Благовещенске Александра Поликарповича Сизого, активного участника освоения Приамурья в середине XIX в. [2. С. 285–287]. Затем в пятом номере была опубликована схожая по содержанию и стилю заметка «Голос прихожанина» (под псевдонимом «Прихожанин»). Обе эти работы написаны на основе воспоминаний А.П. Сизого, на них также ссылаются и другие авторы, в сочинениях которых они присутствуют в виде интертекста.

Вслед за «мемуарами» А.П. Сизого в период с 1894 по 1897 г. выходит ряд публикаций Александра Васильевича Кириллова, посвященных различным сюжетам из исторического прошлого епархии. Стоит отметить, что этот автор был образован гораздо лучше, чем все остальные: он закончил Московскую духовную академию и имел степень кандидата богословия [3. С. 180–181]. Кроме того, к моменту прибытия в Благовещенск Кириллов был уже состоявшимся исследователем-краеведом: еще в 1877 г. вышло в свет его первое историческое произведение – «Историко-этнографический очерк Вознесенского прихода Архангельского уезда» [4. С. 6–8]. Во время своего пребывания в Приамурье А.В. Кириллов активно совмещал научную и преподавательскую деятельность с участием в общественной и политической жизни региона: занимал ряд административных должностей, в том числе и пост градоначальника Благовещенска (1898–1905) [Там же. С. 4].

Отметился своими историко-краеведческими работами и священник-миссионер Афанасий Александрович

Протодиаконов, сочетавший публицистическую деятельность с административной работой. Будучи назначенным в 1893 г. начальником Камчатской духовной миссии [5. С. 67], он пребывал в этой должности вплоть до своей смерти в 1899 г. и по долгу службы являлся автором ряда отчетов о состоянии и деятельности Камчатской духовной миссии – небезынересных этнографических произведений.

Помимо трудов упомянутых авторов, регулярно выходили в свет путевые записки священника Симеона Тихвинского – заметного деятеля в сфере устройства церковных образовательных институтов на Амуре [6]. В этих записках он ситуативно касается некоторых исторических сюжетов. Здесь же стоит упомянуть и последнего из интересующих нас авторов – епископа Никодима (Бокова). Для нашего исследования важна стенограмма его речи, произнесенной в присутствии светских высших воинских и гражданские чинов, а также местного войска на площади г. Хабаровска в годовщину окончания Русско-китайской войны [7. С. 379]. Несмотря на то, что епископ Никодим был назначен в Приамурье только в декабре 1900 г., текст его выступления содержит в себе элементы, характерные для «информационной повестки дня» региона, и, кроме того, логично встраивается в исторический нарратив, созданный на страницах Камчатских епархиальных ведомостей ранее. В этой связи необходимо обратить внимание на тот факт, что епископа в путешествиях по обозрению епархии сопровождал священник С. Тихвинский.

Хотя общий нарратив выстраивался постепенно, работы всех перечисленных авторов объединены единой идеей, которая образно выражена епископом Никодимом: «Такова уж историческая миссия наша на востоке: впереди меч, для поражения темных сил, а затем уже – крест, для водворения христианского света» [8. С. 341]. Наличие такого концептуального сходства позволяет предположить, что все рассматриваемые нами тексты объединены общей исторической памятью, которая кристаллизуется в трех важных для русского населения региона сюжетах. В интересах исследования каждый из них был озаглавлен нами цитатой из источника, наиболее емко отражающей пафос его содержания.

1. *«Достоправные годы на Амуре» (приблизительно 1651–1689 гг.)*. Повествование сосредоточено на первом появлении русских на Амуре, осаде и разрушении крепости Албазин, подписании Нерчинского договора и потере региона.

2. *«Возвращение Приамурского края в достояние России» (приблизительно 1855–1868 гг.)*. В этой части повествование ведется об экспедиции Г.И. Невельского, основании Усть-Зейского поста, подписании Айгунского трактата (1858), строительстве церквей в г. Благовещенске и будущем г. Хабаровске, деятельности Н.Н. Муравьева-Амурского и архиепископа Иннокентия (Вениаминова).

Обе части практически во всех анализируемых публикациях присутствуют совместно, что дает основание говорить об их смысловом и даже функциональном единстве.

3. *«Достоправная война за свет Христов» (1900–1901 гг.)*. Данный сюжет всецело связан с осмыслением итогов Русско-китайской войны; с предыдущими частями его объединяет задача – подвести историческое и моральное обоснование русской экспансии в Маньчжурию.

В соответствии с целью исследования мы считаем необходимым более подробно отдельно проанализировать выделенные сюжеты и охарактеризовать их при помощи следующих элементов-индикаторов:

а) построение описания природного и культурного ландшафта на противопоставлении дикости и цивилизации, природы и культуры;

б) использование приема антитезы не только при описании исторических деятелей как героев или антигероев, но и абстрактных действующих субъектов («наши православные соотечественники» и противостоящие им «китайцы», «голод», «холод», «болезни» и т.д.);

в) описание травмирующего опыта или жертвы, которая иногда наделяется сакральным значением и выступает для акцентирования стремления положительных героев к самопожертвованию (жертвенности);

г) имплицитное присутствие трансцендентной силы, определяющей исторический процесс («Промысел Божий»), что является знаковой чертой всей краеведческой публицистики религиозного характера.

«Достоправные годы на Амуре»

Территориально повествование сконцентрировано вокруг крепости Албазин в Приамурье. В качестве безымянных положительных персонажей здесь фигурируют «русские промышленные люди», «отважные казаки», «наши православные соотечественники» [9. С. 13], которым на помощь, как правило, приходят «правительство и духовная власть» [10. С. 346]. Главные герои: «смелый, смысленный и промышленный человек Ерофей Хабаров» [Там же. С. 345], «носитель великой веры и истинно христианской горячей любви» иеромонах Ермоген (Гермоген) [11. С. 4], иногда в этом ряду упоминается и воевода Толбузин [10. С. 346].

Характеристики ландшафта не артикулированы и, в сущности, заменены идеологическим клише «темная языческая территория», на которую русскими первопроходцами и миссионерами был принесен «свет веры Христовой» [12. С. 370].

Культурный ландшафт представляют острог Албазин, который изображен в тексте как «центр русской силы, веры и благочестия» [9. С. 13], и монастырь во имя Всемиловейшего Спаса в урочище Брусной камень [10. С. 347]. В повествование об этом монастыре А.В. Кириллов включил распространенное суждение о том, что «...монастыри в старину были просветительными центрами, из которых исходил свет во мрак язычества. Так дело обстоит во всей Сибири; не иначе было... и в Амурском крае» [11. С. 4]. Стоит отметить, что в «Сказании» А.П. Сизого этот монастырь фигурирует как «монастырь Святой Троицы» [9. С. 13]. Вероятно, ошибка связана с тем, что иеромонах Гермоген (Ермоген) – основатель Спасского монастыря –

также являлся устроителем Усть-Киренского Троицкого монастыря в Иркутской епархии.

В качестве антигероев выступают сначала «дауры», а затем китайцы и китайский император. Завершается повествование микросюжетом о том, что китайцы «вынудили их (русских. – К.С.) оставить жительство свое, храмы, монастырь и крепость Албазин... Приамурский край был оставлен, но не забыт» [9. С. 13], – таким образом вводится элемент коллективного травмирующего опыта.

В целом эта часть нарратива обосновывает историческую справедливость и предопределенность присоединения Приамурья к России в середине XIX в. В ней формируется образ утраченной русской христианской православной территории, которая была силой отобрана Китайской империей. Причины произошедшего ни в одном тексте не имеют строго выражения. В каждом из них как бы подразумевается, что Россия утратила Приамурье в силу неких масштабных исторических и трансцендентных факторов, поэтому примечательно замечание Тихвинского: «Не настало еще время русской власти на Амуре» [10. С. 347]. Таким образом, закладываются основания для постулата об «историческом праве» на воссоединение отобранных территорий: «православные соотечественники» были изгнаны из Албазина до определенного времени в будущем. И когда это время наступает, российское государство восстанавливает историческую справедливость и возвращает Приамурье в достояние России [9. С. 13]. В этой части нарратива закладываются идейный фундамент и завязка для дальнейшего повествования.

Здесь же стоит отметить факт практически полного отсутствия какой-либо информации об Амурском крае в составе Цинской империи. Временной период с 1689 по 1850-е гг. представляет собой лакуну в повествовании. Однако есть некоторые исключения. Наиболее значимое из них – краткое замечание священника С. Тихвинского. В нем он, ссылаясь на сообщения «стариков маньчжур» и «старожилов переселенцев», говорит о Приамурье как о плотно заселенной территории, но «когда китайцы узнали, или... стали догадываться, что скоро придут Русские и отберут эту землю... немедленно стали нещадно выжигать леса и мало-помалу... выселяться из этого края» [13. С. 440].

«Возвращение Приамурского края в достояние России»

Территориально основное повествование разворачивается вокруг двух объектов: Усть-Зейского поста (затем г. Благовещенск) и Хабаровского поста (г. Хабаровск). В качестве безымянных положительных субъектов фигурируют русские солдаты, «муравьевские воины» [14. С. 9], «амурские герои» [15. С. 191] и т.д. Главные и наиболее часто упоминаемые действующие исторические персоны: архиепископ Иннокентий (Вениаминов), генерал-губернатор Восточной Сибири Н.Н. Муравьев-Амурский, протоиерей А.П. Сизой. Значительно реже упоминается руководитель Амурской экспедиции Г.И. Невельской. Каждый из этих персонажей наделен исключительно положитель-

ными качествами: Н.Н. Муравьев – человек, «соединявший с административною дальнорукостью и святуго ревность о распределении христианства...» [16. С. 47–59] и «утомленный борец за благо России» [14. С. 9]; архиепископ Иннокентий (Вениаминов) – «убежденный патриот, проникнутый лучшими идеалами и стремлениями и беззаветно преданный интересам церкви...» [17. С. 342]; Г.И. Невельский – «человек, горячо преданный амурским интересам» [16. С. 51]; А.П. Сизой – «амурский ветеран», «плодотворная и полезная деятельность» которого «хорошо известна всем и каждому на Амуре» [18. С. 488].

В описании природного ландшафта используются характеристики, которые, с одной стороны, указывают на густую лесную растительность («дикая, непроходимая, глухая тайга», «девственные дебри»), а с другой – на пустынную территорию («берега пустынных рек», «дикая, первобытная пустыня» [19. С. 112]). При этом «российские» территории представлены очищенными от леса участками и возвышенностями (горы, холмы), на которых располагается тот или иной населенный пункт или культурный объект. В этом контексте обретает крайне интересное значение приведенное выше замечание Тихвинского, поскольку в нем содержится указание не только на причины запустения края, но и на относительно «добровольный» уход китайского населения отсюда [13. С. 440].

Культурный ландшафт представлен в большинстве своем описанием русских поселений. Все они в текстах сосредоточены вокруг центра – храма, возвышающегося над остальными постройками «словно великан среди избенок и землянок» [14. С. 2]. Нередко «церковное» соседствует в тексте с неким символом государственной власти. Например, в повествовании о Никольской церкви в Благовещенске говорится, что «в двух сажнях от церкви на южной стороне было на высоте воздвигнуто Государственное знамя, показывающее, что эта страна отныне навсегда принадлежит Русскому Царю и Русской Православной церкви» [9. С. 16]. Этот сюжет обнаруживается и в иной интерпретации: «А рядом с тою же церковью, на историческом холмике, руками двух великих деятелей впервые водружено под сению креста русское государственное знамя, указавшее всему миру, что обширнейшая и богатейшая страна стала с того времени достоянием русского народа и русской православной церкви!» [14. С. 2]. То же самое справедливо и для описаний Хабаровска: «...священник (А.П. Сизой. – К.С.) достиг Хабаровска на 14-е сутки и, отправив все духовные требы, освятив место для будущего храма во имя Св. Марии Магдалины и для казарменных помещений, возвратился в г. Благовещенск» [9. С. 16]; уже в другом тексте: «Для постройки храма избрали место на средней горе – там, где впервые был отслужен о. Александром Сизым благодарственный Господу Богу молебен и где в настоящее время стоит часовня, что против дома Генерал-Губернатора» [20. С. 417]. С этой точки зрения вполне характерно указание мотива выбора места под храм в с. Песчано-Озерском: «Выбранная на видной возвышенности площадь под храм при живописности местоположения вполне была удобна и пригодна для этой цели» [21. С. 184].

Постройки (инородцев и китайцев) в текстах практически не представлены, за исключением того, что единично упоминаются «идольские капища», «маньчжурское селение», «гольдская деревенька», «гольдское стойбище». Приамурье до прихода русских всюду описывается в первую очередь как пустынный и дикий край, что подчеркивает положительную роль России, осваивающей и цивилизующей эту местность.

Антигерои представлены в этой части нарратива китайским правительством, «некоторыми недоброжелательными сановниками» (российскими), «маньчжурской толпой». Однако в силу того, что присоединение Приамурья к России произошло мирным путем, в гораздо большей степени в качестве «противника» выступают природные силы: холод, голод, болезни и даже хищные звери. Отсюда вполне закономерно, что основное противостояние разворачивается между человеком и природой. Именно природные факторы становятся причиной коллективной травмы (жертвы). В тексте к этим жертвам, фигурирующим как «...истинно русские люди и христиане “положившие живот свой за страну сию”» [14. С. 8], отнесены:

1. «Муравьевские воины – пионеры в колыбели нынешнего Благовещенска» [Там же. С. 9] – умершие от тифа казаки из отряда «офицера Травина», которые в 1856 г. прибыли в Усть-Зейский пост и несли «тяжелую сторожевую службу, подвергаясь страшным лишениям от холода, голода и болезней» [9. С. 14]. По сообщению А.П. Сизого, большая часть отряда погибла от тифа, а оставшиеся в живых «были не в силах даже приготовить умершим могилы и порешили срубить из бревен... мертвкладную и положили до весны своих товарищей, положивших живот за страну сию», затем, после перезахоронения умерших, «здание усыпальницы приказано было перенести на место, где помещена была походная церковь... и здание это есть нынешний алтарь церкви» (Никольская церковь) [Там же. С. 14–15].

2. «Пользовавшийся безграничной любовью за свое обхождение с больными... врач Смирнов» [Там же. С. 17], умерший от тифа в Благовещенске и похороненный «за алтарем» Никольской церкви [14. С. 8].

Приведенные эпизоды демонстрируют тенденцию к сакрализации жертв, принявших смерть за освоение Приамурья. При этом Никольская церковь за счет связи с этими «жертвами» в тексте приобретает характер исторического, символического и религиозного центра не только Благовещенска, но и всего Амурского края. Отдельно стоит сказать об описании А.П. Сизым его путешествия с отрядом солдат в Хабаровский пост для освящения места для будущего храма и казарменных помещений, из которого выясняется, что члены отряда «подверглись страшным лишениям и опасностям от голода, противных ветров, хищных зверей, болезней, лишившись двух рядовых... кое-как дотращились до своих жилых избушек...» [Там же. С. 17]. Из этого следует то, что вполне характерный для христианского миссионерства мотив жертвенности (самопожертвование ради освоения новых территорий) присутствует и в рассказе об основании хабаровской церкви.

Как и в первой части, основной движущей силой исторического процесса выступает нечто трансцен-

дентное (например, «Промышление Божественное» [9. С. 13]).

Эта часть является логическим завершением первой. Выстраивается объяснительная система, в которой российское государство и Русская православная церковь реализуют свое историческое право на возвращение утраченных христианских территорий. Данный процесс на страницах Епархиальных ведомостей предстает как реализация некоего божественного замысла и является неотвратимым. Эта идея позже будет фигурировать и в речи епископа Никодима (Бокова), являющейся центральной для реконструкции последней части нарратива.

«Достославная война за свет Христов»

Центральный текст для реконструкции этой части нарратива – стенограмма речи епископа Никодима (Бокова), произнесенной «в память окончания Маньчжурской войны». В целом повествование сосредоточено вокруг русского Дальнего Востока. В качестве положительного действующего субъекта выступает русский народ – «обладатель огромных пространств на востоке и пресыщенный сими приобретениями», «светильник и провозвестник света Божественной истины среди народов и ближнего, и дальнего востока»; народ «всегда стремившийся к мирному существованию» и «поднимавший оружие только на защиту своего отечества» [8. С. 337–340]. Аналогично позитивно представлены цели и интересы русского народа: «сохранение с ним (Китаем. – К.С.) продолжительного мира»; «укрепление выгодных торговых отношений»; «единодушная борьба против возможного общего врага» [Там же. С. 338–339].

В качестве антигероя и основной деструктивной силы выступают не китайцы, но «темная и губительная сила – дьявол и собственные человеческие страсти и заблуждения» [Там же. С. 340], а также «разбушавшиеся темные силы» [Там же. С. 341].

В описании же китайцев, которые ранее фигурировали в качестве противников, присутствует двойственность: с одной стороны, это «народ мирный» и «чуждый завоевательных наклонностей», «стремящийся жить обособленно...», но с другой – народ «дикий» с «суеверно-языческим мирозерцанием» [Там же. С. 342]. Последние характеристики сближают их с собирательным образом инородцев.

Природный и культурный ландшафт в тексте мало представлен. В основном упоминаются Китай и Россия, которые противопоставлены друг другу: «многолюбивая Россия» [Там же. С. 343] и «возмутившийся Китай», «дальний неверный восток» [Там же. С. 342], «страна мрака и заблуждений» [Там же].

В тексте артикулировано выражена идея о трансцендентной причинности исторического процесса, поскольку «все подчиняется одной высшей воле, одному Высшему Разуму...» [Там же. С. 340]. Из этой идеи следует утверждение о том, что русский народ воплощает «возложенную на него Промыслом миссию приобщения к православной христианской культуре всех неверных народов востока» [Там же. С. 341].

Кроме того, в тексте вторжение в Китай ставится в один ряд со взятием «первого города неверных на «ближнем востоке»» – Казани [8. С. 342].

При этом мы можем видеть, что к числу «жертв», пусть и в скрытом виде, относятся не только русские, но и китайцы. И этот момент получает дальнейшее развитие в епархиальной печати [22. С. 18]. Такая тенденция, если ее рассматривать в контексте массового убийства китайцев в Благовещенске летом 1900 г., а также в связи с российской экспансией в Маньчжурию, открывает широкое поле для интерпретаций. На наш взгляд, рост интереса к китайцам и Китаю в среде духовенства демонстрирует оптимистичный взгляд на их христианизацию, возможность которой ранее подвергалась сомнению и вызывала дискуссии [23].

Нам видится, что основная цель рассматриваемого текста – скорректировать старую объяснительную модель, которая уже не работала ввиду того, что Россия вторглась на заселенные территории Китая, которые ранее ей никогда не принадлежали. В связи с этим возникла острая потребность в разъяснении сложившейся ситуации как духовенству, так и обществу в целом. В таких обстоятельствах вопрос о том, в чем заключалась необходимость новой экспансии на восток и новые жертвы, был крайне актуальным. Версию произошедшего попытался дать в своей речи епископ Приамурский и Благовещенский Никодим (Боков), согласно которой:

– Россия была «вынуждена» вторгнуться на территорию Китайской империи, поскольку русский народ защищал «свою жизнь и семейные очаги» [8. С. 339];

– вторжение осуществлялось исключительно с благими для Китая намерениями: «с целью усмирения разбушевавшихся темных сил... водворения мира и порядка... установления права и безопасности» [Там же. С. 341];

– с российского государства снимается всякая ответственность за людские жертвы, понесенные в ходе войны (следовательно, и за произошедший в Благовещенске китайский погром), и, в свою очередь, возлагается на действия «дьявола», «собственные человеческие страсти и заблуждения» [Там же. С. 340] и «разбушевавшиеся темные силы» [Там же. С. 341].

– российское государство имеет божественную санкцию на восточную экспансию [Там же], которая, в свою очередь, является лишь продолжением многовекового движения на «неверный восток».

Таким образом, разрушения и жертвы как среди русского, так и среди китайского населения («остались вместо цветущих селений и деревень одни лишь обгорелые столбы и глинобитные развалины» [24. С. 453]) становятся исторически и религиозно оправданными, поскольку произошедшее послужило воплощению в жизнь исторической миссии России на Востоке – «водворению христианского света» [8. С. 341].

В итоге складывается интерпретационная модель, в которой продвижение в Китай становится одновре-

менно исторически обоснованным, вынужденным и религиозно необходимым. Данная модель содержит в себе оптимистичный взгляд на возможность дальнейшей экспансии на восток, неотъемлемой частью которой является распространение христианства. Такой оптимизм был присущ не только представителям приамурского духовенства, но и главе Русской духовной миссии в Пекине – архимандриту Иннокентию (Фигуровскому) [25. С. 88].

Заключение

Процесс формирования исторического нарратива активно вписывался в исторический контекст и внешнеполитическую конъюнктуру. Если в публикациях 1894–1897 гг. содержится лишь обоснование исторической правомерности русского присутствия в Приамурье, то уже после подавления восстания ихэтуаней в 1901 г. мы обнаруживаем оправдание возможной дальнейшей экспансии Российской империи, в которой православная церковь занимает далеко не последнее место.

Если мы примем во внимание существовавший рамочный нарратив, где российский император выступает в качестве «Помазанника Божия» [26. С. 98], то российская государственность и православная церковь предстают в качестве инструментов для воплощения божественного замысла – «меча» и следующего за ним «креста», вложенных в руки православного императора, «облеченного силою и властью свыше» [Там же]. Тем самым православная церковь, юридически подчиненная светской власти, в дальневосточном историческом нарративе выступает как равноправный участник в деле освоения азиатских окраин империи.

Кроме того, прослеживаются и местные ведомственные интересы, наши авторы открыто симпатизируют своеобразной «симфонии» светской и духовной властей, существовавшей во времена Н.Н. Муравьева-Амурского и архиепископа Иннокентия (Вениаминова), и экстраполируют эту модель как на более ранние периоды прошлого (Ерофей Хабаров и иеромонах Гермюген), так и на настоящее (метафора «меча» и следующего за ним «креста»). Такие представления подпитываются и сохранившимся дуализмом в системе государственного управления, в котором церковь имела свое собственное административное деление, вертикаль власти, судебную систему.

Исходя из вышеизложенного, мы считаем, что деятельность русской православной церкви нуждается в изучении не с точки зрения ее всецелой подчиненности государственному аппарату, но как отдельный социальный институт, представители которого являются активными и равноправными участниками процессов имперского государственного строительства. Этот тезис находит свое подтверждение при анализе епархиальной периодической печати.

ЛИТЕРАТУРА

1. Ремнев А.В. Россия Дальнего Востока. Имперская география власти XIX - начала XX веков. Омск : Омск. гос. ун-т, 2004. 552 с.
2. П.В. Кафедральный Протоиерей А.П. Сизов // Камчатские епархиальные ведомости 1897. № 14. С. 285–289.

3. Николаев С.И. Кириллов Александр Васильевич // Энциклопедия литературной жизни Приамурья XIX–XXI веков. Благовещенск : Изд-во БГПУ, 2013. С. 180–181.
4. Сандырева Л.Л. «Не требуя награды за подвиг благородный...»: беседа к 165-летию со дня рождения А.В. Кириллова. Свободный, 2016. 11 с.
5. Рубан Н.А. Потомственный миссионер Афанасий Протоиерей // Культура и наука Дальнего Востока. 2018. № 2. С. 66–70.
6. Прогулка третья, Албазинская и Тихвинская // Благовещенские епархиальные ведомости. 2013. № 7. С. 6–7.
7. Хроника // Благовещенские епархиальные ведомости. 1901. № 17. С. 378–380.
8. Речь, произнесенная Преосвященнейшим Никодимом 8-го июля на площади г. Хабаровска пред торжественным молебном в годовщину память окончания Маньчжурской войны и пред панихидою по павшим в сей войне воинам // Благовещенские епархиальные ведомости. 1901. № 16. С. 337–343.
9. Сизой А.П. Сказание (старожила) о первом в г. Благовещенске храме во имя Святителя Николая, Мирликийского Чудотворца // Камчатские епархиальные ведомости. 1894. № 1. С. 13–19.
10. Тихвинский С. От Благовещенска до Покровки (802 вер.) и обратно (из поездки Его Преосвященства, Преосвященнейшего Макария, по епархии в июле м. 1894 г.) // Камчатские епархиальные ведомости. 1895. № 16. С. 345–350.
11. Кириллов А.В. Материалы для истории христианской миссии на Амуре, со времени присоединения его к России до 1865 года // Камчатские епархиальные ведомости. 1896. № 1. С. 1–10.
12. Кириллов А. По поводу предстоящего 100-летнего юбилея распространения христианства в бывших Российско-Американских владениях // Камчатские епархиальные ведомости, 1894. № 17. С. 369–375.
13. Тихвинский С. Путевые заметки и впечатления сопровождавшего Его Преосвященство Преосвященнейшего Макария в поездку по Забайкальскому краю // Камчатские епархиальные ведомости. 1894. № 20. С. 438–443.
14. Прихожанин. Голос прихожанина // Камчатские епархиальные ведомости. 1894. № 5. С. 1–17.
15. Волков Л. Стихотворение (посвящается А. Сизому) // Камчатские епархиальные ведомости. 1895. № 8. С. 191.
16. Кириллов А.В. Материалы для истории христианской миссии на Амуре, со времени присоединения его к России до 1865 года (продолжение) // Камчатские епархиальные ведомости. 1896. № 3. С. 47–59.
17. Кириллов А.В. Высокопреосвященный Иннокентий, первый архиепископ Камчатский // Камчатские епархиальные ведомости. 1897. № 17. С. 341–357.
18. Кириллов А.В. Материалы для истории христианской миссии на Амуре, со времени присоединения его к России до 1865 года // Камчатские епархиальные ведомости. 1896. № 24. С. 481–495.
19. Кириллов А. Материалы для истории Камчатской епархии (продолжение) // Камчатские епархиальные ведомости. 1895. № 5. С. 111–126.
20. Протоиерей А. К истории хабаровской церкви // Камчатские епархиальные ведомости. 1894. № 19. С. 415–423.
21. Венчаев В. Историко-статистические сведения о церкви села Песчано-Озерского Амурской области, в честь Божией Венчаев В. Матери иконы Ея «Всех Скорбящих Радосте» // Камчатские епархиальные ведомости. 1895. № 8. С. 181–187.
22. Ваулин Г. Паломничество учащихся церковных школ Осиновского прихода, Владивостокской епархии, в Уссурийский Св.-Троицкий Николаевский монастырь (продолжение) // Благовещенские епархиальные ведомости. 1902. № 1. С. 16–22.
23. Елеонский Н. Положение христианства в Китае и Японии // Православный благовестник. 1893. № 5. С. 3–10.
24. Тихвинский С. Путешествие Его Преосвященства, Преосвященнейшего Никодима, Епископа Приамурского и Благовещенского по обозрению церквей епархии, расположенных по р.р. Амуру и Усури с 15 июня по 20 июля сего 1901 г. // Благовещенские епархиальные ведомости. 1901. № 21. С. 451–455.
25. Коростовец И.Я. Россия на Дальнем Востоке. Пекин : Вост. просвещение, 1923. 153 с.
26. Орлов П. Слово в день рождения Его Императорского Величества, государя императора Александра Александровича // Камчатские епархиальные ведомости. 1894. № 5. С. 95–103.

Konstantin A. Semenchuk, National Research Tomsk State University (Tomsk, Russian Federation). E-mail: ksemenchuk29@gmail.com
MISSIONARY HISTORICAL NARRATIVE AND THE CIRCUMSTANCES OF ITS FORMATION (BASED ON MATERIALS FROM THE FAR EASTERN DIOCESAN PRESS AT THE TURN OF THE 19TH–20TH CENTURIES)

Keywords: missionary history narrative; Yihetuan Movement; annexation of the Amur region; imperial discourse.

The object of this research period is the Far Eastern church press. The subject of the research is the missionary historical narrative. The purpose of the study is to reconstruct the main structural elements of the Far Eastern missionary historical narrative and to investigate the circumstances of its formation. The research is based on historical articles and notes published on the pages of the Kamchatka's and Blagoveshchensk's diocesan seal in 1894–1901.

According to the author, the texts considered in the study are united by a common historical memory, which crystallizes in three important themes for the Russian population of the region. The first of them contains a story about the first expansion of the Russians to the Amur in the middle of the 17th century. He substantiates the historical justice and predetermination of the annexation of the Amur Region to Russia in the middle of the 19th century, and also forms the image of the lost Russian Orthodox territory, which was taken away by force from the Chinese Empire. The second plot concerns the annexation of the Amur Region to Russia in 1858 and logically complements the first. Thus, an explanatory system is being built in which the Russian state and the Russian Orthodox Church exercise their historical right to return the lost Christian territories. This process looks like the implementation of some divine plan and is inevitable. The third plot tells about the participation of the Russian Empire in the suppression of Yihetuan Movement. According to this part of the narrative, progress towards China is historically justified, obligatory, and religiously necessary. In addition, this interpretation model contains an optimistic view of the possibility of further expansion to the east, an integral part of which is the spread of Christianity.

The author comes to the conclusion that the process of the formation of a historical narrative actively fits into the historical context and foreign policy environment. The publications of 1894–1897 (the first and second plots) contain only the justification of the historical legitimacy of the Russian presence in the Amur region. But then, after the suppression of the Yihetuan Movement of 1901 (the third plot) we find the justification for the possible further expansion of the territory of the Russian Empire, on which the Orthodox Church is far from the last.

Taking into account the above, the author comes to the conclusion that the activity of the Russian Orthodox Church should be studied not from the point of view of its complete subordination to the state apparatus, but as a separate social institution, whose representatives are active and equal participants in the processes of building an imperial state. This thesis is confirmed by the analysis of diocesan periodicals.

REFERENCES

1. Remnev, A.V. (2004) *Rossiya Dal'nego Vostoka. Imperskaya geografiya vlasti XIX - nachala XX vekov* [Russia of the Far East. Imperial geography of power in the 19th – early 20th centuries]. Omsk: Omsk State University.

2. P.V. (1897) Kafedral'nyy Protoierey A.P. Sizoy [Cathedral Archpriest A.P. Sizoy]. *Kamchatskie eparkhial'nye vedomosti*. 14. pp. 285–289.
3. Nikolaev, S.I. (2013) Kirillov Aleksandr Vasil'evich [Kirillov Aleksandr Vasilievich]. In: Bedinina, I.S. et al. *Entsiklopediya literaturnoy zhizni Priamur'ya XIX–XXI vekov* [Encyclopedia of the Literary Life of the Amur Region of the 19th – 21st Centuries]. Blagoveshchensk: BSPU. pp. 180–181.
4. Sandyreva, L.L. (2016) “*Ne trebuya nagrody za podvig blagorodnyy...*”: beseda k 165-letiyu so dnya rozhdeniya A.V. Kirillova [“Without demanding a reward for a noble feat ...”: conversation on the 165th anniversary of the birth of A.V. Kirillova]. Svobodnyy: [s.n.].
5. Ruban, N.A. (2018) Potomstvennyy missioner Afanasiy Protodiakonov [Hereditary missionary Afanasy Protodeakonov]. *Kul'tura i nauka Dal'nego Vostoka*. 2. pp. 66–70.
6. Anon. (2013) Progulka tret'ya, Albazinskaya i Tikhvinskaya [Walk 3, Albazin and Tikhvin]. *Blagoveshchenskie eparkhial'nye vedomosti*. 7. pp. 6–7.
7. Anon. (1901) Khronika [Chronicle]. *Blagoveshchenskie eparkhial'nye vedomosti*. 17. pp. 378–380.
8. His Grace Nikodim. (1901) Rech', proiznesennaya Preosvyashchennym Nikodimom 8-go iyulya na ploshchadi g. Khabarovska pred torzhestvennym molebnom v godichnyuyu pamyat' okonchaniya Man'chzhurskoy voyny i pred panikhidoyu po pavshim v sey voynе voynom [Speech delivered by His Grace Nikodim on July 8 on the square in Khabarovsk before the solemn prayer service in the annual memory of the end of the Manchurian War and before the memorial service for the soldiers who fell in this war]. *Blagoveshchenskie eparkhial'nye vedomosti*. 16. pp. 337–343.
9. Sizoy, A.P. (1894) Skazanie (starozhila) o pervom v g. Blagoveshchenske khrame vo imya Svyatitelya Nikolaya, Mirlikiyskogo Chudotvortsy [Legend (of an old-timer) about the first church in Blagoveshchensk in the name of St. Nicholas, the Miracle-Worker of Mirlikiy]. *Kamchatskie eparkhial'nye vedomosti*. 1. pp. 13–19.
10. Tikhvinsky, S. (1895) Ot Blagoveshchenska do Pokrovki (802 ver.) i obratno (iz poezdki Ego Preosvyashchenstva, Preosvyashchennyshego Makariya, po eparkhii v iyule m. 1894 g.) [From Blagoveshchensk to Pokrovka (802 ver.) and back (from the trip of His Grace Macarius in the diocese in July 1894)]. *Kamchatskie eparkhial'nye vedomosti*. 16. pp. 345–350.
11. Kirillov, A.V. (1896) Materialy dlya istorii khristianskoy missii na Amure, so vremeni prisoedineniya ego k Rossii do 1865 goda [Materials for the history of the Christian mission on the Amur, from the time of its annexation to Russia until 1865]. *Kamchatskie eparkhial'nye vedomosti*. 1. pp. 1–10.
12. Kirillov, A. (1894) Po povodu predstoyashchego 100-letnego yubileya rasprostraneniya khristianstva v byvshekh Rossiysko-Amerikanskikh vladeniyaakh [Concerning the upcoming 100th anniversary of the spread of Christianity in the former Russian-American possessions]. *Kamchatskie eparkhial'nye vedomosti*. 17. pp. 369–375.
13. Tikhvinsky, S. (1894) Putevye zametki i vpechatleniya soprovozhdavshego Ego Preosvyashchenstva Preosvyashchennyshego Makariya v poezdku po za-Zeyskomu krayu [Travel notes and impressions of His Grace Macarius accompanying His Grace on a trip across the Zeya region]. *Kamchatskie eparkhial'nye vedomosti*. 20. pp. 438–443.
14. Anon. (1894) Prikhozhnanin. Golos prikhozhnana [Parishioner. The voice of a parishioner]. *Kamchatskie eparkhial'nye vedomosti*. 5. pp. 1–17.
15. Volkov, L. (1895) Stikhotvorenie (posvyashchaetsya A. Sizomu) [Poem (dedicated to A. Sizoy)]. *Kamchatskie eparkhial'nye vedomosti*. 8. p. 191.
16. Kirillov, A.V. (1896) Materialy dlya istorii khristianskoy missii na Amure, so vremeni prisoedineniya ego k Rossii do 1865 goda (prodolzhenie) [Materials for the history of the Christian mission on the Amur, from the time of its annexation to Russia until 1865 (continued)]. *Kamchatskie eparkhial'nye vedomosti*. 3. pp. 47–59.
17. Kirillov, A.V. (1897) Vysokopreosvyashchennyy Innokentiy, pervyy arkhiepiskop Kamchatskiy [Eminence Innokenty, the first archbishop of Kamchatka]. *Kamchatskie eparkhial'nye vedomosti*. 17. pp. 341–357.
18. Kirillov, A.V. (1896) Materialy dlya istorii khristianskoy missii na Amure, so vremeni prisoedineniya ego k Rossii do 1865 goda [Materials for the history of the Christian mission on the Amur, from the time of its annexation to Russia until 1865]. *Kamchatskie eparkhial'nye vedomosti*. 24. pp. 481–495.
19. Kirillov, A. (1895) Materialy dlya istorii Kamchatskoy eparkhii (prodolzhenie) [Materials for the history of the Kamchatka diocese (continued)]. *Kamchatskie eparkhial'nye vedomosti*. 5. pp. 111–126.
20. Protodiakonov, A. (1894) K istorii khabarovskoy tserkvi [On the history of the Khabarovsk church]. *Kamchatskie eparkhial'nye vedomosti*. 19. pp. 415–423.
21. Venchayev, V. (1895) Istoriko-statisticheskie svedeniya o tserkvi sela Peschano-Ozerskogo Amurskoy oblasti, v chest' Bozhiy Mater i ikony Eya “Vsekh Skorbyashchikh Radoste” [Historical and statistical information about the church of the village of Peschano-Ozersk in the Amur region, in honor of God Mother and Her icon “Joy of All Who Sorrow”]. *Kamchatskie eparkhial'nye vedomosti*. 8. pp. 181–187.
22. Vaulin, G. (1902) Palomничество uchashchikhsya tserkovnykh shkol Osinovskogo prikhoda, Vladivostokskoy eparkhii, v Ussuriyskiy Sv.-Troitskiy Nikolaevskiy monastyr' (prodolzhenie) [Pilgrimage of pupils of church schools of the Osinovsky parish, the Vladivostok diocese, to the Ussuri St. Trinity Nicholas Monastery (continued)]. *Blagoveshchenskie eparkhial'nye vedomosti*. 1. pp. 16–22.
23. Eleonsky, N. (1893) Polozhenie khristianstva v Kitae i Yaponii [The position of Christianity in China and Japan]. *Pravoslavnyy blagovestnik*. 5. pp. 3–10.
24. Tikhvinsky, S. (1901) Puteshestvie Ego Preosvyashchenstva, Preosvyashchennyshego Nikodima, Episkopa Priamurskogo i Blagoveshchenskogo po obozreniyu tserkvey eparkhii, raspolozhennykh po r.r. Amuru i Ussuri s 15 iyunya po 20 iyulya sego 1901 g. [Journey of His Grace Nikodim, Bishop of the Amur and Annunciation to the survey of the diocese churches, located along the Amur and Ussuri from June 15 to July 20, 1901]. *Blagoveshchenskie eparkhial'nye vedomosti*. 21. pp. 451–455.
25. Korostovets, I.Ya. (1923) *Rossiya na Dal'nem Vostoke* [Russia in the Far East]. Beijing: Vost. prosveshchenie.
26. Orlov, P. (1894) Slovo v den' rozhdeniya Ego Imperatorskogo Velichestva, gosudarya imperatora Aleksandra Aleksandrovicha [Speech on the birthday of His Imperial Majesty, Emperor Alexander Alexandrovich]. *Kamchatskie eparkhial'nye vedomosti*. 5. pp. 95–103.

УДК 622:94

DOI: 10.17223/19988613/72/11

И.С. Соловенко, А.А. Рожков, Т.А. Коркина, О.Т. Лойко

ИНТЕЛЛЕКТУАЛЬНО-ИННОВАЦИОННЫЙ ПОТЕНЦИАЛ ГОРНЫХ ИНЖЕНЕРОВ КАК ФАКТОР ПОВЫШЕНИЯ КОНКУРЕНТОСПОСОБНОСТИ УГОЛЬНОЙ ПРОМЫШЛЕННОСТИ РОССИИ В 1990-е гг.

Исследование выполнено при финансовой поддержке РФФИ в рамках научного проекта № 19-29-07350.

Рассматривается инновационный потенциал горных инженеров, являвшийся фактором повышения конкурентоспособности угольной промышленности России в 1990-е гг. Дается характеристика форм и направлений активизации научно-технической деятельности. Делается вывод о том, что элементами стратегии инновационно-ориентированного развития отрасли являлись научность, снижение бюрократизма, конкурентная среда, инициативность, поиск новых возможностей взаимодействия со смежными отраслями.

Ключевые слова: Россия; рыночные реформы; горные инженеры; инновации.

Большие перемены 1990-х гг. породили весьма противоречивые взгляды историков на происходившие тогда в России события. Не обошли они стороной и трансформационные процессы, протекавшие в экономике страны. При этом важное место, начиная с 1990-х гг. и до наших дней, в историческом анализе экономических перемен занимает базовая отрасль народного хозяйства – угольная промышленность. Помимо обеспечения энергетической безопасности и топливообеспечения России, это объясняется такими существенными причинами, как лидерство рабочих отрасли в забастовочном движении страны, ставшее одним из катализаторов перехода к рынку, начавшаяся в середине 1990-х гг. реструктуризация отрасли, которая являлась ориентиром для реформирования других сегментов экономики, противоречивые результаты выхода угольной промышленности из кризиса на рубеже XX–XXI вв. и др. В том числе и по данным причинам малозаметными в научных трудах оставались такие акторы истории угольной промышленности 1990-х гг., как горные инженеры. Их невысокая социально-политическая активность, существенное сокращение численности, снижение внимания государства к их интеллектуальному труду и другие причины политического и социально-экономического порядка отрицательно сказались на исследовательском интересе к теме научно-производственной деятельности инженеров горного дела. Между тем вполне очевидным фактом является то, что выход угольной промышленности России из кризиса в конце 1990-х гг. не мог произойти без их непосредственного участия. Соответственно, весьма важным для исторической науки является анализ развития интеллектуально-инновационного потенциала горных инженеров, который, безусловно, стал одним из факторов повышения конкурентоспособности угольной промышленности России на рубеже XX–XXI вв. На это указывает и рост исследовательского интереса к данному вопросу, начиная с конца 1990-х гг. [1–3].

Развитие инновационного потенциала горных инженеров (как, впрочем, и других представителей ин-

теллектуального труда) в годы радикальных либеральных реформ происходило действительно в героических условиях, так как им приходилось решать проблемы не только традиционного, но и новаторского характера. Неудивительно, что большая часть исследовательских трудов, связанная с данным периодом, посвящена анализу именно проблем в угольной промышленности [4–8], а не научно-технической деятельности горных инженеров. На основании не только литературной, но и источниковой базы [9. Л. 15; 10. Л. 103; 11] можно утверждать, что основной проблемой, которая тогда сдерживала творческие способности большинства представителей инженерных специальностей, являлся дефицит финансовых ресурсов на модернизацию производства и развитие научно-исследовательских и опытно-конструкторских работ (НИОКР).

В течение 1990-х гг. государственное финансирование науки уменьшилось почти в 20 раз. Особенно низкие объемы финансирования науки со стороны государства приходятся на 1994 г. [12. С. 33], что во многом объясняет ограниченную господдержку научной деятельности в рамках предпринятого в том году Правительством РФ процесса реструктуризации угольной промышленности. Одним из негативных результатов такой политики явилось, например, снижение патентной активности в сфере угледобычи [13. С. 59].

В историографии проблемы есть мнение авторитетных экспертов, что «реструктуризация практически полностью разрушила отечественную угольную науку, проектно-конструкторское дело и горное машиностроение» [14. С. 5]. На наш взгляд, эта оценка несколько преувеличивает реальное состояние научно-технического обеспечения предприятий отрасли, о чем будет сказано ниже. Но даже эти эксперты подчеркивают, что в 1993–1996 гг. отечественными заводами разных ведомств было освоено производство и начата поставка ряда крайне необходимых для отрасли таких видов техники и оборудования, которые ранее не выпускались в Российской Федерации [Там же. С. 7]. При этом новые разработки горных машин ориентировались

на те технико-технологические направления в подземной и открытой добыче угля, которые отвечали инновационным подходам российских горных инженеров. Вместе с тем основные расходы на инновационную деятельность непосредственно в сфере добычи и обогащения угля оставались крайне незначительными. В середине 1990-х гг. затраты угольных компаний и предприятий на финансирование НИОКР, как правило, были в размере 1,5% от себестоимости угля [15. Л. 125]. Однако в соответствии с международными стандартами конкурентное преимущество имеют предприятия, доля затрат на НИОКР которых в общих затратах составляет 5% и более. Теоретически способны к выживанию те предприятия, которые имеют эту долю в размере порядка 2% [16. С. 14].

Кроме того, государственные деятели и исследователи обращают внимание и на широкий спектр других важных проблем в области формирования и реализации интеллектуально-инновационного потенциала горных инженеров в сфере угледобычи и переработки угля, которые подтверждаются документально:

- общий экономический спад, который заметно снизил потребление электроэнергии и других товаров, в основе которых была продукция угольной промышленности;

- вытеснение угля с рынка энергоресурсов другими отраслями ТЭК (газовой, нефтяной и атомной), оказавшимися в более выгодных условиях конъюнктуры рынка;

- неизменность постсоветской структуры научно-технического комплекса, в большей степени адаптированной к индустриальному, а не постиндустриальному, обществу и прежней советской командно-административной системе. Предпринятые в рамках научно-технической политики государства в 1990-е гг. меры не смогли полностью реформировать научно-техническую сферу [12. С. 36];

- вызванная распадом СССР потеря кооперационных связей смежных с угольной промышленностью отраслей народного хозяйства (большинство предприятий угольного машиностроения оказалось на Украине и в Казахстане [17. С. 83]), а также разрыв отношений между НИИ бывших советских республик;

- проблемы макроэкономического характера, прежде всего сохранение разрыва в техническом уровне между технологически сопряженными отраслями и производствами, а также инертный характер внедрения крупных изобретений в стране;

- постепенное свертывание деятельности всероссийских обществ и движений, связанных с изобретательской и рационализаторской деятельностью;

- динамичный упадок уровня развития смежных с горной наукой отраслей знаний, особенно такой важной, как геология [18. С. 47];

- мощное протестное движение шахтеров, которое не только усугубляло производственно-экономическую деятельность предприятий угольной промышленности, но и в разных вариантах вовлекало в свою орбиту инженерно-технический персонал [19. Л. 74];

- снижение качества подготовки горных инженеров, что особенно отразилось на таком важнейшем показателе, как производительность труда [20. Л. 14; 21. Л. 63;

22. Л. 93]. Весьма важно, что в отечественной дидактике недооценивалось значение процесса проектирования подготовки инженеров к инновационной деятельности в процессе обучения в вузе, в том числе и психологическая сторона этого вопроса [2. С. 32, 171];

- сведение к минимуму строительства новых шахт, разрезов и обогатительных фабрик в условиях дефицита инвестиций, что способствовало формированию формата интеллектуально-инновационного потенциала «поддерживающего» характера при отсутствии широкого запроса на новые технологии в добыче и переработке угля;

- сокращение количества отраслевых научно-исследовательских и опытно-конструкторских институтов;

- низкий уровень инновационного развития в смежных с угольной промышленностью отраслях народного хозяйства (энергетике, черной металлургии и др.), что негативно сказывалось на кооперационной деятельности по разработке и внедрению новых инженерных решений;

- разрушение прежней институциональной системы привело к замешательству и инертному поведению фактически всех работников угольной промышленности, в том числе и горных инженеров, в результате их технологические и организационные инновации так и не были доведены до практического применения.

Все это не только отрицательно сказывалось на эффективности научно-производственной деятельности горных инженеров, но и автоматически усиливало такие проблемы, как снижение их уровня жизни, текучесть кадров и их «старение», трудовая эмиграция, падение престижности инженерных специальностей – «горное дело» и «горные машины и оборудование», сокращение научных исследований по горным наукам, снижение не только числа абитуриентов по данной специальности, но и количества желающих работать инженером после окончания вуза, снижение масштабов изобретательской и патентно-лицензионной работы и др. [5. С. 8; 23. Л. 14, 22, 23; 24. Л. 187; 25. С. 336].

В этих сложных условиях руководство угледобывающих предприятий стало ориентироваться на вполне доступный и быстро реализуемый способ повышения производственно-экономических показателей – закупку импортной техники и оборудования, которые действительно имели более инновационные, производительные, надежные и, соответственно, конкурентоспособные параметры в сравнении с отечественными образцами. До 1998 г. значительная помощь в этом оказывалась госкомпанией «Росуголь», которая реализовывалась за счет прямых инвестиций и лизинга оборудования [26]. В дальнейшем закупка импортной горнодобывающей и горнотранспортной техники приобрела массовый характер и на уровне частных компаний и предприятий. В результате внимание к инновационной деятельности, ориентированной на отечественные ресурсы, в том числе и интеллектуально-инновационный потенциал горных инженеров, приобрело нестабильный характер.

Несмотря на все вышеуказанные проблемы и определенные потери, горные инженеры в целом сумели сохранить свой интеллектуально-инновационный по-

тенциал, а по некоторым позициям даже его приумножить. Это подтверждается выводами авторов известных научных работ [1, 17, 27–29], которые основываются на положительной динамике производственно-экономи-

ческих показателей угольной промышленности России в конце 1990-х гг. (рис. 1), укреплении конкурентоспособности отечественных шахт и разрезов на российском и мировом рынках.



Рис. 1. Тенденции изменения добычи угля, среднемесячной производительности труда рабочего по добыче, а также подготовки горных инженеров в вузах России в период 1992–2000 гг. (сост. по: [30, 31])

«Почему, за счет чего и как это произошло?» – ключевой вопрос нашего исследования, который мы должны рассмотреть с позиций оценки влияния интеллектуально-инновационного потенциала горных инженеров, занятых в сферах горной науки, организации производства добычи и переработки угля, конструирования и производства отечественной горнодобывающей техники и обогатительного оборудования. Ответ на этот весьма важный и сложный вопрос необходимо разделить на четыре основных и взаимосвязанных блока факторов, которые определяли развитие инновационных процессов, воздействовавших на динамику и структуру производства угольных предприятий: 1) унаследованная с советских времен серьезная научно-техническая база предприятий и отраслевых НИИ в совокупности с сохранением высокого интеллектуально-образовательного потенциала горных инженеров; 2) влияние рыночных факторов на инновационное поведение горных инженеров, включая их адаптацию к использованию высокопроизводительного импортного оборудования и соответствующее совершенствование технологий ведения горных работ; 3) протекционистская политика государства; 4) стратегия инновационно-ориентированного развития угледобывающих предприятий и компаний. Более подробно остановимся на трех последних факторах, которые отражают суть перехода угольной отрасли России в 1990-е гг. на инновационно-технологический и конкурентоспособный путь развития.

Влияние рыночных факторов на инновационное поведение горных инженеров

При всей неоднозначности политико-экономических преобразований 1990-х гг. можно с уверенностью утверждать, что рыночные отношения имели немалый по-

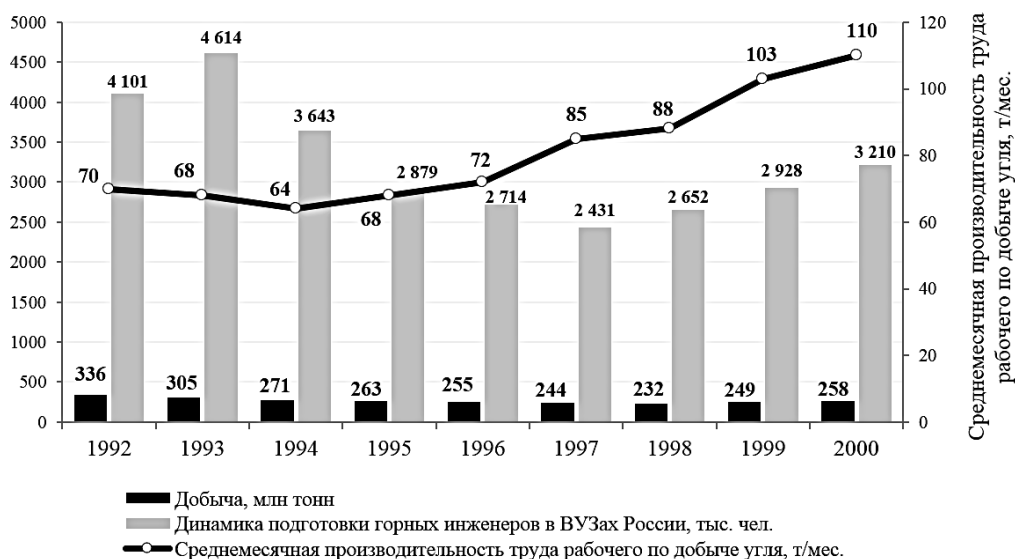
ложительный заряд в деле развития интеллектуально-инновационного потенциала инженеров горных специальностей. Демократизация политической системы и в результате изменение параметров оценки вклада участников экономической деятельности в конечный продукт позволили повысить социально-профессиональный статус горных инженеров, что, в частности, привело к закономерному росту их зарплаты. В то время динамично менялось сознание и поведение всех участников экономических отношений, в том числе и инженеров горных специальностей. Рушились политические барьеры, препятствовавшие поиску необходимой информации, приобретению дефицитных машин и механизмов, развитию кооперационных связей, привлечению инвестиций (в том числе зарубежных), материальному стимулированию труда и т.д. Вместе с тем стремительный выход России на мировые рынки товаров и услуг активизировал участие в данном процессе работников угольной промышленности, которая объективно стала одной из немногих конкурентоспособных отраслей. Закономерно, что отечественные горные инженеры с первых дней внешнеэкономической свободы оказались в условиях жесточайшей конкуренции, которая требовала полной самоотдачи, освобождения от «кадрового балласта», формирования научно-практической стратегии повышения интеллектуально-инновационного потенциала. Немаловажным становился опыт зарубежных партнеров, который перенимался и осваивался в различных формах и направлениях.

В условиях рыночной модели экономики решающее значение приобрел показатель прибыли от реализованной продукции. Только реализованная с прибылью продукция позволяла создать источники дальнейшего расширения и совершенствования финансово-эконо-

мической деятельности как предприятия, так и отраслевого института. Поэтому главными требованиями к горным инженерам являлись выработка новых подходов к повышению производительности труда, снижение себестоимости продукции, поиск новых форм и методов организации производства и др. На фоне «ухода» государства от решения экономических проблем, а также кризисных явлений в системе отраслевых НИИ личностный фактор стал ведущим в принятии каких-либо инновационных решений. Руководство предприятий все чаще обращало внимание не столько на образование горных инженеров, сколько на их реальные компетенции [32. С. 226].

Несмотря на индивидуализацию профессиональной деятельности и кардинальные организационные преобразования (ликвидация Министерства угольной промышленности СССР, многих отраслевых НИИ и др.), горные инженеры были одной из немногих социально-профессиональных групп, которая сумела объединить усилия творчески мыслящих коллег и в рамках неформальных структур. Ярким примером является созданная в 1994 г. Академия горных наук (АГН), в которую были избраны крупнейшие ученые и практики топливных отраслей ТЭКа и других горнодобывающих отраслей промышленности. Ее целью стало развитие фундаментальных наук в области горного дела и их координация.

Важным направлением реформирования отрасли и усиления мотивации горных инженеров к инновационной деятельности стало создание рыночной инфраструктуры. Появились такие важные инновационно-ориентированные структуры, как Научно-техническая горная ассоциация, Институт конъюнктуры рынка угля (типичное венчурное образование рыночного типа), независимое аналитическое агентство «Росинформуголь», Центр подготовки специалистов в области маркетинга для угольной промышленности и др. [25. С. 344]. Это способствовало возрастанию конкуренции на угольном рынке и широкому привлечению финансовых средств для реализации наиболее интересных интеллектуально-инновационных инженерных решений.

Начиная с 1993 г. на угольную политику стали оказывать влияние финансово-промышленные группы (ФПГ), которые объединяли в своем составе финансово-инвестиционные корпорации, энергетические компании, коммерческие банки, научные структуры, предприятия военно-промышленного комплекса, металлургические и машиностроительные заводы. Одним из результатов данного шага стал всплеск компьютеризации управления [7. С. 210], что положительно отразилось на мобильности принятия решений, некотором снижении бюрократических барьеров. Еще более значимым результатом появления ФПГ явилось расширение внутренних кооперационных связей предприятий, в том числе и в научно-технической сфере. Усилившаяся в конце 1990-х гг. приватизация шахт и разрезов стимулировала рост инвестиций в угольную отрасль [33. С. 9], часть которых шла и на поддержку инновационной деятельности.

В определенной мере росту конкуренции и повышению качества инновационных решений способство-

вали реформирование в середине 1990-х гг. государственного сектора науки и приватизация отраслевых научных организаций. Это привело к увеличению удельного веса предприятий частной и смешанной (без иностранного участия) форм собственности в структуре научного потенциала [34. С. 119]. Данный процесс затронул и угольную промышленность. Во второй половине 1990-х гг. на внедрение инноваций в деятельность предприятий угольной промышленности положительно повлияли как увеличение объемов частных инвестиций, так и приватизация предприятий отрасли.

Серьезным образом на интеллектуально-инновационную деятельность горных инженеров повлияла реструктуризация, которая заставила науку, проектно-конструкторское дело и горное машиностроение встать на рыночные рельсы и выживать в конкурентной среде, искать заказы на рынке, а не ориентироваться на госдотации, как это было раньше. Выживали те предприятия, которые были востребованы в новых экономических условиях. Важно и то, что со второй половины 1990-х гг. возрастает удельный вес расходов на научную деятельность, которые предусматривались основными направлениями реструктуризации угольной промышленности.

Расширение экономической свободы позволило по-новому выстраивать отношения в системе профессиональной подготовки, ориентировать ее на стимулирование развития и применения интеллектуально-инновационного потенциала горных инженеров. В основе новой парадигмы высшего образования укоренялась идея развития личности студента, происходил перенос акцента с информационного на смыслопоисковое обучение [35. С. 92]. На федеральном уровне был взят курс на повышение в вузах изобретательской и патентно-лицензионной работы, создание и развитие форм предпринимательского образования [23. Л. 22–23]. Серьезным образом стали меняться подходы к подготовке конкурентоспособных специалистов. Ведущими направлениями стали многоуровневая система подготовки и расширение профиля выпускников горных вузов [Там же. Л. 10]. В это время в горных вузах начали преподавать новые предметы – рыночную экономику, менеджмент, психологию и др. [36. С. 82], которые ориентировали молодых инженеров на новую модель технико-экономического поведения.

В процессе обучения студентов преподаватели стали широко использовать деловые игры, кейс-методы, компьютерное моделирование, анализ конкретных ситуаций, обобщение передового опыта и научных достижений, а также зарубежный опыт. Важным направлением образовательной деятельности стали адаптация будущих инженеров к использованию высокопроизводительного импортного оборудования и соответствующее совершенствование технологий ведения горных работ. Предоставленная вузам экономическая свобода позволила им увеличить объемы привлеченных в рамках научно-исследовательских работ финансовых средств. Лидерские позиции здесь занял Московский государственный горный университет, конкурентоспособность выпускников которого подтверждалась отсутствием каких-либо затруднений в про-

фессиональной деятельности, в том числе и за рубежом [37. С. 317; 38. С. 123–124]. Новый формат обучения будущих инженеров на фоне качественных сдвигов в развитии угольной промышленности России во второй половине 1990-х гг. определили рост численности выпускников горных вузов (см. рис. 1).

На рост интеллектуально-инновационного потенциала российских горных инженеров в то время, безусловно, повлияла и такая закономерная тенденция, как рост влияния науки на все сферы жизни общества. Для них стало очевидным, что без повышения степени научности знаний, знакомства с передовым опытом и апробации своих наработок невозможно расширить уровень компетенций, позволявших повысить свою конкурентоспособность на рынке труда. Устранение искусственных барьеров на пути изучения передового зарубежного опыта (в том числе с использованием сети Интернет) позволило быть в тренде последних научно-технических разработок в угледобыче. Это подтверждается рядом характерных примеров. Так, в конце 1990-х гг. на предприятиях динамично увеличивалось количество работников, считавших реальной возможность личного развития (квалификационного, интеллектуального), а также перспективу повышения своей заработной платы в соответствии с ростом ценности труда [39. С. 120–121]. Вполне закономерно, что на шахтах и разрезах постепенно росло число специалистов, имевших ученую степень доктора наук, снижались темпы сокращения кандидатов наук в общей численности работающего персонала [40. С. 19].

В целом влияние рыночных факторов на стимулирование инновационного поведения горных инженеров было повсеместным, рациональным и результативным. При этом максимальный эффект наблюдался на тех предприятиях, которые в условиях реструктуризации отрасли оказались в группе перспективных, таких, например, как шахта «Распадская».

Протекционистская политика государства

Важное место в стимулировании инновационной деятельности горных инженеров занимала протекционистская политика государства. Несмотря на доминирование монетаристского подхода в экономической политике Правительства РФ в течение всех 1990-х гг., угольная промышленность сохраняла свой базовый, стратегический характер. Большое значение для поддержания угольной промышленности в начале рыночных реформ имело размещение производства горно-шахтного оборудования на освободившихся мощностях заводов военно-промышленного комплекса страны. Благодаря совместной творческой работе инженеров-конструкторов были преодолены серьезные конструкторские и технологические трудности, разработана и реализована специальная программа в рамках общей программы конверсии оборонной промышленности. По программе «Конверсия» в кратчайшие сроки было начато производство десятков видов основного горного оборудования и электротехники. Освоение производства горно-шахтного оборудования в рамках конверсионной программы позволило в основном удовлетво-

рить потребности в нем отечественных предприятий. Кроме того, координация работы с высокотехнологичными заводами ВПК позволила осуществить важнейшую технологическую модернизацию части существующих заводов угольного машиностроения в стране.

Особое внимание к предприятиям отрасли со стороны Президента и Правительства РФ объясняется также тем, что государство вплоть до 1999 г. сохраняло в своих руках контрольный пакет акций большинства из них. Поэтому Правительство РФ предпринимало попытки создания эффективного механизма реализации интересов угольщиков, в том числе и по стимулированию интеллектуально-инновационного потенциала горных инженеров. Это стало одной из главных задач госкомпании «Росуголь», которую возглавлял Ю.Н. Мальшев – активный сторонник поддержки отрасли со стороны государства [41. С. 8]. В 1993 г. данной задачей была разработана «Концепция развития научно-технического потенциала отраслевой науки с учетом структурной перестройки» [14. С. 14]. Особое внимание в ней уделялось переходу от количественных показателей деятельности горной науки к качественным.

В комплексе мероприятий реструктуризации производственного и научно-технического потенциала угольной промышленности особое положение стала занимать реорганизация проектного дела, поскольку действовавший порядок проектирования при плановой экономике в течение десятилетий не способствовал широкому внедрению в народное хозяйство лучших достижений науки и техники [25. С. 344]. С этим связано и то, что начиная со второй половины 1990-х гг. государство стало уделять больше внимания вопросу повышения квалификации работников угольной промышленности, в том числе и горных инженеров. Ведущую роль здесь занял Кемеровский региональный институт повышения квалификации Минтопэнерго России [42. Л. 70]. Это позволило инженерно-техническим работникам своевременно реагировать на последние изменения в области использования новейшей техники и технологий.

В конце рассматриваемого периода государство в лице Минтопэнерго России в рамках реструктуризации отрасли увеличило удельный вес расходов на научные разработки. Улучшилась и ситуация с их целевым использованием. Началась реализация федеральных научно-технических программ, были приняты меры по грантовой поддержке ценных идей и проектов [43. С. 9]. Во многом это стало возможно благодаря усилению протекционистских мер со стороны Правительства РФ [44. Л. 11].

Таким образом, протекционистская политика по отношению к угольной промышленности позволила поддержать научно-техническую деятельность на уровне всех предприятий. Вместе с тем господдержка имела максимальный эффект на тех предприятиях, где выстраивались адекватные условия ее реализации, предпринимались собственные усилия по наращиванию совокупного интеллектуально-инновационного капитала.

Стратегия инновационно-ориентированного развития угледобывающих предприятий и компаний

На последнем тезисе остановимся подробнее, так как он позволяет понять некоторые парадоксы развития угольной промышленности постсоветской России. Обратим внимание на ситуацию начала роста производственно-экономических показателей шахт и разрезов в середине 1990-х гг. (см. рис. 1). Оно совпадает со временем жесточайшего социально-экономического кризиса, в котором оказались углепромышленные территории. Достаточно вспомнить мощное забастовочное движение шахтеров, их «рельсовые войны» в 1998 г. и т.д. В условиях динамичного «ухода» государства от затратной опеки отрасли и «захода» на российский рынок иностранных конкурентов предприятия могли надеяться, прежде всего, на собственные силы [45]. Одним из ресурсов по сохранению и повышению конкурентоспособности в данной ситуации являлась стратегия инновационно-ориентированного развития угледобывающих предприятий и компаний.

Конечно, сложно было найти средства на продвижение инноваций в угледобыче, но данная работа выстраивалась руководством многих предприятий с первых лет либеральных реформ. На это, например, указывает поступательный рост производительности труда в отрасли начиная с 1995 г. (см. рис. 1). При этом темпы роста производительности труда тесно коррелировали с динамикой технологических инноваций в промышленности [46. С. 9], а также с количественными изменениями такого важного показателя инновационного развития, как число патентных заявок в отрасли. Если в начале 1990-х гг. количество патентов, ориентированных на подземный и открытый способ добычи угля, резко снизилось, то с 1996 г. и до конца рассматриваемого периода данная динамика приобрела невысокий, но стабильный характер – на уровне 6–8 патентов в год. При этом почти все они относились к открытому способу угледобычи [13. С. 59]. Таким образом, постепенно меняется в лучшую сторону ситуация с объемами производства и сокращением материальных издержек на шахтах и разрезах, особенно во второй половине 1990-х гг.

Даже там, где на первый взгляд использовались простые способы повышения эффективности производственной деятельности, например эксплуатация импортной техники, в реальности шло освоение новейших зарубежных технологий и форм организации труда, которые позволяли моделировать собственные инновационные решения. При активной поддержке руководства горные инженеры наращивали собственный научный потенциал в разных формах: занимались теоретическими и прикладными исследованиями, защищали диссертации, проходили курсы повышения квалификации, обучались компьютерным технологиям, изучали зарубежный передовой опыт (в том числе в форме командировок и стажировок), активно использовали помощь научных кадров отраслевых интеллектуально-инновационных центров страны – Московского и Санкт-Петербургского горных институтов,

НИИОГР, ВНИМИ, Гипроуголь и др. [7. С. 281–282; 47. Л. 138–139; 48. С. 16].

Горные инженеры (как НИИ, так и предприятий) занимались важными с инновационной точки зрения направлениями и прорывными технологиями, среди которых: совершенствование разработки месторождений открытым и подземным способами (технология добычи угля модульными шахтоучастками, механо-гидравлическая технология добычи угля, подземная газификация углей, циклично-поточная технология добычи угля открытым способом и др.); оснащение разрезов добычным оборудованием и комплексами горнотранспортного оборудования большой единичной мощности; решение проблем борьбы с внезапными выбросами угля и газа, проветривания и борьбы с пылью, дегазации; исследования в области технологии комплексной механизации, электрификации, разрушения горных пород и угля, горного давления, гидрофикации и повышения надежности горного оборудования; создание технологии производства водноугольного топлива (ВУТ); технологии приготовления, транспортировки и сжигания водоугольной суспензии как нового вида экологичного топлива; утилизация метана угольных пластов; создание технологии термохимической переработки бурых углей и получения других новых продуктов на основе глубокой переработки и неэнергетического использования угля.

На тех предприятиях, где инновационный курс выстраивался и выдерживался на регулярной основе (например, шахта «Распадская», разрез «Тугнуйский» и др.) заметным образом возросла производительность труда, снизились эксплуатационные затраты, повысилась эффективность использования основного и оборотного капитала, наращивались угледобыча и углереработка, снизились показатели производственного травматизма.

В целом стратегия инновационно-ориентированного развития угледобывающих предприятий и компаний приобретала все более отчетливый характер, реализовывалась в разных формах и направлениях. Однако она сдерживалась как субъективными, так и объективными факторами. Это прежде всего недооценка инноваций со стороны отдельных руководителей угольных компаний и предприятий, а также политическая и экономическая нестабильность в стране.

Заключение

Итак, 1990-е гг. стали временем формирования новых стратегии и тактики в сфере развития интеллектуально-инновационного потенциала горных инженеров России, которые отвечали условиям перехода к рыночной экономике. Их очевидными элементами являлись научность, снижение бюрократизма, конкурентная среда, инициативность, поиск новых возможностей взаимодействия со смежными отраслями. Благодаря инноваторской деятельности горных инженеров и их активному участию в реструктуризации отрасли удалось переломить общую ситуацию в развитии угольной промышленности страны, причем не только по количественным показателям, но и по качественным.

Интеллектуально-инновационная деятельность горных инженеров явилась важнейшим инструментом, обеспечившим необходимые преобразования на основе реализации новаций в организационно-технологических структурах угледобывающих и углеперерабатывающих предприятий с целью решения задач реструктуризации угольной промышленности России. К началу XXI в. угледобыча стала одним из перспективных видов экономической деятельности, что позволило укрепить межотраслевую интеграцию и национальную безопасность российского государства.

Вместе с тем так и не были в полной мере решены задачи, которые стояли перед российскими угледобывающими предприятиями накануне либеральных реформ [49. С. 57]. По некоторым параметрам интеллектуально-инновационный потенциал горных инженеров постсоветской России все-таки уступал советскому периоду, например в области патентования изобретений. Немаловажно и то, что инструмент инноваций

стал одним из факторов социально-экономической дифференциации не только угледобывающих предприятий, но и углепромышленных территорий.

Накануне XXI в. задача ускоренного развития интеллектуально-инновационного потенциала горных инженеров требовала скорейшего решения таких вопросов, как формирование федеральных и региональных программ инновационного развития экономики, совершенствование законодательной базы, укрепление государственно-частного партнерства в деле повышения конкурентоспособности угольной промышленности, цифровизация отрасли, разработка стратегии инновационного развития угледобывающих предприятий в условиях смены технологических укладов, повышение уровня морально-психологической готовности студентов горных вузов к инновационной деятельности, использование новых форм и методов в подготовке высококвалифицированных научных и педагогических кадров.

ЛИТЕРАТУРА

- Петров А.И., Волков В.Т., Афондинов В.С. Основные направления реструктуризации научно-технической сферы угольной промышленности России // Уголь. 1997. № 2. С. 42–45.
- Овчинникова Г.М. Подготовка студентов технических вузов к инновационной профессиональной деятельности : дис. ... канд. пед. наук. Тольятти, 2000. 232 с.
- Гончарук Н.П. Интеллектуализация профессионального образования в техническом вузе : дис. ... д-ра пед. наук : 13.00.08. Казань, 2004. 377 с.
- Бизюков П., Бурнышев К. Реформой – по углю! // ЭКО. 1997. № 2. С. 87–99.
- Ганицкий В.И. Методологические и организационные проблемы формирования корпуса горных инженеров России XXI в. // Горный информационно-аналитический бюллетень. 1996. № 2. С. 3–11.
- Harte S., Gravingholt J., Pleiners, H., Schröder H.-H. Geschäfte mit der Macht. Edition TemmenBremen, 2003. 383 S.
- Дьяков Ю.И., Кузьмин А.Г., Коновалов А.Б., Паршуков А.Д. Угольный Кузбасс: страницы истории / Администрация Кемеровской области, Департамент топливно-энергетического комплекса Кемеровской области. Кемерово, 2005. 458 с.
- Андреев В.П. От «шкотерапии» к «рельсовой войне» // Бюллетень центра изучения протестного движения в Кузбассе : материалы круглого стола г. Прокопьевск, 2005. С. 9–12.
- Письмо председателя НПГР А.А. Сергеева Президенту России Ельцину Б.Н., Председателю Совета Министров – Правительства РФ Черномырдину В.С. и др. 4 ноября 1993 г. // ГАРФ. Ф. 10200. Оп. 4. Д. 5673.
- Протокол № 12 Межведомственной комиссии по социально-экономическим проблемам угледобывающих регионов. 21 октября 1995 г. Кемерово // ГАРФ. Ф. 10128. Оп. 1. Д. 1965.
- Письмо председателя Правительства РФ В. Черномырдина Президенту Международного банка реконструкции и развития г-ну Джеймсу Вулфенсону. 22 мая 1996 г. // Личный архив А.А. Рожкова.
- Гусарова М. Исторический опыт государственной научно-технической политики в Российской Федерации в 1990-е гг. // Власть. 2010. № 2. С. 32–36.
- Шайдулина В.К., Павлов В.П., Синельникова В.Н., Ефимова Н.А., Новицкая Л.Ю. Правовые проблемы патентования в угольной промышленности: вызовы цифровой экономики // Уголь. 2019. № 1. С. 58–62.
- Гранин И.В., Зыков В.М., Изыгзон Н.Б., Митейко А.И. О результатах реструктуризации инновационного блока угольной промышленности // Проблемы инновационного и социально-экономического развития угольной промышленности : науч. тр. М. : Ред. журнала «Уголь», 2012. Спец. вып. С. 5–39.
- Протоколы № 2/69–2/101 совещаний, проводимых руководителями АО «Прокопьевскуголь» // ГАКО. Ф. Р-554. Оп. 4. Д. 31.
- Чжан Ся. Оценка и управление инновационным потенциалом предприятия угольной промышленности : автореф. дис. ... канд. экон. наук : 08.00.05. СПб., 2017. 21 с.
- Малышев Ю.Н. Записки горного инженера / [предисл. В. Андриянова; лит ред. В. Боровяк]. М., 2009. 261 с.
- Потапов В.П., Нифантов Б.Ф., Заостровский А.Н., Занина О.П. Новые направления реформирования деятельности отраслей промышленности и науки в Кузбассе // Инновации в угольной промышленности : материалы совещ., 8 дек. 2004 г. Кемерово : Ин-т угля и углехимии СО РАН, 2004. С. 40–55.
- Обращение инженерно-технических работников, специалистов и служащих шахты «Воргашорская». 2 марта 1993 г. // ГАРФ. Ф. 10200. Оп. 4. Д. 5665.
- Протокол совещания центральной комиссии по рассмотрению программ производственной и финансово-хозяйственной деятельности на 2000 год ОАО «Ростовуголь». 24 января 2000 г. // ГАРФ. Ф. 10112. Оп. 1. Д. 216.
- Протокол заседания по производственной и финансово-хозяйственной деятельности ОАО УК «Киселевскуголь» за II квартал 2000 года. 11.08.2000 // ГАРФ. Ф. 10112. Оп. 1. Д. 219.
- Протокол заседания по производственной и финансово-хозяйственной деятельности ОАО «Дальвостуголь» за I полугодие 2000 года. 6 сентября 2000 г. // ГАРФ. Ф. 10112. Оп. 1. Д. 216.
- Доклад научно-исследовательского института высшего образования Комитета по высшей школе «О развитии высшего образования» (1992 г.) // ГАРФ. Ф. 10188. Оп. 1. Д. 53.
- Отчет НИИ и опытно-экспериментальных заводов по основной деятельности и капвложениям за 1993 г. и объяснительная записка к отчету // РГАЭ. Ф. 801. Оп. 2. Д. 63.
- Реструктуризация угольной промышленности : (Теория. Опыт. Программы. Прогноз) / Ю.Н. Малышев, В.Е. Зайденварг, В.М. Зыков и др.; под общ. ред. Ю.Н. Малышева. М. : Росуголь, 1996. 531 с.
- Носырев Е. «Джой» начинает грызть пласты // Городская газета (Ленинск-Кузнецкий). 1997. 18 нояб.

27. История угледобычи в России / В.Д. Грунь, В.Е. Зайденварг, В.Г. Килимник и др.; под общ. ред. Б.Ф. Братченко. М. : ПИК ВИНТИ, 2003. 479 с.
28. Кожуховский И.С. Реструктуризация угольной промышленности России : дис. ... канд. экон. наук : 08.00.05. М., 2003. 198 с.
29. День шахтера : (реструктуризация угольной промышленности глазами участников и журналистов) / Е. Адаев, Л. Берсенева, И. Галкина и др. М. : Фонд «Либеральная миссия», 2004. 132 с.
30. Текущий архив АО «Росинформуголь».
31. Твердов А.А., Иванов И.А. Проблемы, задачи и перспективы развития горного образования в России // Горный журнал. 2015. № 12. С. 80–83.
32. Лабунский Л.В. Методология развития компетенций персонала горнодобывающего предприятия : дис. ... д-ра экон. наук : 08.00.05. Челябинск, 2004. 329 с.
33. Дюпин А.Ю. Угольная промышленность Кузбасса и ее перспективы // Уголь. 2005. № 4. С. 9–13.
34. Бердашкевич А.П. Российская наука: состояние и перспективы // Социс. 2000. № 3. С. 118–123.
35. Юсупов Р.Н. Преподавание философии в вузе: о некоторых перипетиях процесса гуманизации и гуманитаризации технического образования // История и актуальные проблемы горного образования : материалы межвуз. науч.-практ. конф., 24 октября 2002 г., Екатеринбург. Екатеринбург : Изд-во УГГГА, 2002. С. 91–94.
36. Кутарева Н.М. Роль преподавания психологии в гуманизации технического образования // История и актуальные проблемы горного образования : материалы межвуз. науч.-практ. конф., 24 октября 2002 г., Екатеринбург. Екатеринбург : Изд-во УГГГА, 2002. С. 82–90.
37. Московский горный. М. : Изд-во Моск. гос. горного ун-та, 1998. 370 с.
38. Картозия Б.А. Актуальные вопросы подготовки горных инженеров // Известия вузов. Горный журнал. 2005. № 6. С. 123–136.
39. Коркина Т.А. Управление инвестициями в человеческий капитал угледобывающих предприятий : дис. ... д-ра экон. наук : 08.00.05. Челябинск, 2010. 364 с.
40. Рожков А.А., Соловенко И.С., Коркина Т.А., Ложилова М.А. Инженерно-технический состав угольной отрасли России: ретроспектива, современное состояние, прогноз // Уголь. 2020. № 4. С. 16–25.
41. Малышев Ю.Н. Роль ИГД им. А.А. Скочинского в становлении и развитии горной науки // Уголь. 1992. № 12. С. 4–8.
42. Приказ № 168 от 23 мая 2000 г. «О создании государственных экзаменационных комиссий» // ГАРФ. Ф. 10112. Оп. 1. Д. 225.
43. Информационные технологии в горном деле / РАН, Кольский науч. центр. Гор. ин-т; отв. ред. А.А. Козырев. Апатиты, 1998. Ч. 1. 188 с.
44. Протокол заседания Правительства РФ от 21.08.98 // ГАРФ. Ф. 10104. Оп. 1. Д. 3.
45. Заболотская К.А. Угольная промышленность Сибири в новейший период отечественной истории (20-е гг. XX в. – первые десятилетия XXI в.) : учеб. пособие / Кемеровский гос. ун-т. Кемерово, 2014. 151 с.
46. Индикаторы инновационной деятельности : 2007 : стат. сб.. М. : ГУ ВШЭ, 2007. 400 с.
47. Протоколы № 2/1-3/40 техсовещаний, проводимых руководителями АО «Прокопьевскуголь» // ГАКО. Ф. Р-554. Оп. 4. Д. 4.
48. Полещук М.Н. Управление социально-трудовыми отношениями инновационных групп угледобывающего предприятия : дис. ... канд. экон. наук : 08.00.05. Челябинск, 2009. 144 с.
49. Соловенко И.С., Рожков А.А., Коркина Т.А., Лойко О.Т. Интеллектуально-инновационный потенциал горных инженеров как фактор эффективного развития угольной промышленности в период «перестройки» // Вестник Томского государственного университета. История. 2020. № 65. С. 51–59.

Igor S. Solovenko, Yurga Institute of Technology, affiliate of National Research Tomsk Polytechnic University (Yurga, Russian Federation). E-mail: solovenko71@mail.ru

Anatoliy A. Rozhkov, College of Economics and Industrial Management, National University of Science and Technology (MISiS) (Moscow, Russian Federation). E-mail: raa@riu.ru

Tatyana A. Korkina, Chelyabinsk State University, South Ural State University (National Research University) (Chelyabinsk, Russian Federation). E-mail: kort2005@mail.ru

Olga T. Loyko, National Research Tomsk Polytechnic University (Tomsk, Russian Federation). E-mail: olgaloyko@tpu.ru

SMART AND INNOVATIVE POTENTIAL OF MINING ENGINEERS AS A WAY TO IMPROVE COMPETITIVENESS OF THE RUSSIAN COAL INDUSTRY IN THE 1990S

Keywords: Russia; market reforms; mining engineers; innovations.

The subject of research is smart and innovative potential of Russian mining engineers in the 1990s. The article draws attention to the lack of research interest to this topic from Russian scientists. It can be explained by high level of contradictory trends in the development of the coal mining industry at that time. The aim of the article is to identify transformation forms and directions of scientific, engineering and technological activity of mining engineers, which allowed not only to preserve, but also to increase the competitiveness of coal industry enterprises during the transition to market relations. The idea of increasing competitive advantages is confirmed by statistical data provided in the graph and content of the article. These data show growth rates of production and economic indicators of mines and open-pit mines since the mid-1990s.

The authors of the article distinguish four interrelated blocks of factors that determined the development of smart and innovative activity of mining engineers: 1) significant scientific and engineering base of enterprises and industrial research institutes inherited from the Soviet times, together with high smart and educational potential; 2) influence of market factors on innovative behavior of mining engineers, including their adaptation to the use of high-performance imported equipment and the corresponding improvement of mining technologies; 3) protectionist policy of the state; 4) the strategy of innovation-oriented development of coal mining enterprises. It is emphasized that smart and innovative potential of mining engineers was improved both independently and through professional development organized by enterprises and the Government of the Russian Federation.

It is concluded that the strategy of innovation-oriented development of the coal industry included such elements as scientificity, decrease of bureaucracy, competitive environment, initiative and search for new opportunities to interact with related industries. Smart and innovative activity of mining engineers has become the most important tool that provided necessary transformations based on implementation of innovations in organizational and technological departments of coal mining and coal processing enterprises in order to restructure the Russian coal industry. In some respects, the innovative potential of mining engineers in post-Soviet Russia was inferior to the Soviet period, for example, in the field of patenting inventions. It is also important that the instrument of innovation has become one of the factors of socio-economic differentiation not only of coal-mining enterprises, but also of coal-mining territories.

REFERENCES

1. Petrov, A.I., Volkov, V.T. & Afendikov, V.S. (1997) Osnovnye napravleniya restrukturyzatsii nauchno-tekhnicheskoy sfery ugol'noy promyshlennosti Rossii [The main directions of restructuring the scientific and technical sphere of the Russian coal industry]. *Ugol' – Russian Coal Journal*. 2. pp. 42–45.
2. Ovchinnikova, G.M. (2000) *Podgotovka studentov tekhnicheskikh vuzov k innovatsionnoy professional'noy deyatel'nosti* [Preparation of students of technical universities for innovative professional activity]. Pedagogy Cand. Diss. Tolyatti.
3. Goncharuk, N.P. (2004) *Intellectualizatsiya professional'nogo obrazovaniya v tekhnicheskoy vuzovskoy shkole* [Intellectualization of vocational education in a technical university]. Pedagogy Dr. Diss. Kazan.
4. Bizyukov, P. & Burnyshev, K. (1997) Reformoy – po uglyu! [Reform – on coal!]. *EKO*. 2. pp. 87–99.
5. Ganitsky, V.I. (1996) Metodologicheskie i organizatsionnye problemy formirovaniya korpusa gornyykh inzhenerov Rossii XXI v. [Methodological and organizational problems of the formation of the mining engineers corps in Russia in the 21st century]. *Gornyy informatsionno-analiticheskiy byulleten'*. 2. pp. 3–11.
6. Harte, S., Grävingsholt, J., Pleiners, H. & Schröder, H.-H. (2003) *Geschäfte mit der Macht*. Bremen: Temmen.
7. Dyakov, Yu.I., Kuzmin, A.G., Konovalov, A.B. & Parshukov, A.D. (2005) *Ugol'nyy Kuzbass: stranitsy istorii* [Coal Kuzbass: pages of history]. Kemerovo: Administration of Kemerovo Region, Department of the Fuel and Energy Complex of Kemerovo Region.
8. Andreev, V.P. (2005) Ot “shokoterapii” k “rel'sovoy voyne” [From “shock therapy” to “rail war”]. In: *Byulleten' tsentra izucheniya protestnogo dvizheniya v Kuzbasse* [Bulletin of the Center for the Study of the Protest Movement in Kuzbass]. Prokopyevsk: [s.n.]. pp. 9–12.
9. Sergeev, A.A. (1993) *Pis'mo predsedatelya NPGR A.A. Sergeeva Prezidentu Rossii El'tsinu B.N., Predsedatelyu Soveta Ministrov – Pravitel'stva RF Chernomyrdinu V.S. i dr. 4 noyabrya 1993 g.* [Letter from Chairman of the NPGR A.A. Sergeev to the President of Russia Boris Yeltsin, Chairman of the Council of Ministers – the Government of the Russian Federation, Chernomyrdin V.S. et al. November 4, 1993]. The State Archive of the Russian Federation. Fund 10200. List 4. File 5673.
10. Russia. (1995) *Protokol № 12 Mezhdvdomstvennoy komissii po sotsial'no-ekonomicheskim problemam ugledobyvayushchikh regionov. 21 oktyabrya 1995 g. g. Kemerovo* [Protocol No. 12 of the Interdepartmental Commission on Social and Economic Problems of Coal Mining Regions. October 21, 1995, Kemerovo]. The State Archive of the Russian Federation. Fund 10128. List 1. File 1965.
11. Chernomyrdin, V. (1996) *Pis'mo predsedatelya Pravitel'stva RF V. Chernomyrdina Prezidentu Mezhdunarodnogo banka rekonstruktsii i razvitiya g-nu Dzheymu Vulfsonu. 22 maya 1996 g.* [Letter from the Prime Minister of the Russian Federation V. Chernomyrdin to the President of the International Bank for Reconstruction and Development, Mr. James Wolfensohn. May 22, 1996]. A.A. Rozhkov's Personal Archive.
12. Gusarova, M. (2010) Istoricheskiy opyt gosudarstvennoy nauchno-tekhnicheskoy politiki v Rossiyskoy Federatsii v 1990-e gg. [Historical experience of state scientific and technical policy in the Russian Federation in the 1990s]. *Vlast'*. 2. pp. 32–36.
13. Shaydullina, V.K., Pavlov, V.P., Sinelnikova, V.N., Efimova, N.A. & Novitskaya, L.Yu. (2019) Legal issues of patenting in the coal industry: challenges of the digital economy. *Ugol' – Russian Coal Journal*. 1. pp. 58–62. (In Russian). DOI: 10.18796/0041-5790-2019-1-58-62
14. Granin, I.V., Zykov, V.M., Izygzon, N.B. & Mityeko, A.I. (2012) O rezul'tatakh restrukturyzatsii innovatsionnogo bloka ugol'noy promyshlennosti [On the results of restructuring the innovative block of the coal industry]. In: *Problemy innovatsionnogo i sotsial'no-ekonomicheskogo razvitiya ugol'noy promyshlennosti* [Problems of innovative and socio-economic development of the coal industry]. Moscow: Ugol'. pp. 5–39.
15. AO Prokopyevskugol. (n.d.) *Protokoly № 2/69–2/101 soveshchaniy, provodimykh rukovoditelyami AO “Prokop'evskugol”* [Minutes No. 2 / 69–2 / 101 of meetings held by the heads of AO Prokopyevskugol]. The State Archive of Kemerovo Region. Fund R-554. List 4. File 31.
16. Zhang Xia. (2017) *Otsenka i upravlenie innovatsionnykh potentsialom predpriyatiya ugol'noy promyshlennosti* [Assessment and management of the innovative potential of the coal industry enterprise]. Abstract of Economy Cand. Diss. St. Petersburg.
17. Malyshev, Yu.N. (2009) *Zapiski gornogo inzhenera* [Notes of a mining engineer]. Moscow: [s.n.].
18. Potapov, V.P., Nifantov, B.F., Zaostrovskiy, A.N. & Zanina, O.P. (2004) Novye napravleniya reformirovaniya deyatel'nosti otrasley promyshlennosti i nauki v Kuzbasse [New directions of reforming the activities of industries and science in Kuzbass]. In: *Innovatsii v ugol'noy promyshlennosti: materialy soveshch., 8 dek. 2004 g.* [Innovations in the coal industry: materials of the meeting, December 8, 2004]. Kemerovo: SB RAS. pp. 40–55.
19. Employees of the Vorgashorskaya mine. (1993) *Obrashchenie inzhenerno-tekhnicheskikh rabotnikov, spetsialistov i sluzhashchikh shakhty “Vorgashorskaya”. 2 marta 1993 g.* [Appeal of engineering and technical workers, specialists and employees of the Vorgashorskaya mine. March 2, 1993]. The State Archive of the Russian Federation (GARF). Fund 10200. List 4. File 5665.
20. OAO “Rostovugol”. (2000) *Protokol soveshchaniya tsentral'noy komissii po rassmotreniyu programm proizvodstvennoy i finansovo-khozyaystvennoy deyatel'nosti na 2000 god OAO “Rostovugol”.* 24 yanvarya 2000 g. [Minutes of the meeting of the central commission for the consideration of programs of production, financial and economic activities for 2000, OAO “Rostovugol”. January 24, 2000]. The State Archive of the Russian Federation (GARF). Fund 10112. List 1. File 216.
21. OAO UK Kiselevskugol'. (2000) *Protokol zasedaniya po proizvodstvennoy i finansovo-khozyaystvennoy deyatel'nosti OAO UK “Kiselevskugol” za II kvartal 2000 goda. 11.08.2000* [Minutes of the meeting on production, financial and economic activities of OJSC MC Kiselevskugol for the II quarter of 2000. August 11, 2000]. The State Archive of the Russian Federation (GARF). Fund 10112. List 1. File 219.
22. OAO Dal'vostugol'. (2000) *Protokol zasedaniya po rassmotreniyu proizvodstvennoy i finansovo-khozyaystvennoy deyatel'nosti OAO “Dal'vostugol” za I polugodie 2000 goda. 6 sentyabrya 2000 g.* [Minutes of the meeting on production, financial and economic activities of JSC Dalvostugol for the first half of 2000. September 6, 2000]. The State Archive of the Russian Federation (GARF). Fund 10112. List 1. File 216.
23. Research Institute of Higher Education. (1992) *Doklad nauchno-issledovatel'skogo instituta vysshego obrazovaniya Komiteta po vysshey shkole “O razvitiy vysshego obrazovaniya” (1992 g.)* [Report of the Research Institute of Higher Education of the Committee for Higher Education “On the development of higher education” (1992)]. The State Archive of the Russian Federation (GARF). Fund 10188. List 1. File 53.
24. Russia. (1993) *Otchet NII i opytno-eksperimental'nykh zavodov po osnovnoy deyatel'nosti i kapvolozheniyam za 1993 g. i ob'yasnitel'naya zapiska k otchetu* [Report of research institutes and experimental plants on core activities and capital investments for 1993 and an explanatory note to the report]. The Russian State Archive of Economy. Fund 801. List 2. File 63.
25. Malyshev, Yu.N., Zaydenvarg, V.E., Zykov, V.M. et al. (1996) *Restrukturyzatsiya ugol'noy promyshlennosti: (Teoriya. Opyt. Programmy. Prognoz)* [Restructuring of the coal industry: (Theory. Experience. Programs. Forecast)]. Moscow: Rosugol'.
26. Nosyrev, E. (1997) “Dzhoy” nachinaet gryzt' plasty [“Joy” begins to gnaw the layers]. *Gorodskaya gazeta (Leninsk-Kuznetskiy)*. 18th November.
27. Grun, V.D., Zaydenvarg, V.E., Kilimnik, V.G. et al. (2003) *Istoriya ugledobychi v Rossii* [History of Coal Mining in Russia]. Moscow: PIK VINITI.
28. Kozhukhovskiy, I.S. (2003) *Restrukturyzatsiya ugol'noy promyshlennosti Rossii* [Restructuring the Russian Coal Industry]. Economy Cand. Diss. Moscow.
29. Adaev, E., Berseneva, L., Galkina, I. et al. (2004) *Den' shakhtera: (restrukturyzatsiya ugol'noy promyshlennosti glazami uchastnikov i zhurnalistov)* [Miner's Day: (restructuring the coal industry through the eyes of participants and journalists)]. Moscow: Foundation “Liberal Mission”.
30. The Current Archive of AO Rosinformugol.
31. Tverdov, A.A. & Ivanov, I.A. (2015) Problemy, zadachi i perspektivy razvitiya gornogo obrazovaniya v Rossii [Problems, tasks and prospects of mining education development in Russia]. *Gornyy zhurnal*. 12. pp. 80–83.
32. Labunsky, L.V. (2004) *Metodologiya razvitiya kompetentsiy personala gornodobyvayushchego predpriyatiya* [Methodology for the development of competencies of the personnel of a mining enterprise]. Economy Dr. Diss. Chelyabinsk.

33. Dyupin, A.Yu. (2005) Ugol'naya promyshlennost' Kuzbassa i ee perspektivy [Coal industry of Kuzbass and its prospects]. *Ugol' – Russian Coal Journal*. 4. pp. 9–13.
34. Berdashkevich, A.P. (2000) Rossiyskaya nauka: sostoyanie i perspektivy [Russian science: state and prospects]. *Sotsis – Social Studies*. 3. pp. 118–123.
35. Yusupov, R.N. (2002) Prepodavanie filosofii v vuze: o nekotorykh peripetiyakh protsessa gumanizatsii i gumanitarizatsii tekhnicheskogo obrazovaniya [Teaching philosophy at the university: on some vicissitudes of technical education humanization]. *Istoriya i aktual'nye problemy gornogo obrazovaniya* [History and Topical Problems of Mining Education]. Proc. of the Conference. Ekaterinburg, October 24, 2002. Ekaterinburg: UGGGA. pp. 91–94.
36. Kutareva, N.M. (2002) Rol' prepodavaniya psikhologii v gumanizatsii tekhnicheskogo obrazovaniya [The role of teaching psychology in the humanization of technical education]. *Istoriya i aktual'nye problemy gornogo obrazovaniya* [History and Topical Problems of Mining Education]. Proc. of the Conference. Ekaterinburg, October 24, 2002. Ekaterinburg: UGGGA. pp. 82–90.
37. Anon. (1998) *Moskovskiy gornyy* [Moscow Mining]. Moscow: Moscow State Mining University.
38. Kartoziya, B.A. (2005) Aktual'nye voprosy podgotovki gornyykh inzhenerov [Topical issues of training mining engineers]. *Izvestiya vuzov. Gornyy zhurnal*. 6. pp. 123–136.
39. Korkina, T.A. (2010) *Upravlenie investitsiyami v chelovecheskiy kapital ugledobyvayushchikh predpriyatiy* [Management of investments in human capital of coal mining enterprises]. Economy Dr. Diss. Chelyabinsk.
40. Rozhkov, A.A., Solovenko, I.S., Korkina, T.A. & Loshchilova, M.A. (2020) Engineers and technicians in Russian mining: retrospective view, present day state, forecast. *Ugol' – Russian Coal Journal*. 4. pp. 16–25. (In Russian). DOI: 10.18796/0041-5790-2020-4-16-25
41. Malyshev, Yu.N. (1992) Rol' IGD im. A.A. Skochinskogo v stanovlenii i razvitiy gornoy nauki [The role of The Skochinsky Institute of Mining in the formation and development of mining science]. *Ugol' – Russian Coal Journal*. 12. pp. 4–8.
42. Russia. (2000) *Prikaz № 168 ot 23 maya 2000 g. "O sozdanii gosudarstvennykh ekzamenatsionnykh komissiy"* [Order No. 168 of May 23, 2000, "On the establishment of state examination commissions"]. The State Archive of the Russian Federation (GARF). Fund 10112. List 1. File 225.
43. Kozyrev, A.A. (ed.) (1998) *Informatsionnye tekhnologii v gornom dele* [Information technologies in mining]. Vol. 1. Apatity: RAS.
44. Russia. (1998) *Protokol zasedaniya Pravitel'stva RF ot 21.08.98* [Minutes of the meeting of the Government of the Russian Federation of August 21, 1998]. The State Archive of the Russian Federation (GARF). Fund 10104. List 1. File 3.
45. Zabolotskaya, K.A. (2014) *Ugol'naya promyshlennost' Sibiri v noveyshiy period otechestvennoy istorii (20-e gg. XX v. – pervye desyatiletiya XXI v.)* [The Siberian coal industry in the latest period of Russian history (1920s – the first decades of the 21st century)]. Kemerovo: Kemerovo State University.
46. Gokhberg, L.M. et al. (eds) (2007) *Indikatory innovatsionnoy deyatel'nosti: 2007* [Indicators of innovation activity: 2007]. Moscow: HSE.
47. AO Prokopyevskugol. (n.d.) *Protokoly № 2/1-3/40 tekhsoveshchaniy, provodimyykh rukovoditelyami AO "Prokop'evskugol"* [Minutes No. 2 / 1-3 / 40 of technical meetings held by the heads of AO Prokopyevskugol]. The State Archive of Kemerovo Region (GAKO). Fund R-554. List 4. File 4.
48. Poleshchuk, M.N. (2009) *Upravlenie sotsial'no-trudovymi otnosheniyami innovatsionnykh grupp ugledobyvayushchego predpriyatiya* [Management of social and labor relations of innovative groups in a coal-mining enterprise]. Economy Cand. Diss. Chelyabinsk.
49. Solovenko, I.S., Rozhkov, A.A., Korkina, T.A. & Loyko, O.T. (2020) Smart and innovative potential of mining engineers as a factor of effective development of the coal industry in the period of "Perestroika". *Vestnik Tomskogo gosudarstvennogo universiteta. Istoriya – Tomsk State University Journal of History*. 65. pp. 51–59. (In Russian). DOI: 10.17223/19988613/65/7

УДК 378.1

DOI: 10.17223/19988613/72/12

А.В. Хорошенкова

РОЛЬ ВЫСШЕГО ИСТОРИЧЕСКОГО ОБРАЗОВАНИЯ В ФОРМИРОВАНИИ СОЦИОКУЛЬТУРНОЙ СРЕДЫ НИЖНЕГО ПОВОЛЖЬЯ В 1930–1980-е гг.

Проводится анализ макро- и микрофакторов, определивших складывание структуры региональной системы высшего исторического образования, ее последующее реформирование, особенности формирования, деятельность и взаимоотношения профессорско-преподавательского состава, социальный состав и специфику формирования студенческого контингента и др. Представлена деятельность вузов Саратова, Астрахани и Волгограда, осуществивших в указанный период профессиональную подготовку историков.

Ключевые слова: высшее историческое образование; Астраханский педагогический институт; Волгоградский педагогический институт; Волгоградский государственный университет; научная школа.

В современных условиях развития российского общества образовательное пространство перестает быть унифицированным, оно представляет собой многомерный комплекс широкого спектра образовательных систем. В силу этого изучение региональных образовательных систем становится одним из научных направлений, активно разрабатываемых отечественными исследователями. Необходимость сохранения и привлечения ценного опыта развития советского высшего образования актуализирует изучение специфики организации и деятельности региональной высшей школы и ее роли в формировании местной социокультурной среды.

Социокультурную среду региона можно охарактеризовать как особый феномен культуры, в котором тесно взаимодействуют социальные и культурные процессы, включая разнообразную деятельность социальных субъектов по созданию и развитию духовных ценностей, идей и социальных норм. Результатом такого взаимодействия становится «конкретное социальное пространство», совокупность различных макро- и микроусловий жизнедеятельности регионального сообщества. В пространство региональной культурной среды включаются самые разные социальные институты, к которым относятся образовательные учреждения, театры, музеи, библиотеки и т.д. Высшее историческое образование во многом определяет облик и функционирование региональной социокультурной среды, так как активизирует изучение краеведения, готовит региональные научные кадры, содействует созданию архивов и музеев в конкретном регионе, проведению археологических раскопок и т.д.

Остановимся более подробно на анализе влияния высшего исторического образования как значимого фактора формирования социокультурной среды Нижнего Поволжья.

Данный процесс был детерминирован целым рядом макро- и микрофакторов. К первым следует отнести эволюцию роли исторического образования и науки во взаимоотношениях советского государства и общества, которые характеризовались наличием закреплённых партийно-государственными органами идеологических доминант, определявших методологическую

парадигму исторических исследований, и трансляцией данной идеологии через систему исторического образования с целью формирования мировоззрения советской молодежи.

Ко второй группе относятся такие факторы, как складывание структуры региональных центров высшего исторического образования, их последующее реформирование, особенности формирования, деятельность и взаимоотношения профессорско-преподавательского состава, взаимодействия с иными центрами социокультурной среды Нижнего Поволжья – музеями, библиотеками, архивами и др., социальный состав и специфика формирования студенческого контингента и т.д.

К нижеволжским центрам высшего исторического образования на разных этапах советского периода относились такие вузы, как Саратовский и Волгоградский государственные университеты, Волгоградский, Астраханский и Калмыцкий педагогические институты. Они оказывали существенное влияние на формирование социокультурной среды региона, осуществляя подготовку квалифицированных педагогов-историков, кадров научной интеллигенции, содействуя развитию краеведения, музейного и архивного дела.

Саратовский государственный университет – один из старейших российских университетов. Основанный в 1909 г., он явился тем ядром, которое определило становление и развитие не только системы высшего образования города, но и социокультурные процессы всего Нижнего Поволжья и Юго-востока России.

Преподавание исторических дисциплин в Саратовском университете началось с 1917 г., когда по решению Временного правительства 1 июля в университете было создано три новых факультета – юридический, историко-филологический и физико-математический (с математическим и естественно-историческим отделениями) [1].

13 октября 1917 г. занятия на историко-филологическом факультете открыла лекция профессора С.Л. Франка о важности гуманитарных наук для общества. На факультете было образовано пять отделений: историческое, славяно-русское, романо-германское, классическое, лингвистическое, позднее к ним добавились философское и истории искусств и археологии.

Вторым важным центром высшего исторического образования в рассматриваемом регионе стал аналогичный факультет Астраханского вуза. В честь первой годовщины Октябрьской революции 9 ноября 1918 г. состоялось торжественное открытие Астраханского университета, ректором которого был назначен профессор С.В. Паращук. В год открытия университета на первый курс было зачислено более 2 тыс. студентов. 10 апреля 1919 г. открылся историко-филологический факультет Астраханского университета. Его главным организатором и первым деканом стал И.И. Солосин. При факультете он организовал кабинет истории и филологии с литературой по истории, филологии и истории искусств. Коллектив историко-филологического факультета состоял из 7 человек (в том числе 5 профессоров). На факультете начали работу профессора А.А. Дмитриевский (приглашенный из Петрограда), Н.Н. Пальмов, К.Ф. Буткевич [2].

В начале 1920-х гг. факультет постигла та же участь, что и все ему подобные в других вузах: в соответствии с вектором развития государственной политики в области высшего исторического образования он был преобразован в общественно-исторический.

В Нижнем Поволжье Саратов стал местом рождения третьего исторического факультета в университетах РСФСР (после Москвы и Ленинграда). В соответствии с планом развития исторических факультетов, составленным наркомом просвещения РСФСР А.С. Бубновым в 1934 г., в Нижнем Поволжье такой факультет был сформирован в Саратовском государственном университете [3]. Открывшемуся осенью 1935 г. историческому факультету был предоставлен специальный учебный корпус, для комплектования библиотек кафедр факультету были переданы богатейшие фонды исторической литературы из конфискованных в годы революции и гражданской войны частных собраний (Нарышкиных, Нессельроде и др.) [4. С. 31].

В 1938 г. был открыт Калмыцкий учительский институт, а в 1939 г. – Калмыцкий педагогический институт в Астрахани.

Еще одним центром Нижнего Поволжья, во многом определявшим облик региональной социокультурной среды, был Царицын. В 20-е гг. прошлого века в Царицыне не было вузов, в силу чего невозможно говорить о развитии высшего исторического образования в городе в этот период. Однако в свете решений Коммунистической партии и правительства СССР местное руководство уделяло внимание становлению высшего образования – Царгубком РКП(б) настаивал перед ЦК об увеличении количества мест в вузах и рабфаках для Царгубернии, ставил вопрос о расширении партшкольной и вузовской сети по губернии [5]. Существенную роль в подготовке будущих студентов сыграл и Царицынский рабфак, который содержался за счет местных средств и был укомплектован исключительно рабочей молодежью [6].

Преобразования в экономике требовали решения новых задач в образовательной и духовной сферах. В этой связи в 1930 г. в СССР была принята программа осуществления всеобщего начального образования. Реализация указанной программы требовала серьезно-

го реформирования высшего педагогического образования и во многом определила дальнейшее развитие социокультурной среды Нижнего Поволжья. Важнейшим направлением деятельности высшей школы региона стала подготовка педагогических кадров.

В Сталинградском крае проблема с укомплектованностью школ высококвалифицированными преподавателями истории стояла особенно остро. В средних школах не более 10% из них имели высшее образование. В Мачушанском, Даниловском, Володарском и других районах учителей с высшим образованием вообще не было [7. С. 17]. По представлению Особой комиссии СНК СССР утвердил создание в стране 382 высших учебных заведений вместо существовавших 152. Расширению и развитию системы высшего исторического образования в Нижнем Поволжье способствовало открытие в 1931 г. в Сталинграде Сталинградского индустриально-педагогического института [8], и.о. директора которого был утвержден Н.С. Липидус. Как и во всем Нижнем Поволжье, в соответствии с «требованиями времени» особое внимание было уделено формированию социального состава студенчества. Сталинградский Горком ВКП(б) поставил задачу обеспечить рабочую прослойку студентов нового вуза в количестве 80%.

Формирование слоя интеллигенции в регионе, во многом определяющего облик его социокультурной среды, невозможно без наличия не только центров высшего образования, но и квалифицированного учительского корпуса. Острая нехватка в стране учителей требовала создания учительских институтов с двухгодичным сроком обучения. Они давали неполное высшее образование и готовили учителей для 5–7-х классов. В 1933 г. учительский институт был открыт и в Сталинградском государственном педагогическом институте. В него принимали тех, кто имел 7–8 классов образования. С этого же года прием студентов проводился одновременно в педагогический и учительский институты. Оба они работали на одной базе, учебно-воспитательную работу вели одни и те же преподаватели. Для учителей города, желающих получить высшее образование без отрыва от работы в школе, в 1932 г. было открыто вечернее отделение. Кроме того, в 1931—1941 гг. работали различного рода курсы учителей. При институте действовал рабфак с дневным и вечерним отделениями, к 1936 г. на нем обучалось 220 студентов [9. С. 17].

Эти меры позволили в короткие сроки ликвидировать огромную нехватку учителей всех специальностей (в том числе и истории) и добиться серьезного повышения их квалификации. О том, что учителей повсеместно не хватало, а их квалификация была недостаточной, свидетельствуют данные по Сталинградскому краю. К началу 1933/1934 учебного года в Сталинграде не хватало 400 учителей. Положение в деревне было, естественно, много хуже. Неудивительно, что в приказе наркома от 19 мая 1935 г. говорилось, что состав педагогов Сталинградского края по своему образованию совершенно неудовлетворителен. Даже в 1938 г., когда положение улучшилось, 21,7% учителей не имели даже среднего образования.

В связи с тем, что в Сталинградском крае 2 112 учителей начальных школ не имели среднего образования и 1 782 учителя средних школ не имели высшего образования [10. С. 20], в 1934 г. в Сталинградском государственном педагогическом институте было открыто заочное отделение для подготовки учителей без отрыва от производства. В 1934/1935 учебном году обучение в институте велось по дневной, заочной и вечерней формам, а также в двухгодичном учительском институте.

В 1936 г. был утвержден набор в Астраханский учительский институт – 127 человек по 12 районам. Секретари райкомов ВКП(б) обязаны были лично обеспечить набор студентов в своем районе. Директору Астраханского пединститута В.М. Даманку было поручено командировать в районы своих представителей для помощи в наборе студентов [11].

В годы Великой Отечественной войны в регионе все исторические факультеты продолжали свою работу. Однако происходила реорганизация структуры высшего исторического образования, обусловленная тяжелыми условиями военного времени. В послевоенный период в Нижнем Поволжье сохранилась довоенная структура системы высшего исторического образования – профессиональную подготовку историков осуществляли три типа высших учебных заведений: университеты, педагогические и учительские институты.

Рассмотренные центры высшего исторического образования в Нижнем Поволжье достаточно успешно решили проблему обеспечения региона кадрами учителей истории для общеобразовательных школ и профессорско-преподавательского состава исторических кафедр вузов.

Вторым важным направлением деятельности системы высшего исторического образования, способствующим формированию социокультурной среды Нижнего Поволжья, стала подготовка кадров научной интеллигенции. Качество подготовки специалистов в высшей школе в значительной мере зависит от профессионализма профессорско-преподавательских кадров. Именно они осуществляют образовательный процесс, формируют научные школы, во многом определяющие уникальный облик региональной системы профессиональной подготовки историков. Поэтому на всех этапах развития системы высшего исторического образования в Нижнем Поволжье формированию профессорско-преподавательского состава исторических кафедр уделялось повышенное внимание.

Заметную роль в начавшемся процессе становления системы высшего исторического образования в Нижнем Поволжье играл историко-филологический факультет Саратовского университета. Работать на нем изъявили желание ученые из Петрограда, Москвы, Томска и других крупных научных центров. Формирование кадрового состава профессоров и преподавателей факультета было поручено Министерством народного просвещения его первому декану – тогдашнему приват-доценту Петроградского университета, а впоследствии – одному из ярчайших корифеев русской философии XX в. С.Л. Франку. На его приглашение с воодушевлением откликнулось немало талантливых

коллег из столичного университета, составивших ядро первых сотрудников историко-филологического факультета в Саратове [12. С. 14].

Кафедру всеобщей истории на факультете возглавил В.А. Бутенко, ученик Н.И. Кареева, историю Средних веков преподавал профессор Г.П. Федотов. Курс русской истории и методологию истории читал В.И. Веретенников, незадолго до революции защитивший докторскую диссертацию в Московском университете [13. Л. 2]. Помимо общего курса истории России, он читал архивоведение и вел семинарий по истории крестьян в России XVIII в. [14. С. 84].

Ученые-историки Нижнего Поволжья во многом обогатили его социокультурную среду, активно содействуя развитию краеведения, архивного и музейного дела в регионе. 27 мая 1918 г. на кафедре теории и истории искусств начал работать Ф.В. Баллод, до этого преподававший в Московском университете [13. Л. 2 об.]. С приездом в Саратов этого известного египтолога начались раскопки развалин золотоордынских городов на берегах Волги, к участию в которых привлекались и студенты-историки. Материалы этих раскопок стали экспонатами музея Саратовского университета [13. 10–10 об.].

Историко-филологический факультет стал центром, поддерживающим и направляющим деятельность различных учреждений культуры Саратова, которые были неотъемлемой частью региональной социокультурной среды. В частности, он активно содействовал деятельности Саратовской губернской архивной комиссии. Главным полномоченным по архивам Саратова стал профессор В.И. Веретенников. Отдел Губернского отдела народного образования по делам музеев и охране памятников искусства и старины был организован при активном участии В.И. Веретенникова и Ф.В. Баллода. Почти все профессора принимали участие в деятельности Саратовских кооперативов. Была подготовлена к печати «Энциклопедия Саратовского края», издаваемая союзом потребительских обществ Саратовского края [13. Л. 11–11 об.].

В октябре 1917 г. к чтению лекций по древнерусской истории был допущен выпускник Петербургского университета, уроженец Саратова приват-доцент С.Н. Чернов [13. Л. 2 об.]. Именно он стал первым и единственным председателем Саратовского общества истории, археологии и этнографии, которое действовало с 21 июня 1920 по 29 сентября 1923 г. [15].

В сентябре 1918 г. лекции по всеобщей истории стал читать Е.Н. Петров. В этом же году на кафедре всеобщей истории начали работать П.М. Бицилли (читал курс истории Средних веков) и П.А. Яковенко (специалист по истории Византии). Ассистентом был избран А.А. Гераклитов (преподавал курс истории местного края и архивное дело). Древнюю историю начал преподавать А.А. Захаров [13. Л. 2 об.].

С приездом в университет профессора П.С. Рыкова археологические исследования были расширены. По его инициативе при СГУ в 1922 г. был создан Научно-исследовательский археологический институт, реорганизованный в 1924 г. в Южно-Волжский научно-исследовательский институт, который П.С. Рыков возглавлял

более 10 лет. К работе по краеведению были привлечены не только историки и археологи, но и геологи, географы, ботаники, экономисты, что позволило организовать комплексное изучение региона [16. С. 8]. Данные исследования, несомненно, определяли облик региональной социокультурной среды и способствовали ее развитию. Ученые-историки активно содействовали и формированию ее новых центров. Например, в 1924 г. Научно-исследовательский археологический институт, созданный в сентябре 1922 г. при активном участии С.Н. Чернова, был реорганизован в Краеведческий институт по изучению Южно-Волжской области.

Так как историки были изгнаны из университета в конце 1920-х – начале 1930-х гг., встала проблема поиска преподавателей. В конце 1930-х гг. новый директор СГУ Г.К. Хворостин активно привлекал в свой вуз высококвалифицированные преподавательские кадры. В частности, в Саратове в тот момент оказалось немало крупных ученых, высланных из Ленинграда (особенно после убийства С. М. Кирова) и Москвы как социально чуждые элементы. Большинству из них было запрещено заниматься преподавательской и научной работой, но Г.К. Хворостин по своим каналам узнавал об их пребывании в городе, разыскивал и приглашал на работу в университет, даже открывал для некоторых новые кафедры [14. С. 164]. Таким образом, репрессии, как это ни парадоксально, сыграли положительную роль в укреплении кадрового состава саратовских историков [17].

Преподавать историю Древнего мира был приглашен специалист по римскому праву профессор В.Н. Охцимский, работавший в юридическом институте. Стали прибывать и выпускники аспирантуры из Москвы и Ленинграда. Проработав год в Сталинградском педагогическом институте, в 1938 г. на работу в Саратовский университет на кафедру истории СССР, которую возглавляла тогда сосланная из Москвы А.М. Панкратова, пришел Л.А. Дербов. В 1941 г. был возвращен из рядов Красной Армии и восстановлен в должности декана историко-филологического факультета доцент Саратовского университета Г.М. Деренковский.

В годы войны в Саратов был эвакуирован Ленинградский государственный университет. Первый эшелон ленинградцев прибыл в Саратов 11 марта 1942 г. Для усиления факультетов Саратовского университета ректор перевел некоторых ленинградских профессоров на кафедры СГУ. Так, профессор В.В. Мавродин стал заведовать кафедрой истории СССР. Кроме того, преподаватели Ленинградского университета читали отдельные курсы лекций студентам СГУ. Например, профессор Н.П. Полетика – по истории международных отношений. 9 июля 1942 г. профессор Н.А. Рубинштейн был назначен деканом историко-филологического факультета. 16 октября 1942 г. и.о. декана исторического факультета назначен старший преподаватель И.В. Сеницын. С 1 ноября 1942 г. заведующим кафедрой истории народов СССР стал профессор В.В. Мавродин. 25 октября 1943 г. в СГУ была восстановлена кафедра археологии и этнографии, которую возглавил старший преподаватель И.В. Сеницын. Осенью 1943 г. в вузе восстановлено и заочное отделение.

В.К. Медведев, первый доктор исторических наук в СГУ, был рекомендован на заведование кафедрой истории СССР советского периода. В Саратовском государственном университете кафедру истории Древнего мира в 1969 г. возглавил яркий представитель ленинградской школы, профессор, доктор исторических наук В.Г. Борухович. Его усилиями основана саратовская школа исследователей античной истории. Кафедрой истории Средних веков, ставшей в исследуемый период центром изучения средневекового города в стране, продолжал руководить профессор С.М. Стам. Заведовали кафедрой истории Нового и Новейшего времени с 1965 по 1970 г. доцент И.С. Кашкин (в эти годы он возглавлял и истфак), затем – профессор А.Ф. Остальцева, а с 1973 г. – доцент И.Д. Парфёнов. На кафедре также работал декан истфака в 1970–1973 гг. доцент В. И. Тюрин.

В первой половине 1970-х гг. укреплялись кафедры исторического факультета Волгоградского педагогического института, возрастал их педагогический и научный потенциал. Кафедра истории СССР, которую возглавлял профессор И.С. Шепелев, имела квалифицированный состав: из 8 преподавателей кафедры 2 доктора исторических наук, 4 кандидата исторических наук. Здесь работали профессор, доктор исторических наук В.И. Бабкин, доценты, кандидаты исторических наук Б.С. Абалихин, П.А. Бутылкин, Г.С. Каден, А.Ф. Канищева, старший преподаватель А.П. Сергеев, ассистент Л.В. Шемберева. Преподаватели кафедры комплектовали на общественных началах библиотеку историографической литературы, развивали связи с общеобразовательными школами [18].

Укреплялась и кафедра истории КПСС. В середине 1960-х гг. здесь работали заведующий кафедрой кандидат исторических наук В.С. Красавин, преподаватели М.Я. Бромберг, Г.М. Телица, С.П. Люшин, Г.П. Ленков, Е.В. Слуцкер [19].

На кафедре всеобщей истории Волгоградского педагогического института было 6 штатных сотрудников: заведующий кафедрой профессор, доктор исторических наук В.А. Козюченко, доценты, кандидаты исторических наук Д.И. Нудельман, З.М. Шарипова, Л.П. Горбачёва, старшие преподаватели, кандидаты исторических наук В.Н. Попов и А.Я. Серебряный. Ассистентом после защиты кандидатской диссертации зачислена Е.Г. Блосфельд.

В этот период при Волгоградском государственном педагогическом институте был организован вечерний университет «Учитель». Раз в месяц преподаватели вуза читали лекции для руководящего состава общеобразовательных школ. В этой деятельности были активно задействованы преподаватели исторических кафедр [20]. Эта деятельность, безусловно, способствовала повышению интереса к истории региона, изучению, сохранению и развитию местной культуры.

Историко-филологический факультет шефствовал над коллективом завода тракторных деталей и нормалей. Преподаватели факультета за год прочитали на заводе 40 лекций. Сотрудники исторических кафедр В.А. Козюченко, В.И. Бабкин, П.А. Бутылкин,

Г.С. Каден и другие вели пропагандистскую работу в качестве внештатных лекторов обкома и горкома КПСС [21].

Нельзя не отметить, что разрыв вузовской и академической науки, сложившийся еще в довоенный период, негативно повлиял на формирование квалифицированного профессорско-преподавательского состава. Формирование исторических кафедр в региональных вузах осложнялось отсутствием в них аспирантуры и докторантуры и необходимостью выполнять исследования в центральных вузах страны.

Во второй половине XX в., с развитием системы исторического образования, вузы начали самостоятельную подготовку кадров через аспирантуру. Так, в Саратовском государственном университете под руководством профессора А.М. Панкратовой была создана самая многочисленная в университете аспирантура, выпускники которой пополнили состав исторических кафедр вузов страны и Нижнего Поволжья. Л.А. Дербов воспитал на историческом факультете целую плеяду замечательных историков.

Успешное решение проблемы формирования научных кадров позволило, в свою очередь, развивать краеведческие исследования в регионе. В начале 1960-х гг. И.В. Сеницын развернул широкие археологические исследования на территории Калмыкии, раскрывшие малоизученные вопросы древней и средневековой истории северо-западного Прикаспия [16. С. 31–32].

В 1960-е – начале 1970-х гг. саратовскими археологами под руководством профессора И.В. Сеницына были проведены широкие археологические изыскания на территории Калмыцкой АССР. Раскопки больших курганных могильников у пос. Лола, у г. Элиста, в урочищах Архара, Эчин Толга, Кермен Толга, а также в зоне затопления Чограйского водохранилища обогатили археологическую науку ценнейшими археологическими памятниками по древней и средневековой истории северо-западного Прикаспия. Особенно важными явились результаты изучения памятников эпохи бронзы, относящихся к племенам катакомбной культуры, а также исследования памятников скифо-сарматской культуры эпохи железного века. Работы ученого, чья жизнь внезапно оборвалась в 1972 г., стали огромным вкладом в изучение древнейшей истории не только Нижнего Поволжья, но и всей степной полосы Восточной Европы [16. С. 32].

Формируется археологическая научная школа и в Волгоградском государственном педагогическом институте. А.С. Скрипкин осуществлял руководство по двум хоздоговорным темам – «Исследование археологических памятников в зоне строительства Большой Волгоградской оросительной системы с целью изучения истории и культуры племён эпохи бронзы Заволжья» и «Исследование археологических памятников в зоне строительства Калачёвской оросительной системы с целью изучения истории и культуры племен Раннего железного века и Средневековья междуречья Волги и Дона» на общую сумму 25 тыс. рублей. Были произведены раскопки в Быковском и Калачёвском районах Волгоградской области, в результате чего исследовано около 20 курганов [22].

В 1989 г. археологическая лаборатория НИС ВГПИ под руководством В.И. Мамонтова освоила 71 тыс. рублей. В рамках ее деятельности были проведены следующие исследования на территории Волгоградской области: охранные раскопки Солодовского курганного могильника в Ленинском районе; охранные раскопки курганов в окрестностях станицы Голубинской; охранные раскопки Водянского городища в Дубовском районе; охранные раскопки курганов в окрестностях реки Нижний Чир Суrowsикинского района [23]. В.И. Мамонтов защитил кандидатскую диссертацию на тему «Племена эпохи бронзы степной части Волго-Донского междуречья». Лабораторией археологии на хоздоговорных началах ежегодно осваивалось по 50–70 тыс. рублей. Это в первую очередь охранные археологические раскопки памятников в зонах строительства дорог и оросительных систем. В археологических экспедициях ежегодно принимали участие сотни студентов и школьников из археологического клуба «Легенда», которым и в настоящее время руководит В.И. Мамонтов. При сотрудничестве с областным краеведческим музеем была организована первая международная выставка древностей Поволжья в Болгарии [24].

Традиции археологической научной школы Волгоградского педагогического института развивали историки Волгоградского государственного университета с приходом туда на работу А.С. Скрипкина. К концу 1980-х гг. историки Волгоградского государственного университета достигли довольно значительных результатов в своей научной деятельности. В 1986 г. были завершены полевые исследования Бахтияровского курганного могильника XIII–XIV вв. на р. Иловле, имеющего большое значение для изучения истории средневековых кочевников в эпоху Золотой Орды. Проведены раскопки Ерзовского поселения бронзового века в зоне строительства Волго-Донского судоходного канала.

Таким образом, проведенный анализ показал, что центры высшего исторического образования Нижнего Поволжья во многом способствовали формированию и развитию региональной социокультурной среды. Их влияние осуществлялось по целому ряду направлений. Во-первых, они позволили организовать действенный на практике механизм подготовки квалифицированных преподавателей, научной интеллигенции. Приведенные данные свидетельствуют о значительном продвижении в решении этой комплексной проблемы в вузах Нижнего Поволжья. Вторым важным направлением стало создание новых центров региональной социокультурной среды – архивов, музеев, библиотек. Третьим направлением явились краеведческие исследования и археологические раскопки, проводившиеся учеными-историками региональных вузов, способствовавшие изучению и сохранению культуры региона. В рамках формирования социокультурной среды Нижнего Поволжья это позволило решить целый комплекс взаимосвязанных проблем, таких как повышение уровня исторического образования, развитие краеведческих, в том числе археологических, исследований, музейного и архивного дела.

ЛИТЕРАТУРА

1. Государственный архив Саратовской области (ГАСО). Ф. Р-332. Оп. 1. Д. 3. Л. 1 об.
2. Государственный архив Астраханской области (ГАО). Ф. 1071. Оп. 8. Д. 14. Л. 5.
3. Государственный архив РФ (ГАРФ). Ф. А-2306. Оп. 70. Д. 3582. Л. 90–91.
4. Аврус А.И. История российских университетов : очерки. М. : Моск. науч. обществ. фонд, 2001. 85 с.
5. Протокол № 16 заседания президиума царгубкома РКП(б) от 12.08.1924 г. // Центр документации новейшей истории Волгоградской области (ЦДНИВО). Ф. 1. Оп. 1. Д. 115. Л. 10.
6. Протокол № 4 заседания президиума царгубкома РКП(б) от 20.05.1924 г. // ЦДНИВО. Ф. 113. Оп. 30. Д. 133. Л. 2.
7. Гафинович М.М. Первый выпуск // Педагогический журнал Сталинградского края. 1935. № 1. С. 17–20.
8. ГАРФ. Ф. А-259. Оп. 24. Д. 5. Л. 198–203.
9. Волгоградский государственный педагогический университет (1931–2011) : краткая история. Волгоград : Перемена, 2011. 186, 34, [1] с.
10. Воскобойникова Т.А. Внимание педагогу-заочнику // Педагогический журнал Сталинградского края. 1935. № 1.
11. ЦДНИВО. Ф. 113. Оп. 1. Д. 56. Л. 126.
12. Франк С.Л. Саратовский текст / сост. А.А. Гапоненков, Е.П. Никитина. Саратов : Изд-во Саратовского ун-та, 2006. 288 с.
13. ГАСО. Ф. Р-332. Оп. 1. Д. 3.
14. Аврус А.И., Гапоненков А.А., Данилов В.Н. История Саратовского университета 1909–2009 : в 2 т. Саратов : Изд-во Саратовского ун-та, 2009. Т. 11: 1909–1945. 294 с.
15. Данилов В.Н. «Золотое десятилетие» саратовского исторического краеведения (1920-е годы) // Поволжский край. Саратов, 2000. Вып. 11. С. 171–174.
16. Дербов Л.А. Историческая наука в Саратовском университете. Саратов : Изд-во Саратовского ун-та, 1983. 151 с.
17. ГАРФ. Ф. 8080. Оп. 1. Д. 249. Л. 2–9.
18. О ходе выполнения постановления Бюро ЦК КПСС по РСФСР «О состоянии и мерах улучшения подготовки учительских кадров для общеобразовательных школ» Волгоградским педагогическим институтом // ЦДНИВО. Ф. 113. Оп. 71. Д. 192. Л. 50.
19. ЦДНИВО. Ф. 113. Оп. 60. Д. 325. Л. 162.
20. Государственный архив Волгоградской области (ГАВО). Ф. 6056. Оп. 5. Д. 233. Л. 20.
21. ЦДНИВО. Ф. 113. Оп. 60. Д. 325. Л. 30.
22. ГАВО. Ф. 6056. Оп. 5. Д. 1295. Л. 2–3.
23. ГАВО. Ф. 6056. Оп. 6. Д. 1251. Л. 11.
24. ГАВО. Ф. 6056. Оп. 6. Д. 1443. Л. 74–75.

Anna V. Khoroshenkova, Volgograd State Pedagogical University (Volgograd, Russian Federation). E-mail horav73@mail.ru

THE ROLE OF HIGHER HISTORICAL EDUCATION IN THE FORMATION OF SOCIAL AND CULTURAL ENVIRONMENT OF THE LOWER VOLGA REGION IN 1930–1980

Keywords: higher historical education; Saratov State University; Astrakhan Pedagogical Institute; Volgograd Pedagogical Institute; Kalmyk Pedagogical Institute; scientific school.

The evolution of higher historical education in the Lower Volga region in the Soviet period is considered in the article, which continues the series of the authors' publications on the history of the higher historical education and science in the Soviet period. On the basis of various historical sources, the analysis of the role of faculties and departments, historians of higher educational institutions in the Lower Volga region in the formation of social and cultural environment of the region is given in the article. The Saratov University, the Stalingrad and the Astrakhan Pedagogical Institutes were of particular importance in this process. Their importance in the formation of teaching staff in the region, the organization of museums and archives, scientific and educational work, the study of regional history is also noted. In particular, archaeological research on the territory of the Lower Volga region conducted by scientists from regional universities made a significant contribution to the study of local lore. This activity began with the arrival in Saratov of a well-known Egyptologist FV Ballod, who began excavating the ruins of the Golden Horde cities on the banks of the Volga. New archival sources are introduced into scientific discourse - universities reports, historians' letters, party and government documents, etc. The article provides a comprehensive analysis of macro and micro factors which determined the structure of the regional system of higher historical education, its subsequent reorganization, peculiarities of its formation, activity and relationship of the teaching staff, social structure and specific features of forming the students body, etc. Particular attention is paid to the formation of the teaching staff of historical departments, scientific schools, which in many ways determined the unique image of the regional system of professional training of historians. The stages of development of higher historical education in the Lower Volga region are identified and described in the article. The work of all universities in the Lower Volga region, which conducted professional training of historians in the specified period, is presented. It is emphasized that both general direction of the Soviet higher historical education determined by the Party and government bodies, and the specific features of the development of the Lower Volga region in that period influenced its development. It is concluded that the gap between university and academic science, which was formed in the pre-war period, had a negative impact on the formation of qualified teaching staff. However, the reform of postgraduate training of historians in higher educational institutions, the expansion of the system of postgraduate studies in history and distribution of specialists across the country, contributed much to substantial progress in solving this complex problem in higher educational institutions in the Lower Volga region.

REFERENCES

1. The State Archives of the Saratov Region (GASO). Fund R-332. List 1. File 3. p. 1 ob.
2. The State Archives of the Astrakhan Region (GAAO). Fund 1071. List 8. File 14. p. 5.
3. The State Archives of the Russian Federation (GARF). Fund A-2306. List 70. File 3582. pp. 90–91.
4. Avrus, A.I. (2001) *Istoriya rossyiskikh universitetov* [History of Russian Universities]. Moscow: Moscow Scientific Social Foundation.
5. USSR. (1924a) *Protokol № 16 zasedaniya prezidiuma tsargubkoma RKP(b) ot 12.08.1924 g.* [Minutes No. 16 of the meeting of the Presidium of the Tsargubkom of the RCP (b) dated August 12, 1924]. The Center for Documentation of the Contemporary History of the Volgograd Region (TsDNIVO). Fund 1. List 1. File 115. p. 10.
6. USSR. (1924b) *Protokol № 4 zasedaniya prezidiuma tsargubkoma RKP(b) ot 20.05.1924 g.* [Minutes No. 4 of the meeting of the Presidium of the Tsargubkom of the RCP (b) dated May 20, 1924]. The Center for Documentation of the Contemporary History of the Volgograd Region (TsDNIVO). Fund 113. List 30. File 133. p. 2.
7. Gafinovich, M.M. (1935) *Pervyy vypusk* [The first issue]. *Pedagogicheskiy zhurnal Stalingradskogo kraja*. 1. pp. 17–20.

8. The State Archive of the Russian Federation (GARF). Fund A-259. List 24. File 5. pp. 198–203.
9. Anon. (2011) *Volgogradskiy gosudarstvennyy pedagogicheskiy universitet (1931–2011): kratkaya istoriya* [Volgograd State Pedagogical University (1931–2011): a brief history]. Volgograd: Peremena.
10. Voskoboynikova, T.A. (1935) Vnimanie pedagogu-zaochniku [Attention to the correspondence teacher]. *Pedagogicheskiy zhurnal Stalingradskogo kraya*. 1.
11. The Center for Documentation of the Contemporary History of the Volgograd Region (TsDNIVO). Fund 113. List 1. File 56. p. 126.
12. Frank, S.L. (2006) *Saratovskiy tekst* [The Saratov Text]. Saratov: Saratov State University.
13. The State Archives of the Saratov Region (GASO). Fund R-332. List 1. File 3.
14. Avrus, A.I., Gaponenkov, A.A. & Danilov, V.N. (2009) *Istoriya Saratovskogo universiteta 1909–2009: v 2 t.* [History of Saratov University 1909–2009: in 2 vols]. Vol. 11. Saratov: Saratov State University.
15. Danilov, V.N. (2000) “Zolotoe desyatiletie” saratovskogo istoricheskogo kraevedeniya (1920-e gody) [“Golden Decade” of the Saratov Historical Local Lore (1920s)]. *Povolzhskiy kray*. 11. pp. 171–174.
16. Derbov, L.A. (1983) *Istoricheskaya nauka v Saratovskom universitete* [Historical science at Saratov University]. Saratov: Saratov State University.
17. The State Archive of the Russian Federation (GARF). Fund 8080. List 1. File 249. pp. 2–9.
18. USSR. (n.d.) *O khode vypolneniya postanovleniya Byuro TsK KPSS po RSFSR “O sostoyanii i merakh uluchsheniya podgotovki uchitel'skikh kadrov dlya obshcheobrazovatel'nykh shkol” Volgogradskim pedagogicheskim institutom* [On the progress of the implementation of the decree of the Bureau of the Central Committee of the CPSU for the RSFSR “On the state and measures to improve the training of teachers for secondary schools” by Volgograd Pedagogical Institute]. The Center for Documentation of the Contemporary History of the Volgograd Region (TsDNIVO). Fund 113. List 71. File 192. p. 50.
19. The Center for Documentation of the Contemporary History of the Volgograd Region (TsDNIVO). Fund 113. List 60. File 325. p. 162.
20. The State Archive of the Volgograd Region (GAVO). Fund 6056. List 5. File 233. p. 20.
21. The Center for Documentation of the Contemporary History of the Volgograd Region (TsDNIVO). Fund 113. List 60. File 325. p. 30.
22. The State Archive of the Volgograd Region (GAVO). Fund 6056. List 5. File 1295. pp. 2–3.
23. The State Archive of the Volgograd Region (GAVO). Fund 6056. List 6. File 1251. pp. 11.
24. The State Archive of the Volgograd Region (GAVO). Fund 6056. List 6. File 1443. pp. 74–75.

УДК 930.85

DOI: 10.17223/19988613/72/13

Б.Л. Шапиро

РУССКИЙ ВСАДНИК МЕЖДУ ЦАРСТВОМ И ИМПЕРИЕЙ

Рассматривается трансформация русской конницы, связанная с петровскими культурными реформами. Основой для анализа избраны военно-административные документы конца XVII – начала XVIII в. Акцент в исследовании сделан на изучении новых требований к уровню взаимодействия всадника и лошади, которые позволили русской коннице уже к концу первого десятилетия XVIII столетия не только достичь уровня ведущих кавалерийских школ Западной Европы, но и превзойти их. Воссоздание хода петровских военных преобразований поможет более точно понять их специфику и последствия.

Ключевые слова: история русской культуры; XVIII век; Петр I; русская армия; кавалерия.

К концу Московского царства конница продолжала оставаться основой русской армии. В это время она имела весьма самобытные формы, сложившиеся в результате смещения различных культур. Основу войска составляла иррегулярная поместная конница («временное» войско), мобильная и многочисленная. Ее численность к концу XVII в. равнялась приблизительно 60 тыс., и она состояла из конных сотен дворянской и татарской конницы. Всадники поместной конницы были известны как «добры и конны и оружейны» [1. С. 191]: по качеству боевой подготовки до определенного момента она была лучшим видом вооруженных сил России.

Однако с 1680-х гг. поместная конница начинает терять боеспособность и вместе с ней свое значение, уступая и пехоте, и войскам иноземного строя [2. С. 9, 10]. На рубеже XVII–XVIII вв. современник Петра И.Т. Посошков подверг поместную конницу резкой критике, приписав ей «неимение основных понятий о воинской дисциплине, массу “нетчиков”, желание “саблю из ножен не вынимать”» [Там же. С. 24]. «Клячи худые, сабли тупые», – утверждал он [3. С. 17]. Так или иначе, ее неспособность к успешным наступательным действиям не оспаривалась, поскольку главной воинской задачей донные предполагалась исключительно оборона. «Воинское дело первое из мирских дел, яко важнейшее для обороны своего отечества», – говорил Петр I [2. С. 67]. В западноевропейских войнах XVIII столетия, где от конницы требовались прежде всего выучка и техничное маневрирование, поместное войско могло выступать только как вспомогательная сила, равно как и другой вид временного ополчения «русского строя» – даточная конница.

Более прочих развитый боевой навык имела конница городового войска казаков-помещиков и «стрелянных» стрельцов как первый вид русской «непрерывной», т.е. регулярной, конницы. Рейтарские и драгунские полки, состоящие частью из наемников-иностранцев, частью из русских под руководством иностранных офицеров, несколько уступали им, так как были рассчитаны преимущественно на бой огнестрельным оружием на медленных аллюрах, не требовавших от всадника особой выучки [4. С. 288].

Таким образом, в общий состав русской конницы к концу XVII в. входило 25 копейно-рейтарских полков драгунского типа, а также поместная дворянская конница и люди за ней, даточные конные, городовые, слободские и донские казаки в числе «нестройных» войск и временных ополчений общим числом свыше 55 тыс. человек; кроме того, гарнизонные стрельцы и драгуны (количественных данных по этим видам войска нет) [2. С. 50–51]. В 1694 г. имелись рота палашников и рота конных гранатчиков [5. С. 12; 6. С. 114].

Недостатком такого устройства была прежде всего его многоукладность, когда каждая из групп была обособлена и имела свою специфику. Ратная повинность этого времени отличалась неопределенностью и неравномерностью. Слабыми сторонами «русского строя» также были его архаическая система снабжения и долгая и нестабильная мобилизация, что задерживало выступление армии на театр войны (так, сосредоточение к Нарвскому сражению 1700 г. заняло более месяца [2. С. 74], к Крымскому походу 1687 г. – два месяца).

Поместная система не предполагала систематического воинского обучения, что прослужило к крайне размытым требованиям к качеству военной выездки (т.е. к качеству взаимодействия кавалериста и боевой лошади). «Известно есть всему миру, какова скудность и немощь была воинства российского, когда оно не имело правильного себе учения», – писал Ф. Прокопович (цит. по: [4. С. 43]).

В царских указах понятие готовности к государственной ратной службе ограничивалось расплывчатым понятием «добрый»: «...да у вас же бы и у людей ваших, которые за вами в полках будут, было огненное ружье, фузеи и пистолы добрые, а лошади польские или ногайские или домашние, или иные какие, добрые ж», – говорится в Указе от 4 декабря 1698 г. [1. С. 525–526]. Данный текст почти буквально повторяет Указ «О содержании служивым людям лошадей добрых и к стрельбе обычных» от 19 апреля этого же года: «...чтоб... для Его Государевы службы были лошади Польские или домашние или Ногайские, или иные какие добрые и к стрельбе заобычные, чтоб которые стрельбы не боялись; а буде... у кого на Его Государеве смотре, или по смотру на Его Государеве службе в полках

у Бояр и Воевод таких добрых и к стрельбе заобычных лошадей не будет, и тем за то быть от Великого Государя в опале и в наказанье без пощады» [1. С. 450–451].

Таким образом, одним из главных недостатков русской конницы на конец XVII в. было отсутствие единой и постоянной системы подготовки как всадника, так и его лошади. Ключевым моментом в ее развитии стали петровские реформы, призванные превратить Россию в европейскую державу. Первые шаги по переустройству относятся к 1698 г., когда начинается формирование регулярных драгунских полков. В сентябре этого года генералом А.М. Головиным был набран первый 4-ротный драгунский полк, названный Преображенским драгунским полком (полк иноземца «старого выезда» А.А. Шневенца). «Из того выбираю, чтоб были собою человечные и не глупы...» [3. С. 2], – докладывал Головин Петру I, отбирая лучших из дворян и дворянских и шляхетных недорослей московских чинов (царедворцев), достигших 15 лет, ростом не менее 151 см (2 аршина 2 вершка) [Там же. С. 1, 6]. В августе 1700 г. генералом А.А. Вейде был сформирован второй драгунский полк (полк Е.А. Гулица). Однако новонабранные драгуны были мало знакомы с конной службой и поначалу по своим качествам могли называться только пехотой, посаженной на коней.

Оба полка вместе с наскоро набранной поместной конницей Б.П. Шереметева участвовали в Нарвском сражении в ноябре 1700 г. (1 400 драгун, 5 250 всадников поместной конницы [2. С. 74]). Итоги этого сражения хорошо известны. Поместная конница в панике отступила в самом начале боя, бежав с поля сражения к Новгороду; во время переправы через Нарву утонули около тысячи ее всадников [3. С. 18]. Потери новоприбранных драгун тоже были весьма существенны: полк Шневенца потерял 279 всадников, полк Гулица – 133 [4. С. 154]. Нарвский разгром показал все недостатки подготовки русской кавалерии на рубеже веков и послужил к форсированию преобразований.

Очевидно, что русская конница *as is* не могла выполнять тех задач, которые ставились перед русской армией в войнах первых десятилетий XVIII столетия. Согласно замыслу «в Европу прорубить окно», Петру I предстояло прежде всего создать новую боеспособную армию, для чего необходимо было определить такие принципы подготовки всадника, которые позволили бы не только достигнуть уже сложившегося общеевропейского уровня, но и превзойти его.

Выбор государя был сделан в пользу конницы драгунского типа: она не исключала спешивание в бою, что наиболее соответствовало современной тактике ведения конного боя. Петр I повелел Б.А. Голицыну набрать в десяти низовых городах 10 драгунских полков и сверх оных в Новгороде два полка. Полки, каждый на 1 тыс. человек, были набраны к середине 1702 г.; кроме того, были сформированы Малолетний драгунский полк, переданный в школу при Посольском приказе, и выборная драгунская рота, оставленная при Золотой Палате и Приказе Казанского дворца; все они получили относительно единую организацию [3. С. 21, 32; 7. С. 30]. Общие военно-административные распоряжения по драгунам возлагались на главу Разрядного

приказа Т.Н. Стрешнева [2. С. 79]. Ближняя канцелярия выдала Золотой Палате 100 тыс. рублей «на покупку лошадей для свейской службы» [3. С. 26]. Обзаведение лошадьми, по признанию Б.А. Голицына, было самым больным местом новосозданной кавалерии: «...превеликое теснение имею сердцу своему в лошадях», – сообщал он Петру I в апреле 1701 г. [Там же].

В 1703 и в 1707 гг. были предприняты попытки создать кирасир и легкую кавалерию. В 1709 г. из драгунских полков были выделены гренадерские роты, временно сведенные в три конногренадерских, или драгунских гренадерских, полка. Аналогично были переформированы драгунские фузилерные полки.

Учреждение регулярной конницы требовало расходов: снабжение одного только драгунского полка стоило свыше 23 тыс. рублей (согласно «Ведомости что в Кавалерии полков и кто в оных командиры и откуда на те полки из приказов жалованье дается» от 1711 г.) [8. С. 617]; общий расход на содержание армии за 10 лет, с 1701 по 1710 г., удвоился. Для высвобождения средств на военные нужды существенно сокращаются расходы на содержание Двора: со свыше 224 тыс. рублей в царствование Федора Алексеевича до 56,5 тыс. в 1701 г. [9. С. 81, 85–86]. Ограничения затронули все сферы дворцовой жизни; не могли они не коснуться и придворного конного хозяйства.

К началу петровского правления на дворцовых конюшнях содержалось свыше 5 тыс. лошадей [9. С. 40, 43, 62]. В с. Коломна находилась Собственная конюшня, где в разные годы содержалось от 287 до 311 лошадей, предназначенных для личных нужд царя [10. С. 30]. Численность остального поголовья, военного и хозяйственного назначения, царь лично оценивал в 50 тыс. рублей [11. С. 9].

После начала Северной войны Конюшенный приказ для экономии средств был передан в ведение Ингерманландской канцелярии Дворцовых дел под управлением А.Д. Меншикова [8. С. 298]. Часть из государственных конных заводов была закрыта (Беседский, Воробьевский, Остожский), другие же были переданы людям, имевшим силы, знания и материальные средства для их содержания. Давыдовский завод был отдан боярину Т.Н. Стрешневу, возглавлявшему в конце 1690-х гг. Конюшенный приказ, Покровский завод – стольнику и ближнему кравчему К.А. Нарышкину, Хатунский – думному дьяку Д.А. Иванову, возглавлявшему Иноземский, Рейтарский и Пушкарский приказы, Юховский (Юхотский) и Уславцевский – генерал-фельдмаршалу графу Б.П. Шереметеву, Велкосельский – генералу князю А.И. Репнину, Софьинский – князю М.П. Гагарину, Бронницкий – первому помощнику Петра I в формировании русской кавалерии и первому русскому генералу от кавалерии, в будущем светлейшему князю А.Д. Меншикову. Два конезавода, Танинский и Александровский, были подарены Петром I жене Екатерине [9. С. 81–82; 10. С. 30]. Всего было роздано 10 дворцовых конных заводов. Потребности царского двора обеспечивались оставшимися 11 заводами в Московской, Владимирской и Костромской губерниях. Стоит отметить, что ценой преобразований конного хозяйства была утрата старо-

русской боярской породы лошади. Крепкая, но тяжелая, она не соответствовала новым потребностям и условиям [10. С. 30].

В то же время реализация царских замыслов требовала значительного количества лошадей, включая и ремонт (пополнение), поскольку убыль в военное время была весьма значительна (так, например, в разделе «убитые лошади, раненые и безвестно пропавшие» по «Табели потерь, понесенных Русской драгунской конницей в сражении под Калишем 18 октября 1706 года» значилось 678 единиц [12. С. 450–451]). Также требовалась замена лошадям, отслужившим свой срок. «В поход со мной пойдут 9 полков драгунских, да только они безконны», – сообщал Петр I в августе 1703 г. Б.П. Шереметеву [13. С. 233–234].

Динамика содержания царских указов о военно-конской повинности («лошадиных наборов») для кавалерии и конных рекрутов в 1704–1707 гг. и их интенсивность ясно иллюстрируют, по выражениям Б.П. Шереметева, и «конницы малолюдство», и ее «малолюдство» [3. С. 51, 54] в первые годы XVIII столетия. В 1704–1706 гг. производятся смотры недорослей, и «которые... явятся собою добры и человечны, и тех писать конной службы» [14. С. 432], т.е. следует определение их в драгунские полки (указы «О высылке недорослей на смотр. О распределении явившихся в драгунские полки, о даче им амуниции и о штрафах с неявившихся», «О взятии у Дьяков сказок о их детях и о записании недорослей, находящихся не у дел, в драгуны», «О записании в драгуны недорослей, которые избегая от службы записались в разные Приказы» [8. С. 256, 285, 351]. С 1706 г. в конную службу набирались «служивые московские и городовые» в офицеры и рядовые [Там же. С. 346].

С 1705 г. главным средством комплектования драгунской конницы объявляется набор конных рекрутов – сначала с 80 дворов «по [одному] даточному конному человеку, одежного с лошадей и с ружьем... а лошадям и ружью у тех даточных быть добрыми» [Там же. С. 313], в 1706 г. – по 1 человеку с 50 дворов «московских и городовых дворян третьей статьи» [Там же. С. 353]. В особых случаях новоприбранные драгуны подкрепляются пехотой, посаженной на лошадей. Так, в сентябре 1708 г. отряд из 10 драгунских полков под личным начальством Петра I был усилен пятитысячной пехотой, посаженной на коней [2. С. 86, 125].

Рекрутам, не знакомым с искусством конного боя, предоставлялись мало и неравномерно обученные лошади, полученные от населения по военно-конской повинности (в качестве альтернативного источника пополнения конского состава также выступали реквизиция и трофейный захват; закупки в правление Петра I почти не практиковались). «Лошадиные наборы» вводятся с 1706 г.; первоначально лошади собирались «с полной сбруей и вооружением, на поставленных и непоставленных помещиками рекрут... со 100 дворов по человеку... а буде они тех лошадей к смотру... не приведут и не запишут и на них те лошади и конская сбруя взято будет вдвое» [8. С. 350].

В следующем году военно-конская повинность распространяется на попов и диаконов «по числу при-

ходских дворов, с московских с 150, а с городских с 200 дворов по одной драгунской лошади... ценой по 12 рублей лошадь, а меньше б той цены не были, в драгунскую службу годных, чтоб были летами меньше десяти лет» [Там же. С. 383]. Тогда же «били челом московских сороков священники и диаконы, что им драгунских лошадей вскорости взять стало негде», после чего повинность была заменена на денежный сбор по 15 рублей за лошадь [Там же. С. 393].

С началом русского похода Карла XII летом 1708 г. интенсивность рекрутского и лошадиного набора еще более усилилась. К 1711 г., согласно первым Штатам русской армии, регулярная кавалерия была представлена 33 драгунскими полками на 33 тыс. лошадей [Там же. С. 592]. Для этого на армейские нужды был изъят почти весь племенной состав дворцовых конских заводов и конюшен [11. С. 9]. Вскоре прекратило свое существование большинство частных конных заводов, не получивших освобождения от военных наборов [15. С. 20].

Результатом ужесточения «лошадиных наборов» с лиц всех сословий стало увеличение численности русской конницы, но не ее качества. Драгуны и легкая кавалерия в первые годы XVIII столетия довольствовались в основном небольшими коренастыми ногайскими лошадами (как было и в прежние времена) и местными лошадьми крестьянских некрупных пород «только б были крепкие и здоровые» [9. С. 87]. Так, согласно инструкции, данной государем фельдмаршалу Огилви перед Гродненской операцией в феврале 1706 г., следовало «лошадей из Гродни тутошних жителей, хто они ни есть... из монастырей и домов, и також в чем нужда есть, взять нужное без крайнего разоренья, а лошадей всех» [14. С. 270].

Особым было положение в конногренадерских полках, куда подбирались лошади особые, рослые, в основном жеребцы голштинской породы или трофейные шведские кони, приученные к взрывам и выстрелам [9. С. 89]. От конногренадера же требовалось непростое умение вести такую лошадь на различных аллюрах.

Необходимость в обучении «людей к лошадям незаобычных» [3. С. 301] проявилась сразу же после формирования первых драгунских полков. Еще в июне 1701 г. Б.П. Шереметев обращал внимание Петра I на то, что в драгунских полках, прибывших в действующую армию, «из начальных людей нет никого кто бы знал строй драгунский» [7. С. 31; 16. С. 79], включая и полковника драгунского полка, созданного комиссией Голицына, стольника Н.Ф. Мещерского.

В 1701–1702 гг. были составлены «Учение драгунское» и «Краткое положение с нужнейшими объявлении при учении (конного) драгунского строю, како при том поступати и во осмотрении имети господам вышним офицерам и прочим начальным и урядникам, и учти на конях строиством, как последует» [17. С. 80, 84]. «Краткое положение...» стало первым русским кавалерийским уставом, где было сформулировано требование, чтобы «кони шли ровно и люди сидели бодро» [7. С. 31] в плотно сомкнутом строю.

В июле 1703 г. драгунские полки получили «Статьи во время воинского походу» – уточняющую ин-

струкцию А.Д. Меншикова с резолюцией Петра I: «Достойное учреждение войску» [3. С. 197]. В качестве дополнений к «Кратким положениям...» перед Калишской операцией в июле 1706 г. Меншиковым были составлены и изданы «Артикул краткий» (дополнение основных положений в 12 главах) и рисунок, представлявший порядок (стан) кавалерии на отдыхе и в бою [14. С. 333].

Издания 1703–1706 гг. представляли и поясняли основные положения по строевой и боевой подготовке драгунских полков. Главным содержанием дополнений можно назвать стремительность кавалерийской атаки на полных аллюрах и ее основное действие холодным оружием: «коннице отнюдь из ружья не стрелять... но с едиными шпагами наступать на неприятеля», – гласила петровская инструкция драгунам от 1706 г. [4. С. 348]. Петровское же «Учреждение к бою по настоящему времени» от 1708 г. более четко обозначило общее направление подготовки кавалерии. Ее основными положениями становятся:

1) отделение одиночного обучения для новобранцев от совокупного (т.е. группового) для старослужащих, уже усвоивших элементы как конного, так и пешего строя;

2) краткость и ясность формулировок, понятных новобранцам.

3) практичность [2. С. 71, 167; 18. С. 29].

Точное исполнение сформулированных Петром I правил службы гарантировало стабильно высокое качество подготовки кавалерии, полученное в наикратчайший срок. При этом официально определялись только самые существенные положения, остальное отдавалось на усмотрение командования: это составляло характерную особенность петровской тактики, резко отличную от западноевропейской.

Необходимость дополнений была вызвана несомненным улучшением качества боевой подготовки драгунской кавалерии. «Люди, государь, во оном полку, когда конным учением поисправятца, довольно добры и лошади отпущены добры ж», – сообщал полковник П.М. Апраксин о состоянии своего полка в 1706 г. [14. С. 369].

В том же 1708 г. Петр I разработал новые положения конного боя, которые учитывали изменение качества русской конницы. Документ под названием «Правила сражения» заменял устаревшую атаку колоннами на атаку в развернутом строю: «...больше фронта взять велел, чтоб линиями, а не колоннами, как прежде учинено было, атаковать могла» [19. С. 10].

Для подготовки конницы и управления ею в помощь русским офицерам первоначально приглашались иностранцы. Так, обучением драгунских полков заведовал А.М. Головин, а для командования «новыми» драгунскими полками были назначены полковники-иностранцы, в том числе опытный шведский офицер на русской службе, единственный среди генералов, прошедших все ступени воинской карьеры от рядового кавалериста, Р.Х. Боур (Баур) и др. [4. С. 368; 20. С. 85]. Кроме того, на русскую службу в качестве образчиков были приняты саксонские кавалеристы [21. С. 313]. Учебную программу составляли упражнения конного

строю (смена аллюра, разворот из походной колонны в шеренгу для атаки, сомкнутый строй «колени в колени» и т.д.), вольтижировка с оружием, искусство рубки и конное фехтование.

Приемы западноевропейского конного боя были освоены довольно скоро: первые победы новосозданной регулярной конницы отмечаются уже в конце 1701 г. в ходе Ингерманландской операции [3. С. 62]. В 1703 г. в сражении на р. Сестре (так называемое «Драгунское дело Рене» 7 июля 1703 г.) драгуны, владея линейным боевым построением по правилам западноевропейского военного искусства, уже шли «фрунт на фрунт», атакуя на галопе в шеренгах [2. С. 92].

К 1705 г. в организации русской конницы были достигнуты более чем серьезные успехи. Уже были положены ее прочные начала, которые в дальнейшем только совершенствовались, о чем, например, свидетельствует разгром шведского корпуса Мардефельда драгунами Меншикова под Калишем в октябре 1706 г. К этому времени кадровый состав кавалерии сменяется: офицеры-иностранцы почти полностью вытесняются русскими дворянами.

Первыми крупными боевыми успехами русской кавалерии стали победы при Лесной осенью 1708 г. и под Полтавой летом 1709 г., где были развиты основы военного искусства, впервые продемонстрированные в сражении на р. Сестре. Именно тогда Петр I обратил внимание, что шведы сидели на лошадях «заводской крови» [22. С. 82]. Сравнение шведских и русских лошадей оказалось не в пользу последних. Часть этих эффектных лошадей была захвачена и отправлена в качестве племенного материала на Коломенскую государственную конюшню как «образец для русской конницы» [9. С. 87]. С этого момента началось восстановление упраздненного в первые годы столетия отечественного коневодства, конечной целью которого было названо полное обеспечение не нужд дворца, как ранее, а русской армии.

Одними из наиболее подходящих для кавалерии в то время признавались шлезвиг-голландские лошади, быстрые, выносливые, крепкие, но при том гармоничные. В январе 1712 г. была сделана попытка завести эту породу и в России: издается указ «завести конские заводы, а именно: в Казанской, Азовской и Киевской губерниях; а для заводу кобыл и жеребцов купить в Шлезии и в Пруссиях» [8. С. 779]. В ожидании результатов по обеспечению армии конским составом были приняты меры по поддержке торговли лошадьми (указы от 30 октября 1713 г. «О невзятии с лошадей пошлин в Москве и в городах у служивых и у приезжих торговых иностранцев» и от 26 октября 1716 г. «О выдаче жалованья посланцам Аюки Хана Калмыцкого, приезжающим в Москву с табунами для покупок, по 300 руб. в год из Посольской Канцелярии») [23. С. 65, 479]).

Военный опыт первого десятилетия XVIII столетия и промежуточные результаты преобразований были закреплены в Воинском уставе от 30 марта 1716 г., составленном на основе шведского военного законодательства при непосредственном участии Петра I [4. С. 374]. Устав составлен из нескольких частей, или книг: «Устав воинский», «Артикул воинский с кратким

толкованием», «Краткое изображение процессов» и «Экзерциции» [23. С. 203–461]. Устав имел систематическое построение; много внимания традиционно было отдано приемам обучения. «Каждый полк по списку пересмотреть и при том гораздо примечать каждого офицера и драгуна, в совершенном ли они порядке обретаются... как их должность по воинским регламентам требует, и имеет ли надлежащую чистоту в начале в воинской амуниции, оружьи и во всякой амуниции и в мундире, також лошади драгунские и подъемные, и конская сбруя... в добром ли присмотрении и чистоте обретаются, и во всем ли такой порядок содержится как Воинский Устав повелевает и должность офицерская требует... Не меньше всего того вышепомянутого надлежит стараться, дабы добрая и благоискусная экзерциция была... как храброй и благообученной кавалерии принадлежит», – указывалось в инструкции «Об осмотре кавалерийских полков и о принятии оных в команду», составленной на основе Устава [Там же. С. 722].

В 1720 г. выходит «Инструкция» А.Д. Меншикова, где отмечается необходимость дважды в неделю обучать кавалеристов экзерцициям на лошадях и даются подробные указания по конному обучению [24. С. 24]. В этом же году Петр I отдает распоряжение астраханскому губернатору А.П. Волынскому «завезть в Астрахане чистых лошадей от Персидских жеребцов и Черкесских кобыл» [25. С. 251]. Стоит отметить, что

этот указ, как и указ по коннозаводству от 1712 г., не был выполнен (один – из-за неудачного Прутского похода, другой – из-за начавшейся вскоре войны с Персией), что затрудняло и замедляло ход реформ.

К образованию империи 22 октября 1721 г. реорганизация кавалерии была в целом завершена. Главным источником и импульсом (внутренней пружиной) преобразований явились итоги «жесткой трехвременной школы» Северной войны 1700–1721 гг. Война показала качественное изменение русской конницы, воспитанной в боевых условиях. Оставаясь численно близкой к дореформенной, архаичная русская конница была преобразована в боеспособную регулярную кавалерию, чей уровень не только отвечал всем тактическим требованиям западноевропейского военного искусства конца XVII – начала XVIII в., но и превзошел их. При этом накопленный поколениями опыт и национальные черты, свойственные русской коннице в допетровское время, – смелость и решительность атаки на быстрых аллюрах – не были забыты; напротив, они были положены в основу обучения и, развитые на более высоком уровне, составили специфику русской кавалерийской школы. Результатом петровских преобразований стал качественный прорыв, который заложил основы военного могущества Российской империи. Русская культура была выведена в парадигму Нового времени. С этого времени образ всадника в русской культуре неразрывно связан с имперской идеей.

ЛИТЕРАТУРА

1. Полное Собрание Законов Российской Империи. Собрание первое. СПб., 1830. Т. III: 1689–1699. 690 с.
2. Масловский Д.Ф. Записки по истории военного искусства в России. 1683–1762 год. СПб., 1891. Т. 1. 356 с.
3. Волынский Н.П. Постепенное развитие русской регулярной конницы в эпоху Великого Петра. СПб., 1912. Т. 1, кн. 1. 320 с.
4. Кутищев А.В. Армия Петра Великого европейский аналог или отечественная самобытность. М. : Спутник, 2006. 408 с.
5. Азанчевский М.П. История Преображенского полка. М., 1859. 232, 142 с.
6. Денисон Дж. История конницы. СПб., 1897. Т. 2. 339 с.
7. Военные уставы Петра Великого / вступ. ст. П.П. Елифанова; под ред. Н.Л. Рубинштейна. М., 1946. 80 с.
8. Полное Собрание Законов Российской Империи. Собрание первое. СПб., 1830. Т. IV: 1700–1712. 881 с.
9. Все о лошади / науч. ред. А.И. Жигачев. СПб. : Лениздат, 1996. 525 с.
10. Гусев Ю., Манжол А. Коннозаводство в эпоху Петра I // Коневодство и конный спорт. 1993. № 2. С. 30–31.
11. Витт В.О. Из истории русского коннозаводства. Создание новых пород лошадей на рубеже XVIII–XIX столетий. М. : Сельхозгиз, 1952. 360 с.
12. Волынский Н.П. Постепенное развитие русской регулярной конницы в эпоху Великого Петра. СПб., 1912. Т. 1, кн. 3. 500 с.
13. Письма и бумаги императора Петра Великого : в 6 т. СПб., 1889. Т. 2: 1702–1703. 721 с.
14. Волынский Н.П. Постепенное развитие русской регулярной конницы в эпоху Великого Петра. СПб., 1912. Т. 1, кн. 2. 485 с.
15. Кожевников Е.В., Гуревич Д.Я. Отечественное коневодство: история, современность, проблемы. М. : Агропромиздат, 1990. 221 с.
16. Елифанов П.П. Начало организации русской регулярной армии Петром I (1699–1705) // Ученые записки. 1946. № 88 (История СССР). С. 66–99.
17. Строевые уставы, инструкции и наставления русской армии XVIII века : сб. материалов : в 2 т. / сост. К.В. Татарников. М. : Русская панорама, 2010. Т. 1. 455 с.
18. Масловский Д.Ф. Строевая и полевая служба русских войск времен императора Петра Великого и императрицы Елизаветы. М., 1883. 199 с.
19. Письма и бумаги Петра Великого. М. ; Л., 1948. Т. 8 (июль–декабрь 1708 г.), вып. 1. 407 с.
20. Рабинович М.Д. Полки петровской армии 1698–1725 : краткий справочник / под ред. Л.Г. Бескровного. М., 1977. 112 с. (Труды ГИМ; вып. 48).
21. Манштейн Х. Записки Манштейна о России. 1717–1744. СПб. : Тип. В.С. Балашева, 1875. 378 с.
22. Иванов М.С. Возникновение и развитие конного спорта. М. : Профиздат, 1960. 164 с.
23. Полное Собрание Законов Российской Империи. Собрание первое. СПб., 1830. Т. V: 1713–1719. 780 с.
24. Де Витт Л.В. Конница: вооружение и владение оружием. М. : Либроком, 2011. 240 с.
25. Полное Собрание Законов Российской Империи: Собрание первое. СПб., 1830. Т. VI: 1720–1722. 815 с.

Bella L. Shapiro, Russian State University for the Humanities (Moscow, Russian Federation). E-mail: b.shapiro@mail.ru

RUSSIAN HORSEMAN BETWEEN THE MUSCOVY AND THE RUSSIAN EMPIRE

Keywords: History of Russian culture; 18th century; Peter I; Russian army; cavalry.

The purpose of this study is analysis of transformations in the Russian cavalry, caused Great Peter's military reform.

Research sources is military and administrative documents of the late XVII – early XVIII centuries.

Summary. By the end of the Moscow Kingdom cavalry continued to be the basis of the Russian army. At that time, it had very distinctive but outdated forms, which had developed as a result of the mixing of different cultures. The disadvantages of the devices was above

all its motley composition, when each group was separate and had its own specifics. A second disadvantage of cavalry was its predominant irregularity, the consequences of which were long mobilization and the unevenness of the combat training of the rider and his horse.

The key point in the development of the Russian cavalry were Peter great military reforms designed to turn Russia into a European power. According to the plan, it was necessary first of all to create a new combat-capable army, for which it was necessary to determine such principles of combat training that would not only achieve the already established European level, but also surpass it.

The transition to a qualitatively new level was in a «cruel school» of the Great Northern war of 1700-1721. War showed the qualitative change of the Russian cavalry, brought up in combat conditions. Techniques Western European equestrian battle was mastered pretty soon: the first victory of the new troops have been on the end of 1701. To 1705 in the organization of Russian cavalry were achieved more than substantial success; by this time it was based on her strong start, which only further improved. By 1711 the Russian regular cavalry was represented by 33 Dragoons Regiments for 33 thousand horses. By the end of the reign of Peter I Russian cavalry, remaining numerically close to the pre-reform, was developed into a combat-capable regular cavalry.

Conclusion. The main result of reforms in the cavalry has been the creation of the Russian cavalry school. It was based on the national features characteristic of the Russian cavalry in the pre-Petrine period. For the first two decades of the XVIII century old Russian martial traditions were rethought by Peter I and A.D. Menshikov in the context of the latest achievements of Western European military cavalry art.

By the time Russia was formalized as an Empire, cavalry reforms were generally completed. Has the peculiarity of the Russian cavalry disappeared during the liquidation of its main shortcomings? Did the forced elimination of traditional forms and the replacement of their cultural forms by a change in the cultural pattern as a whole? Recreating the course of the Petrine military reforms will help to more accurately understand their specifics and consequences for Russian culture.

REFERENCES

- Russia. (1830a) *Polnoe Sobranie Zakonov Rossiyskoy Imperii* [Complete Collection of the Laws of the Russian Empire]. Col. 1. Vol. 3. St. Petersburg: Second Section of His Imperial Majesty's Own Chancery.
- Maslovsky, D.F. (1891) *Zapiski po istorii voennogo iskusstva v Rossii. 1683–1762 god* [Notes on the history of military art in Russia. 1683–1762]. Vol. 1. St. Petersburg: [s.n.].
- Volynsky, N.P. (1912a) *Postепенnoe razvitiye russkoy regulyarnoy konnitsy v epokhu Velikogo Petra* [The gradual development of the Russian regular cavalry in the era of Peter the Great]. Vol. 1(1). St. Petersburg: [s.n.].
- Kutishchev, A.V. (2006) *Armiya Petra Velikogo evropeyskiy analog ili otechestvennaya samobytnost'* [The army of Peter the Great is a European analogue or domestic originality]. Moscow: Sputnik.
- Azanchevsky, M.P. (1859) *Istoriya Preobrazhenskogo polka* [The history of the Preobrazhensky regiment]. Moscow: [s.n.].
- Denison, J. (1897) *Istoriya konnitsy* [The History of the Cavalry]. Vol. 2. St. Petersburg: [s.n.].
- Rubinstein, N.L. (ed.) (1946) *Voennye ustavy Petra Velikogo* [Military regulations of Peter the Great]. Moscow: USSR State Library.
- Russia. (1830b) *Polnoe Sobranie Zakonov Rossiyskoy Imperii* [Complete Collection of the Laws of the Russian Empire]. Col. 1. Vol. 4. St. Petersburg: Second Section of His Imperial Majesty's Own Chancery.
- Zhigachev, A.I. (1996) *Vse o loshadi* [All about the horse]. St. Petersburg: Lenizdat.
- Gusev, Yu. & Manzhola, A. (1993) *Konnozavodstvo v epokhu Petra I* [Horse breeding in the era of Peter I]. *Konevodstvo i konnyy sport*. 2. pp. 30–31.
- Witt, V.O. (1952) *Iz istorii russkogo konnozavodstva. Sozdanie novykh porod loshadey na rubezhe XVIII–XIX stoletiy* [From the history of Russian horse breeding. Creation of new horse breeds at the turn of the 18th – 19th centuries]. Moscow: Sel'khozgiz.
- Volynskiy, N.P. (1912b) *Postепенnoe razvitiye russkoy regulyarnoy konnitsy v epokhu Velikogo Petra* [The gradual development of the Russian regular cavalry in the era of Peter the Great]. Vol. 1(3). St. Petersburg: [s.n.].
- Peter the Great. (1889) *Pis'ma i bumagi imperatora Petra Velikogo: v 6 t.* [Letters and papers of Emperor Peter the Great: in 6 vols]. Vol. 2. St. Petersburg: Gos.tip.
- Volynsky, N.P. (1912c) *Postепенnoe razvitiye russkoy regulyarnoy konnitsy v epokhu Velikogo Petra* [The gradual development of the Russian regular cavalry in the era of Peter the Great]. Vol. 1(2). St. Petersburg: [s.n.].
- Kozhevnikov, E.V. & Gurevich, D.Ya. (1990) *Otechestvennoe konevodstvo: istoriya, sovremennost', problem* [Domestic horse breeding: history, modernity, problems]. Moscow: Agropromizdat.
- Epifanov, P.P. (1946) *Nachalo organizatsii russkoy regulyarnoy armii Petrom I (1699–1705)* [The beginning of the organization of the Russian regular army by Peter I (1699–1705)]. *Uchenye zapiski*. 88. pp. 66–99.
- Tatarnikov, K.V. (2010) *Stroevye ustavy, instruksii i nastavlenniya russkoy armii XVIII veka* [Military regulations, instructions and manuals of the Russian army of the 18th century]. Vol. 1. Moscow: Russkaya panorama.
- Maslovsky, D.F. (1883) *Stroevaya i polevaya sluzhba russkikh voysk vremen imperatora Petra Velikogo i imperatritsy Elizavety* [Combat and field service of the Russian troops during the times of Emperor Peter the Great and Empress Elizabeth]. Moscow: [s.n.].
- Peter the Great. (1948) *Pis'ma i bumagi imperatora Petra Velikogo* [Letters and papers of Emperor Peter the Great]. Vol. 1. St. Petersburg: [s.n.].
- Rabinovich, M.D. (1977) *Polki petrovskoy armii 1698–1725* [The regiments of the Petrine army 1698–1725]. Moscow: Sovetskaya Rossiya.
- Manstein, Kh. (1875) *Zapiski Manshteyna o Rossii. 1717–1744* [Manstein's notes about Russia. 1717–1744]. St. Petersburg: Tip. V.S. Balasheva.
- Ivanov, M.S. (1960) *Vozniknovenie i razvitiye konnogo sporta* [The emergence and development of equestrian sports]. Moscow: Profizdat.
- Russia. (1830c) *Polnoe Sobranie Zakonov Rossiyskoy Imperii* [Complete Collection of the Laws of the Russian Empire]. Col. 1. Vol. 5. St. Petersburg: Second Section of His Imperial Majesty's Own Chancery.
- De Witt, L.V. (2011) *Konnitsa: vooruzhenie i vladenie oruzhiem* [Cavalry: armament and weaponry]. Moscow: Librokom.
- Russia. (1830d) *Polnoe Sobranie Zakonov Rossiyskoy Imperii* [Complete Collection of the Laws of the Russian Empire]. Col. 1. Vol. 6. St. Petersburg: Second Section of His Imperial Majesty's Own Chancery.

УДК 94(575).084.3
DOI: 10.17223/19988613/72/14

С.А. Шерстюков

ПАНИСЛАМИЗМ В ТРАКТОВКЕ БОЛЬШЕВИКОВ: ОСВОБОДИТЕЛЬНОЕ ДВИЖЕНИЕ, УГРОЗА ИЛИ ВЫДУМКА? (1917–1924)

Статья опубликована при поддержке проекта «Влияние политики Ирана и Турции на трансформацию Ближнего Востока и постсоветского пространства» Факультета мировой экономики и мировой политики НИУ ВШЭ.

Рассмотрено отношение большевиков к панисламизму. Большевики иногда называли панисламизм «выдумкой царских времен». Однако контексты, в которых они использовали это понятие, и ряд их политических шагов свидетельствуют о том, что новая власть выступала в начале своей деятельности не только в качестве новатора и ниспровергателя, но и иногда в качестве преемника практик Российской империи в отношении ислама и мусульман.

Ключевые слова: большевики; панисламизм; революционизация; Туркестан; басмачество.

Одно из фундаментальных новшеств, на которое претендовала партия большевиков, – решение «национального» вопроса на основе признания права наций на самоопределение. Ее политика в отношении религии несла в себе одновременно и светский, и атеистический заряд.

После 1917 г. большевики делают ряд шагов, направленных на завоевание симпатий как российских мусульман, так и их зарубежных единоверцев, надеясь найти в них союзников в борьбе против западного империализма. Яркими точками на пунктирной карте «восточной» политики большевиков являлось знаменитое «Обращение к трудящимся мусульманам России и Востока», принятое СНК 20 ноября 1917 г., а также ряд общероссийских и международных съездов по проблемам угнетенной Азии, организованных в Советской России. Проведение последних, по мнению М.А. Персица, фактически означало переход большевиков (в условиях утраты Западом революционной перспективы) к пропаганде идеи открытия восточного фронта мировой революции [1. С. 12–14].

Продуманные действия в политике большевиков сочетались с экспериментами. Противоречия в «исламской» политике объяснялись среди прочего тем, что она выработывалась между Сциллой идеологии и Харибдой политического прагматизма. Поскольку большевики пробовали играть на «исламском поле», им следовало сформулировать какую-то позицию в отношении панисламизма – феномена, который и после Первой мировой войны одним казался фантомом, а другим – реальной силой (угрожающей или вселяющей надежду).

Исследования и российских, и зарубежных авторов, посвященные «советскому» исламу, политике советского государства в отношении ислама и мусульман, стали важной и заметной частью работ о советском прошлом, вышедших в свет в последние десятилетия. Их авторы фокусируют внимание, в частности, на изучении восприятия мусульманскими элитами событий русской революции и их реакции на революционный кризис и на приход к власти в России большевиков.

В них изучаются как причины, подталкивавшие различных мусульманских деятелей к сотрудничеству с большевиками, и перипетии этого сотрудничества, так и попытки большевиков инструментализировать ислам, мобилизовать и возглавить антиколониальное движение мусульман [2–8].

Оценка, в соответствии с которой большевики негативно относились к панисламизму (на что указывали многие авторы), будучи в целом справедливой, неполна и статична. Она не учитывает изменения подходов большевиков к панисламистскому движению и к понятию «панисламизм», которое использовалось в разных контекстах, наполнялось разными, зачастую противоречивыми смыслами и становилось не только предметом отрицания и критики со стороны большевиков, но и – на первом этапе – предметом дискуссий.

Цель данной статьи – рассмотреть восприятие представителями большевистской власти панисламизма в 1917–1924 гг., в период, отмеченный максимальным стремлением большевиков использовать в свою пользу «мусульманский фактор» [9. С. 60]. Обращаясь к высказываниям советских руководителей, а также к документам, в которых отражалась политика большевиков в Туркестане, автор исследует, как функционировал и какое место занимал концепт «панисламизм» в политическом языке большевиков, каким содержанием он наполнялся и какую роль играл во внутривнутриполитической борьбе.

Панисламизм и национализм: тождество или различие?

Американская исследовательница Никки Р. Кедди высказала в своей статье интересное предположение, согласно которому панисламизм, переживший свой расцвет в конце XIX и начале XX в., был важным шагом в переходе от исламской к национальной лояльности [10. Р. 18]. По ее мнению, панисламизм, как и азиатский и африканский национализм, стал прежде всего реакцией на западный империализм. Сходной точки зрения придерживается и исследователь Адиб Халид,

полагающий, что панисламизм представляет собой сложное явление, порожденное современностью и более близкое к национализму, чем к религии. По мнению Адиба Халида, при изучении панисламизма необходимо различать три разных аспекта проблемы: панисламизм в понимании современных европейцев; панисламизм как османская государственная политика («государственный панисламизм»); панисламизм как новая форма эмоциональной солидарности, которая объединяла мусульманскую элиту вокруг османского государства («общественный панисламизм») [4. Р. 201].

Большевики также стремились соотнести национализм с панисламизмом и иногда признавали, что последний имеет отношение к освободительному движению. Исследователи Д.Ю. Арапов и Г.Г. Косач, характеризуя начальный период «исламской» политики РКП(б), писали, что множество обстоятельств внутреннего и внешнего характера определило гибкость и осторожность политики правящей партии и созданных ею органов по отношению к мусульманским духовным кругам и рядовым мусульманам [11. С. 11]. Однако подобный подход не распространялся, как правило, на панисламизм. В.И. Ленин в своих тезисах по национальному и колониальному вопросам, подготовленных в июне-июле 1920 г. ко II Конгрессу Коммунистического Интернационала, допускал временный союз (на особых условиях) с «буржуазно-демократическими национальными движениями в колониях и отсталых странах» [12. С. 167]. В то же время он призывал к борьбе с «духовенством и прочими реакционными и средневековыми элементами...», а также с «...панисламизмом и подобными течениями, пытающимися соединить освободительное движение против европейского и американского империализма с укреплением позиции ханов, помещиков, мулл...» [Там же. С. 166].

Признавая, что панисламизм имеет некоторое отношение к освободительному движению, Ленин, очевидно, разводил понятия «национализм» и «панисламизм», считая последний инструментом в руках сил, которые он называл реакционными.

Понимание панисламизма, предложенное И.В. Сталиным, отличалось от ленинского. В своем докладе на X съезде РКП(б), посвященном национальному вопросу, он говорил об «...уклоне в сторону местного национализма, который наблюдается иногда в рядах нерусских коммунистов и который выражается на Востоке, например, в панисламизме, пантюркизме» [14. С. 77]. Таким образом, Сталин ставил знак равенства между панисламизмом и национализмом (имея в виду буржуазно-демократический национализм). Эти понятия часто рассматривались разными авторами и до и после революции как близкие (идентичные) и писались через запятую. Впрочем, в этом была определенная логика. Как заметил исследователь А. Беннигсен, одной из специфических тенденций, изначально присущих панисламистскому и пантюркистскому движениям в России, являлось то, что они выступали в ней в качестве взаимодополняющих, а не противостоящих друг другу, как это было в Османской империи [13. Р. 40].

Однако в отличие от национализма, который в политическом языке большевиков мог иметь амбивалентные толкования («великодержавный национализм» и «национализм угнетенной нации»), панисламизм наполнялся только негативным содержанием. Даже у национализма могло быть неполитическое измерение, у панисламизма – нет. «Плохой» национализм мог быть равен панисламизму или связан с ним, «хорошего» панисламизма не могло быть по определению. Сталин и другие представители большевистской элиты иногда прибегали к казуистическим формулировкам, отражавшим их попытки найти «правильный» национализм. Можно увидеть много подтверждений настоящего отношения большевиков к национализму как таковому, но национализм, в отличие от панисламизма, нельзя было просто подвергнуть осуждению и запретить, с ним нужно было работать.

Причины враждебного отношения большевиков к панисламизму легко объяснимы: во-первых, это идеология, выросшая из религии и черпавшая в ней жизненную силу; во-вторых, большевики, выступившие с глобальным проектом переустройства мира, не могли не относиться отрицательно к панисламистской идеологии и риторике, несущим явный универсалистский посыл, обращенный в том числе к советским мусульманам (несмотря на поражение Османской империи и появление вильсоновского и социалистического интернационализма в качестве важных альтернатив в межвоенный период, панисламистское движение продолжало играть значимую роль после Первой мировой войны [15. Р. 682]); в-третьих, большевики знали и непрестанно подчеркивали, что панисламизм нередко выступал в качестве инструмента в политике как восточных (Османской империи, Афганистана), так и западных стран.

Панисламизм и «красное знамя социализма» на Востоке

В свете задачи революционизации Востока возникла потребность не только в расширении пропаганды идей социализма, но и в поиске сил, в союзе с которыми можно было бы вести борьбу против западного империализма. Съезд народов Востока в Баку в 1920 г., странные, запутанные отношения большевистского руководства с Энвер-пашой и Джемаль-пашой – свидетельство того, что в тот период большевиками рассматривалась возможность вовлечения в борьбу с Великобританией сил, максимально далеких от идеологии социализма.

О стремлении большевиков «зажечь костер восточной освободительной революции» и их неразборчивости в поисках союзников писал в январе 1920 г. Мустафа Чокаев: «Союзников коммунисты ищут и, надо сказать правду, находят всюду. Их совершенно не интересует классовая или социальная принадлежность адептов: национал-шовинист, пантюркист, панисламист или, наконец, клерикал, – все равно, лишь бы против Англии» [16].

Большевики полагались на солидарность мусульман (рассчитывая в том числе с помощью российских

мусульман «достучаться» до их единоверцев на мусульманском Востоке), готовы были привлечь к сотрудничеству деятелей, известных как приверженцы панисламизма, но негативно и враждебно относились к панисламизму как политическому течению и идеологии.

Впрочем, в рядах большевиков и их идейных сторонников находились люди, пытавшиеся «реабилитировать» панисламизм. Одним из них был лидер национал-коммунистов Мирсаид Султан-Галиев, человек, стремившийся творчески соединить ислам и социализм. Отнеся в своем «докладе по восточному вопросу» панисламизм и панмонголизм к течениям, которые возникают на Востоке под давлением западноевропейского империализма, Султан-Галиев приходил к простому и, как казалось ему, очевидному выводу: «Нам нужно в первую голову покончить с международным империализмом, следовательно, мы должны поддерживать всякое движение, которое направлено к этой цели» [17. С. 219]. Султан-Галиев полагал, что панисламистские течения следует поддерживать из прагматических соображений, даже принимая во внимание риск возникновения впоследствии в восточных странах (после победы над «западным империализмом») «восточного империализма».

Таким образом, Султан-Галиев делал акцент прежде всего на антиимпериалистической природе и направленности панисламизма и, видимо, сознательно не наделял его другими характеристиками.

В сходных выражениях лидер индонезийских коммунистов Тан Малака, выступая в конце 1922 г. на IV Конгрессе Коминтерна в Москве, пытался опровергнуть принятый Коминтерном тезис Ленина о панисламизме. Он утверждал, что между панисламизмом и борьбой угнетенных мусульманских народов не только нет противоречий, но что она возможна (и идет) только в этой форме: «Сегодня панисламизм означает национально-освободительную борьбу, потому что для мусульман ислам – это все: не только религия, но и государство, экономика, еда и все остальное» [18].

Прагматическим подходом к панисламизму руководствовались и составители документа «Наши ближайшие и основные задачи на Мусульманском Востоке», исходившие из положения о том, что «...восстания в странах Востока имеют ценность даже как явления часто негативного характера... и ввиду этого социально-политическое содержание их имеет для интересов социалистической революции второстепенное значение» [19. Л. 191]. В этом же документе отмечалось, что революционные движения в мусульманских странах будут «...развиваться под лозунгами молодой прогрессивной буржуазии... с легким налетом «собственных» империалистических поползновений, идеологически выражающихся в идеях панисламизма, пантюркизма и т.п., однако по отношению странам не мусульманским имеющим характер империализма чисто оборонительного, а не наступательного» [Там же].

Следовательно, несмотря на публичное осуждение панисламизма, по крайней мере, часть большевиков и ориентированных на них зарубежных коммунистов считали допустимым использование его потенциала в борьбе с западным империализмом.

Туркестан как «цитадель революции на Востоке»: панисламизм и политическая борьба

В РКП(б) шли постоянные дискуссии относительно способов решения «национального вопроса» и того, как выстраивать политику в Туркестане, однако, насколько можно судить по документам, в тот период, когда идея экспорта революции на Восток еще не была отброшена, большевики и в центре, и на местах сходились во мнении, что наиболее подходящим местом для выполнения этой задачи является Туркестан.

Туркестан рассматривался как своеобразный полигон, на котором должны были быть выработаны новые формы политики и жизни, которые бы контрастировали с колониализмом и империализмом и могли привлечь мусульман стран Востока на сторону Советской России. Местные коммунисты-мусульмане, используя это обстоятельство, пытались влиять на политику Центра в нужном для них направлении и получить дополнительные очки в политической борьбе.

Тезисы Ленина ко II Конгрессу Коминтерна были подвергнуты критике местными коммунистами в Туркестане. В письме, адресованном Ленину и подписанном Т. Рыскуловым, А. Байтурсуновым, Н. Ходжаевым и другими коммунистами, формулировалась узловая проблема, состоявшая в сохранении колониального положения Туркестана, отношении к нему Центра как к колонии. В том, что Ленин уделяет такое внимание панисламизму (по их определению – «...Абдулгамидовский бред, широко популяризированный в колониальной миссионерской литературе европейскими империалистами», «...не имеющий никакой реальной почвы не только среди народной массы, но даже среди буржуазно-демократической интеллигенции» [20. Л. 14]), они видели подтверждение того, что со сменой власти в регионе не изменился политический репертуар: панисламизм, являющийся, по их мнению, «выдумкой империалистической Европы», рассматривается советской властью по примеру исчезнувшей царской власти как серьезная угроза.

В другом докладе Ленину Рыскулов сетовал на то, что «...многие работники Центра под науськиванием старых миссионеров, вроде Лыкошиных, Андреевых и т.д., ...видят «панисламистов» в коммунистах-мусульманах» [21. Л. 36], и сам обращался к языку, более подходящему, по его мнению, для описания политической ситуации в регионе, говоря о конфликте между прогрессивной интеллигенцией и духовенством, о расколе как духовенства («на старый, застывший и реформаторский слой»), так и интеллигенции на две части.

Рыскулов и многие коммунисты-мусульмане полагали, что в новом мире, который начала строить советская власть, надо отказаться (не только на словах, но и на практике) от страхов, стереотипов и разделений, характерных для колониального прошлого.

После революции и в период Гражданской войны Туркестан захлестнула волна насилия, жертвами которого становились как мусульмане-коммунисты, так и простые обыватели, и которое нередко принимало характер межэтнических столкновений. На заседании секции по национальным делам 7-го Чрезвычайного

съезда Советов Туркестанской Советской Республики, состоявшемся 16 марта 1919 г. (председателем секции был П. Кобозев, ставший в марте 1919 г. членом Особой комиссии Совнаркома РСФСР по делам Туркестана, товарищами председателя – Т. Рыскулов и Н.И. Ходжаев) ее участники приводили многочисленные примеры насилия и произвола в отношении местного населения и мусульман-коммунистов в Фергане не только со стороны вооруженных отрядов Иргаша и Мадамин-бека, но и со стороны комиссаров и Красной гвардии, особенно подчеркивая действия армян, представлявших партию «Дашнакцутюн» [22. Л. 75].

В резолюции данной секции содержался призыв к правительству автономного Туркестана вооружить (наравне с русскими коммунистами) мусульманский пролетариат. Резолюция заканчивалась риторическими вопросами, обращенными к правительству автономного Туркменистана: «Понимает ли правительство, что подобной тактикой недоверия к целым народам мусульманства, населяющим Туркестан, оно выбивает всякую почву из-под ног защитников советской власти и коммуны и готовит новый взрыв панисламистских идей наподобие старого царского правительства? Что сделали представители мусульманства, находящиеся в рядах правительства, против такого разжигания чувств национальной вражды?» [Там же. Л. 80].

Таким образом, в одних ситуациях рассуждения в терминах «панисламистской угрозы» рассматривались местными коммунистами как следование колониальной практике царской власти и подвергались критике, однако в другом контексте местные коммунисты и представители Центра сами сознательно использовали в своем дискурсе тезис о нарастающей угрозе распространения панисламистских идей в Туркестане. И в первом и во втором случае апелляция к панисламизму являлась одним из способов усиления собственных позиций и дискредитации оппонентов в ходе внутривнутрипартийных споров и политической борьбы, которая состояла в том числе в стремлении каждой из сторон утвердить собственное описание проблем региона (и их источников) в качестве более правильного и точного.

Бухара, Энвер-паша и панисламизм

Советскому руководству в начале 1920-х гг. приходилось решать в Туркестане две во многом взаимоисключающие задачи, одна из которых состояла в том, чтобы сделать Туркестан «окном» в мусульманский мир, другая – в том, чтобы «замирить» Туркестан, не допустив по возможности инфильтрацию в Туркестан «опасных» идей и людей.

И если первая задача выглядела все более эфемерной (Сталин в 1923 г. дал весьма скептическую оценку революционного потенциала азиатских мусульманских «низов» как «тяжелого резерва Востока» [23. С. 135]), то вторая – в условиях продолжающегося противостояния с басмачами – становилась все более актуальной. Переход Энвер-паши на сторону антибольшевистских сил еще больше повысил ставки для Москвы. Туркестан все больше начинает рассматриваться не как

плацдарм для экспорта социальной революции на Восток, а как «ахиллесова пята» Советской России, как место, куда могут нанести удар ее противники.

После свержения большевиками в сентябре 1920 г. эмира Бухары и создания «Бухарской народной республики» волнения охватили и Восточную Бухару [15]. Кризис ускорил лишение (к началу 1922 г.) правительства БНСР во главе с Ф. Ходжаевым какой-либо самостоятельности. Панисламистская угроза, исходившая не только от Энвера, соседнего Афганистана, но и, как считали некоторые вовлеченные наблюдатели, от самого младобухарского правительства (или его части), являлась, возможно, не единственным, но веским основанием для подобного курса.

Однако и в это время, судя по документам, существовало два полюса восприятия панисламизма (и его роли в описываемых событиях) – как «выдумки царского периода» и как серьезного вызова. Первой точки зрения придерживался, в частности, председатель комиссии по борьбе с басмачеством, имя которого в документе не указано, призывавший не переоценивать роль Энвера и панисламизма в происшедшем восстании и считавший главной причиной басмаческого движения ошибки, допущенные большевиками, которые в «...революционном энтузиазме довольно легко разрешали весь “восточный вопрос”» [25. Л. 50].

Другая точка зрения была выражена в докладе бухарских коммунистов в Коминтерн, подписанном председателем ЦК Бухарской коммунистической партии Н. Хусаиновым. В нем приводились аргументы в пользу того, что Восточная Бухара «...является той благодарной почвой, на которой пропаганда панисламизма может дать обильные плоды», среди них – географическое положение Восточной Бухары («...прилегает к 3 областям с особенно фанатичным мусульманским населением: к Фергане, Афганистану, и к Читралу»), враждебность бухарского правительства к коммунизму и советской политике («...поставило себе задачу организовать конституционную монархию и слиться с панисламистским движением») и, конечно, присутствие (и активная деятельность) там Энвер-паши, который характеризовался как талантливый полководец и выдающийся организатор, герой ислама и популярнейшее лицо в мусульманском мире [26. Л. 75–78].

Адиб Халид считал, что восстание басмачей носило региональный характер, а его руководители не действовали ради таких абстрактных понятий, как «нация» или «исламское сообщество», и именно в силу этого, полагал он, попытки многих джадидов, младобухарцев и Энвер-паши использовать сопротивление басмачей в политических целях ни к чему не привели [27. С. 208].

Как ни странно, эта оценка встречалась и в официальных документах, басмачество – главная антисоветская сила в Туркестане – нередко рассматривалось в них вне национального или панисламистского контекста.

В дискурсе имперских властей в конце XIX – начале XX в. панисламизм выступал в качестве важного, иногда центрального сюжета, структурирующего представления чиновников разного уровня о «мусуль-

манском вопросе». В дискурсе большевистской власти топоним панисламизма встречался не так часто и занимал менее значимое место. Однако хотя большевики, стремившиеся в своем языке и политике максимально дистанцироваться от практик Российской империи, нередко называли угрозу панисламизма «выдумкой царских времен», в некоторых советских документах есть признаки того, что А. Моррисон, анализировавший отражение событий Андижанского восстания в документах российских властей, назвал информационной паникой [28].

В политическом языке большевиков понятие «панисламизм» имело разное содержательное наполнение и, в зависимости от контекста, могло выполнять разные функции. Иногда оно выступало в качестве одной из описательных характеристик (конечно, отрицательной) местного политического пейзажа. «Панисламист-

ская угроза» порой становилась символическим ресурсом, который стремились использовать разные силы в политической борьбе, частью которой являлась и борьба за «верное» описание мира, возникавшего на обломках Российской империи.

Если в период, когда большевики еще не отказались от планов революционизации «угнетенного Востока», в советских документах еще можно встретить оценки панисламизма как движения хотя и негативно-го, но обладающего антиколониальным потенциалом, который можно использовать, то позднее, по мере изменения подходов советского руководства к «восточной политике» и роста басмаческого движения в Туркестане, панисламизм начинает трактоваться все более однозначно – как антисоветское движение и опасный инструмент в руках враждебных большевикам сил (внутренних и внешних).

ЛИТЕРАТУРА

1. Персиц М.А. Застенчивая интервенция: о советском вторжении в Иран и Бухару в 1920–1921 гг. М.: Муравей-Гайд, 1999. 200 с.
2. Россия – Средняя Азия / гл. ред. А.А. Кокошин; МГУ им. М.В. Ломоносова, Фак. мировой политики. М.: Ленанд, 2011. Т. 2: Политика и ислам в XX – начале XXI вв. 368 с.
3. Исхаков С.М. Российские мусульмане и революция (весна 1917 г. – лето 1918 г.). 2-е изд., испр. и доп. М.: Соц.-полит. мысль, 2004. 592 с.
4. Khalid A. Pan-Islamism in practice. The rhetoric of Muslim unity and its uses // Elisabeth Özdalgaed. Late Ottoman Society: The Intellectual Legacy, SOAS / RoutledgeCurzon Studies on the Middle East. London ; New York : RoutledgeCurzon. 2005. P. 201–224.
5. White S. Soviet Russia and the Asian Revolution, 1917–1924 // Review of International Studies. 1984. Vol. 10, № 3. P. 219–232.
6. Yamauchi M. The Green Crescent under the Red Star: Enver Pasha in Soviet Russia, 1919–1922. Tokyo : Institute for the Study of Languages and Cultures of Asia and Africa, 1991. 395 p.
7. Yenen Alp. The Other Jihad: Enver Pasha, Bolsheviks, and Politics of Anticolonial Muslim Nationalism during the Baku Congress 1920 // The First World War and its Aftermath: The Shaping of the Middle East. London, 2015. P. 273–293.
8. Fowkes B., Gökyay B. Unholy Alliance: Muslims and Communists: An Introduction // Journal of Communist Studies and Transition Politics. 2009. Vol. 25, № 1. P. 1–31.
9. Арапов Д.Ю. Этническое и конфессиональное в российском «мусульманстве»: исламская политика государства в XX–XXI веках // Вестник Евразии. 2007. № 3. С. 58–67.
10. Keddie N.R. Pan-Islam as Proto-Nationalism // The Journal of Modern History. 1969. Vol. 41, № 1. P. 17–28.
11. Ислам и советское государство : (по материалам Восточного отдела ОГПУ. 1926 г.) / вступ. ст., сост. и коммент. Д.Ю. Арапова и Г.Г. Косача. М.: Марджани, 2010. Вып. 1. 152 с.
12. Ленин В.И. Полн. собр. соч. 5-е изд. М.: Политиздат, 1981. Т. 41: Май–ноябрь 1920. 696 с.
13. Bennigsen A. Pan-Turkism and Pan-Islamism in History and Today // Central Asian Survey. 1984. Vol. 3, № 3. P. 39–49.
14. Сталин И. Очередные задачи партии в национальном вопросе // Марксизм и национально-колониальный вопрос : сб. избр. ст. и речей. М.: Партиздат ЦК ВКП(б), 1937. С. 73–81.
15. Aydin C. Pan-Nationalism of Pan-Islamic, Pan-Asian, and Pan-African Thought // The Oxford Handbook of the History of Nationalism / ed. J. Breuilly. Oxford : Oxford University Press, 2013. P. 672–694.
16. Чокаев М. «Большевизм в чалме» (Страничка восточной политики туркестанских большевиков) // Борьба (Тифлис). 1920. 21 янв. URL: <http://islamperspectives.org/rpi/items/show/10675> (дата обращения: 01.02.2018).
17. Султан-Галиев М. Доклад по восточному вопросу // Избранные труды. Казань : Гасыр, 1998. С. 215–222.
18. Tan Malaka Communism and Pan-Islamism (1922) // Tan Malaka Archive. URL: <https://www.marxists.org/archive/malaka/1922-PanIslamism.htm> (дата обращения: 01.02.2018)
19. Российский государственный архив социально-политической истории (РГАСПИ). Ф. 122. Оп. 1. Д. 30. Л. 191–192.
20. РГАСПИ. Ф. 5. Оп. 3. Д. 3. Л. 14–15 об.
21. РГАСПИ. Ф. 5. Оп. 1. Д. 2920. Л. 29–38.
22. РГАСПИ. Ф. 122. Оп. 1. Д. 311. Л. 75–80.
23. Арапов Д.Ю. Мусульманский Восток в деятельности М.В. Фрунзе // Ислам в современном мире. 2016. № 12 (3). С. 127–138.
24. Халид А. Туркестан в 1917–1922 годах: борьба за власть на окраине России // Трагедия великой державы: национальный вопрос и распад Советского союза. М.: Соц.-полит. мысль, 2005. С. 189–226.
25. РГАСПИ. Ф. 17. Оп. 33. Д. 135. Л. 50–64.
26. РГАСПИ. Ф. 544. Оп. 4. Д. 19. Л. 75–79.
27. Халид А. Ислам после коммунизма: религия и политика в Центральной Азии / пер. с англ. А.Б. Богдановой. М.: Новое литературное обозрение, 2010. 304 с.
28. Моррисон А. Суфизм, панисламизм и информационная паника: Нил Сергеевич Лыкошин и последствия андижанского восстания // Tartaria Magna. 2013. № 2. С. 44–87.

Sergey A. Sherstyukov, HSE University (Moscow, Russian Federation). E-mail: shers-serg@yandex.ru

PAN-ISLAMISM IN THE INTERPRETATION OF THE BOLSHEVIKS: LIBERATION MOVEMENT, THREAT OR INVENTION? (1917-1924)

Keywords: Bolsheviks; Pan-Islamism; Revolutionization; Turkestan; Basmachi.

This article deals with the question of how the Bolsheviks interpreted Pan-Islamism in 1917-1924. The purpose of the article is to investigate what meanings the Bolsheviks gave to the notion of Pan-Islamism, what place this notion took in their political language and how it was used in their internal political struggle.

The study is based on an analysis of the speeches of Soviet leaders and archival materials related to the policy of the Bolsheviks in Turkestan, which reflected the assessments of the Pan-Islamism by the Bolsheviks, and at the first stage disputes among the Communists about Pan-Islamism and the possibility of using its potential in the anti-imperialist struggle.

When the Bolsheviks came to power in Russia in 1917 they were determined to abandon the imperial heritage. They wanted to distance themselves as much as possible from the colonial practice of the Russian Empire and therefore often called Pan-Islamism «the invention of the tsarist period». But in reality their approach to Pan-Islamism was not so unambiguous, and the Bolsheviks' assessments of Pan-Islamism and the degree of its danger sometimes strikingly resembled the discourse of officials of the Russian Empire about Pan-Islamism.

Shortly after coming to power the Bolsheviks directed their efforts to the revolutionization of the East. One of the highest points of this policy was the Congress of the Peoples of the East in Baku in 1920. At that time, attempts by the Bolsheviks to find a compromise with Muslim leaders were combined with a simultaneous public condemnation of Pan-Islamism. And although Lenin and Stalin differently described the essence of Pan-Islamism, both of them negatively evaluated this movement. Nevertheless, in the initial period, when the Bolsheviks had not yet abandoned the plans for the revolutionization of the Muslim East, there were people in the Bolshevik Party who believed that Pan-Islamism could be regarded as an anti-imperialist movement and called for using its potential in the struggle against the imperialists.

But with the growth of the Basmachi movement in Turkestan, Pan-Islamism is beginning to be perceived by many Bolsheviks as one of the main dangers to their power in this region. Nevertheless, even at this time in official documents remained the duality in the assessment of Pan-Islamism by the Bolsheviks - not only as a threat, but also as a "fiction of the tsarist period." The concept of Pan-Islamism and the rhetoric of the "Pan-Islamic threat" played a complex, ambiguous role in the internal political struggle of the Bolsheviks. Sometimes local communists criticized the Center's policy for using this rhetoric, arguing that in this is shown its adherence to imperial colonial practice. However, in another context, local communists and representatives of the Center widely used the thesis of a «Pan-Islamic threat», seeking to improve their positions in a fierce political struggle.

REFERENCES

- Persits, M.A. (1999) *Zastenchivaya interventsiya: o sovetskom vtorzhenii v Iran i Bukharu v 1920–1921 gg.* [Shy Intervention: On the Soviet invasion of Iran and Bukhara in 1920–1921]. Moscow: Muravey-Gayd.
- Kokoshin, A.A. (2011) *Rossiya – Srednyaya Aziya* [Russia – Central Asia]. Vol. 2. Moscow: Lenand.
- Iskhakov, S.M. (2004) *Rossiyskie musul'mane i revolyutsiya (vesna 1917 g. – leto 1918 g.)* [Russian Muslims and the Revolution (spring 1917 – summer 1918)]. 2nd ed. Moscow: Sots.-polit. mysl'.
- Khalid, A. (2005) Pan-Islamism in practice. The rhetoric of Muslim unity and its uses. In: Özdalgaed, E. *Late Ottoman Society: The Intellectual Legacy*. London; New York: RoutledgeCurzon. pp. 201–224.
- White, S. (1984) Soviet Russia and the Asian Revolution, 1917–1924. *Review of International Studies*. 10(3). pp. 219–232. DOI: 10.1017/S0260210500116213
- Yamauchi, M. (1991) *The Green Crescent under the Red Star: Enver Pasha in Soviet Russia, 1919–1922*. Tokyo: Institute for the Study of Languages and Cultures of Asia and Africa.
- Yenen, Alp. (2015) The Other Jihad: Enver Pasha, Bolsheviks, and Politics of Anticolonial Muslim Nationalism during the Baku Congress 1920. In: Fraser, T.G. (ed.) *The First World War and its Aftermath: The Shaping of the Middle East*. London: Gingko Library. pp. 273–293.
- Fowkes, B. & Gökay, B. (2009) Unholy Alliance: Muslims and Communists: An Introduction. *Journal of Communist Studies and Transition Politics*. 25(1). pp. 1–31. DOI: 10.1080/13523270802655597
- Arapov, D.Yu. (2007) Etnicheskoe i konfessional'noe v rossiyskom "musul'manstvo": islamskaya politika gosudarstva v XX–XXI vekakh [Ethnic and confessional in Russian "Islam": Islamic policy of the state in the 20th – 21st centuries]. *Vestnik Evrazii*. 3. pp. 58–67.
- Keddie, N.R. (1969) Pan-Islam as Proto-Nationalism. *The Journal of Modern History*. 41(1). pp. 17–28. DOI: 10.1086/240345
- Arapov, D.Yu. & Kosach, G.G. (2010) *Islam i sovetskoe gosudarstvo: (po materialam Vostochnogo otdela OGPU. 1926 g.)* [Islam and the Soviet state: (based on the materials of the Eastern Department of the OGPU. 1926)]. Vol. 1. Moscow: Mardzhani.
- Lenin, V.I. (1981) *Polnoe sobranie sochineniy* [Complete Works]. 5th ed. Vol. 41. Moscow: Politizdat.
- Bennigsen, A. (1984) Panturkism and Panislamism in History and Today. *Central Asian Survey*. 3(3). pp. 39–49.
- Stalin, I. (1937) *Marksizm i natsional'no-kolonial'nyy vopros* [Marxism and the National Colonial Question]. Moscow: Partizdat TsK VKP(b). pp. 73–81.
- Aydin, C. (2013) Pan-Nationalism of Pan-Islamic, Pan-Asian, and Pan-African Thought. In: Breuilly, J. (ed.) *The Oxford Handbook of the History of Nationalism*. Oxford: Oxford University Press. pp. 672–694.
- Chokaev, M. (1920) "Bol'shevizm v chalme" (Stranichka vostochnoy politiki turkestanskikh bol'shevikov) ["Bolshevism in a turban" (A page of the eastern policy of the Turkestan Bolsheviks)]. *Bor'ba (Tiflis)*. 21st January. [Online] Available from: <http://islamperspectives.org/rpi/items/show/10675> (Accessed: 1st February 2018).
- Sultan-Galiev, M. (1998) *Izbrannye trudy* [Selected Works]. Kazan: Gasyr. pp. 215–222.
- Tan Malaka. (1922) *Communism and Pan-Islamism*. [Online] Available from: <https://www.marxists.org/archive/malaka/1922-Panislamism.htm> (Accessed: 1st February 2018).
- The Russian State Archive of Social and Political History (RGASPI). Fund 122. List 1. File 30. pp. 191–192.
- The Russian State Archive of Social and Political History (RGASPI). Fund 5. List 3. File 3. pp. 14–15 ob.
- The Russian State Archive of Social and Political History (RGASPI). Fund 5. List 1. File 2920. pp. 29–38.
- The Russian State Archive of Social and Political History (RGASPI). Fund 122. List 1. File 311. pp. 75–80.
- Arapov, D.Yu. (2016) Muslim Orient in Mikhail Frunze activity. *Islam v sovremennom mire – Islam in the Modern World*. 12(3). pp. 127–138. (In Russian). DOI: 10.22311/2074-1529-2016-12-3-127-138
- Khalid, A. (2005) Turkestan v 1917–1922 godakh: bor'ba za vlast' na okraine Rossii [Turkestan in 1917–1922: the struggle for power on Russian outskirts]. In: Sevostyanov, G.N. & Iskhakov, S.M. *Tragediya velikoy derzhavy: natsional'nyy vopros i raspad Sovetskogo soyuza* [The Tragedy of a Great Power: The National Question and the Collapse of the Soviet Union]. Moscow: Sots.-polit. mysl'. pp. 189–226.
- The Russian State Archive of Social and Political History (RGASPI). Fund 17. List 33. File 135. pp. 50–64.
- The Russian State Archive of Social and Political History (RGASPI). Fund 544. List 4. File 19. pp. 75–79.
- Khalid, A. (2010) *Islam posle kommunizma: religiya i politika v Tsentral'noy Azii* [Islam after Communism: Religion and Politics in Central Asia]. Translated from English by A.B. Bogdanova. Moscow: Novoe literaturnoe obozrenie.
- Morrison, A. (2013) Sufizm, panislamizm i informatsionnaya panika: Nil Sergeevich Lykoshin i posledstviya andizhanskogo vosstaniya [Sufism, Pan-Islamism and Information Panic: Nil Sergeevich Lykoshin and the Consequences of the Andijan Uprising]. *Tartaria Magna*. 2. pp. 44–87.

ПРОБЛЕМЫ ВСЕОБЩЕЙ ИСТОРИИ

УДК 327

DOI: 10.17223/19988613/72/15

П.Ю. Белкина

ВЫШЕГРАДСКАЯ ГРУППА: ДОЛГОСРОЧНОЕ ПАРТНЕРСТВО ИЛИ ВРЕМЕННЫЙ СОЮЗ

Рассматривается феномен Вышеградского сотрудничества и его современное состояние. На основе сравнительного анализа концепций внешней политики и официальных документов стран-участниц и Вышеградской группы выявляются основные общие интересы и их противоречия. Наличие различных интересов по ряду ключевых вопросов политики, а также конкуренция стран в области экономики позволяют говорить о точечном сотрудничестве стран, что делает его менее стабильным. Последний фактор свидетельствует о том, что конфликт между Вышеградской группой и странами ядра в Европейском Союзе носит временный характер.

Ключевые слова: Вышеградская группа; Польша; Венгрия; Чехия; Словакия.

Деятельность Вышеградской группы (В4) на европейской арене стала проявлением нового кризиса единоклассия в Европейском Союзе (ЕС). Совместная позиция четверки по ряду вопросов вступает в противоречие с общей позицией ЕС. Сложившаяся ситуация говорит о назревающем противоречии между евроскептиками во главе с Вышеградской группой, выступающими за сохранение национального суверенитета, и еврооптимистами, стремящимися к усилению наднациональных органов власти. Как это повлияет на дальнейшую судьбу ЕС, будет зависеть от того, насколько жизнеспособным является Вышеградское сотрудничество и имеет ли оно прочную базу. Исследование Вышеградской группы необходимо для понимания того, какие новые угрозы несет существование региональных объединений внутри ЕС углублению интеграционных процессов внутри последнего.

Исследования, посвященные Вышеградской группе, можно разделить по ряду оснований. Во-первых, стоит выделить общие статьи, посвященные группировке в целом. Первая группа (чаще всего представители стран Центральной и Восточной Европы) говорит об уникальности объединения, видя в нем большое будущее, другие же не видят значительных оснований для сотрудничества данных стран. Так, К. Уолш приходит к выводу о том, что деятельность четверки ограничивается вопросами низкой политики, а более острые вопросы на обсуждение не выносятся [1. Р. 31]. Подобной оценки придерживается и М. Ростекова [2. Р. 183], подчеркивая, что между странами внутри группы идет борьба за лидерство. Вторая группа исследователей, по большей части представленная российскими учеными, подчеркивает расширение сотрудничества группы, связанное с миграционным кризисом, на основе чего они делают вывод о жизнеспособности и перспективах организации [3. С. 142]. Подобная позиция отечественных исследователей связана с тем, что они видят в Вышеградской группе потенциального партнера.

Во-вторых, можно выделить работы экономистов и политологов, посвященные отдельным направлениям политики и экономики. Они позволяют оценить единство объединения на примере различных аспектов деятельности. Среди таких аспектов можно выделить экономику, внешнюю политику и позицию стран в отношении будущего Европейского Союза. Что касается экономики, то здесь исследователи расходятся во мнениях. Так, отечественные исследователи говорят о росте внутрирегиональной торговли и экономического сотрудничества [4. С. 91], в то время как зарубежные акцентируют внимание на том, что рост происходит за счет нечувствительных секторов, а сами страны продолжают конкурировать на внешнем рынке [1. Р. 32]. Я. Грошковский подчеркивает наличие значительных противоречий в европейской политике [5. Р. 89]. Более заинтересованные в хороших отношениях с ЕС Словакия и Чехия менее позитивно настроены в отношении В4. М. Коран и А. Хатерер выделяют общую позицию стран относительно политики безопасности [6. Р. 116]. И. Самсон, напротив, говорит об отсутствии общих угроз безопасности, что мешает проводить эффективную политику в данном направлении [7. Р. 15].

Так или иначе, исследователи рассматривают феномен Вышеградского сотрудничества как региональной группы, часто сравнивая его с Бенилюксом. Наличие большого числа противоречий и точечное сотрудничество позволяют поставить вопрос о том, чем же является Вышеградская четвёрка: перспективной региональной группировкой или временным политическим союзом. Вопрос наличия или отсутствия долгосрочных перспектив сотрудничества и то, как это может отразиться на деятельности Европейского Союза в целом, составляют актуальность данной статьи.

В соответствии с определением, данным кафедрой интеграционных процессов МГИМО, феномен региональной группировки предполагает наличие у участников общих долгосрочных целей, затрагивает раз-

личные сферы общественной жизни и включает в себя сотрудничество в рамках внешней и внутренней политики [8. С. 16]. О.В. Буторина отмечает, что данный союз является взаимовыгодным, а деятельность регламентируется международным договором и осуществляется общими органами [Там же. С. 17]. Политический союз в настоящей статье понимается не как этап интеграционного процесса, а как временное сотрудничество стран для достижения общих целей в какой-либо сфере или их совокупности.

Для того чтобы определить, какими целями руководствуются страны в рамках данного сотрудничества и являются ли они временными или долгосрочными и взаимовыгодными, в статье рассматриваются три основные группы интересов стран: политические (миграционная политика, реформирование ЕС, внешняя политика), экономические и культурные. При помощи сравнительного анализа концепций внешней политики и официальных документов стран-членов и Вышеградской группы в целом определяются общие интересы стран, их спорные позиции, компромисс по которым может быть достигнут, а также острые проблемы, которые не могут быть согласованы. Анализ торговли между странами В4, с другими членами ЕС, а также с третьими странами и основных статей их экспорта позволяет определить существующие противоречия в экономической области. Исследование культурного компонента было проведено на основе исследований Евростата и анализе деятельности Вышеградского фонда.

Изменение целей и характера объединения можно проследить с помощью анализа основных документов группы. Вышеградская декларация 1991 г. определяет целями сотрудничества разрушение коммунистической системы и ее пережитков в данных странах и вхождение стран в Европейский Союз и НАТО. По достижении данных целей в 2004 г. перед Вышеградской четверкой встал вопрос о необходимости дальнейшего сотрудничества, который был разрешен Кромержижской декларацией [9]. Данный документ носит общий характер, подчеркивает результаты деятельности и в общих фразах описывает направления дальнейшего сотрудничества, не ставя каких-либо определенных целей. Более четко они были определены только в 2014 г. в Братиславской декларации, где названы конкретные направления сотрудничества: политика сельского хозяйства, политика в отношении Фонда сплочения, энергетическая безопасность, расширение, укрепление связей с НАТО и более активная роль стран Вышеградской группы во внешней политике ЕС [10].

По настоящий момент группа не оформлена институционально, и единственным органом управления является созданный в 2001 г. Вышеградский фонд. Его основной целью является поддержание культурных и образовательных контактов между странами-членами. По мнению исследователей, отсутствие институтов может быть расценено различным образом [2. Р. 188]. С одной стороны, это позволяет странам-участницам более гибко реагировать на какие-либо события, что придает Вышеградскому сотрудничеству своеобразие,

а с другой – препятствует созданию единой позиции по многим вопросам, так как решения во многом определяются политиками, которые находятся у власти в отдельной стране В4. На данном этапе стоит обратиться к тем факторам, которые оказывают влияние на взаимоотношения стран.

В первую очередь стоит рассмотреть экономическое сотрудничество внутри В4. С момента вступления стран четверки в Европейский Союз произошел заметный рост взаимной торговли (рис. 1). За первые 10 лет торговый оборот вырос в несколько раз. На протяжении 14 лет основные торговые партнеры по группе не изменились, хотя доля их выросла в сравнении с началом периода. В то же время стоит отметить, что с 2014 г. в торговом обороте между большинством стран наметилась негативная тенденция (в то время как политическое сотрудничество активизировалось). Особенно заметен спад в торговле со странами четверки Словакии, которая стала более ориентированной на рынки других стран Европы. Такой поворот связан со вступлением последней в зону евро и ее ориентацией на страны ядра.

В табл. 1 представлены пять основных торговых партнеров стран группы в 2014 г. (до активизации сотрудничества) и в 2018 г. Как следует из таблицы, наиболее тесные торговые отношения связывают Чехию и Словакию, что обусловлено их длительным нахождением в составе одного государства. Кроме того, для этих двух стран характерны более тесные экономические связи и с другими партнерами по блоку. В то же время внешняя торговля Польши и Венгрии ориентирована вовне Вышеградской группы. Среди ведущих торговых партнеров Польши из стран четверки фигурирует только Чехия, а Венгрия сохраняет более тесные торговые связи со Словакией. Стоит отметить, что традиционным для всех стран партнером остается Германия. Также значительная доля международной торговли приходится на Австрию, Францию, Италию и Великобританию. Неевропейские страны не входят пятерку основных торговых партнеров для стран Вышеградской группы.

Кроме того, при анализе торгового оборота стран В4 с другими странами ЕС следует отметить, что основные статьи остаются одинаковыми для стран региона. Главными составляющими экспорта являются транспорт, НИОКР, телекоммуникации и информационные технологии и туризм. Пересечение интересов в торговле ведет к росту конкуренции стран на внешнем рынке.

Вторым немаловажным фактором остается наличие конфликтов между странами группы. В первую очередь речь идет о политике Венгрии в отношении венгерского меньшинства на территориях соседних государств, в частности Словакии. Венгрия предоставляет двойное гражданство венгерскому национальному меньшинству в Словакии. Ю. Хамбергер отмечает, что Вышеградское сотрудничество позволяет сгладить противоречия между странами по данному вопросу [11. Р. 92], так как сотрудничество по менее спорным аспектам политики требует взаимодействия стран и поддержания диалога.



Рис. 1. Объем экспорта и импорта в торговле между странами Вышеградской группы. Данные взяты с сайта Всемирного банка

Таблица 1

Основные экономические партнеры стран Вышеградской группы по экспорту*

2014 г.					
	Торговый партнер №1	Торговый партнер №2	Торговый партнер №3	Торговый партнер №4	Торговый партнер №5
Польша	Германия (25%)	Великобритания (6%)	Чехия (6%)	Франция (6%)	Италия (5%)
Чехия	Германия (32%)	Словакия (8%)	Польша (6%)	Великобритания (5%)	Италия (5%)
Словакия	Германия (22%)	Чехия (13%)	Польша (8%)	Австрия (6%)	Венгрия (6%)
Венгрия	Германия (28%)	Румыния (6%)	Австрия (6%)	Словакия (5%)	Италия (5%)
2018 г.					
Польша	Германия (28%)	Великобритания (6%)	Чехия (6%)	Франция (6%)	Италия (6%)
Чехия	Германия (32%)	Словакия (8%)	Польша (6%)	Великобритания (5%)	Италия (5%)
Словакия	Германия (22%)	Чехия (12%)	Польша (8%)	Франция (6%)	Италия (6%)
Венгрия	Германия (22%)	Румыния (5%)	Австрия (5%)	Словакия (5%)	Италия (5%)

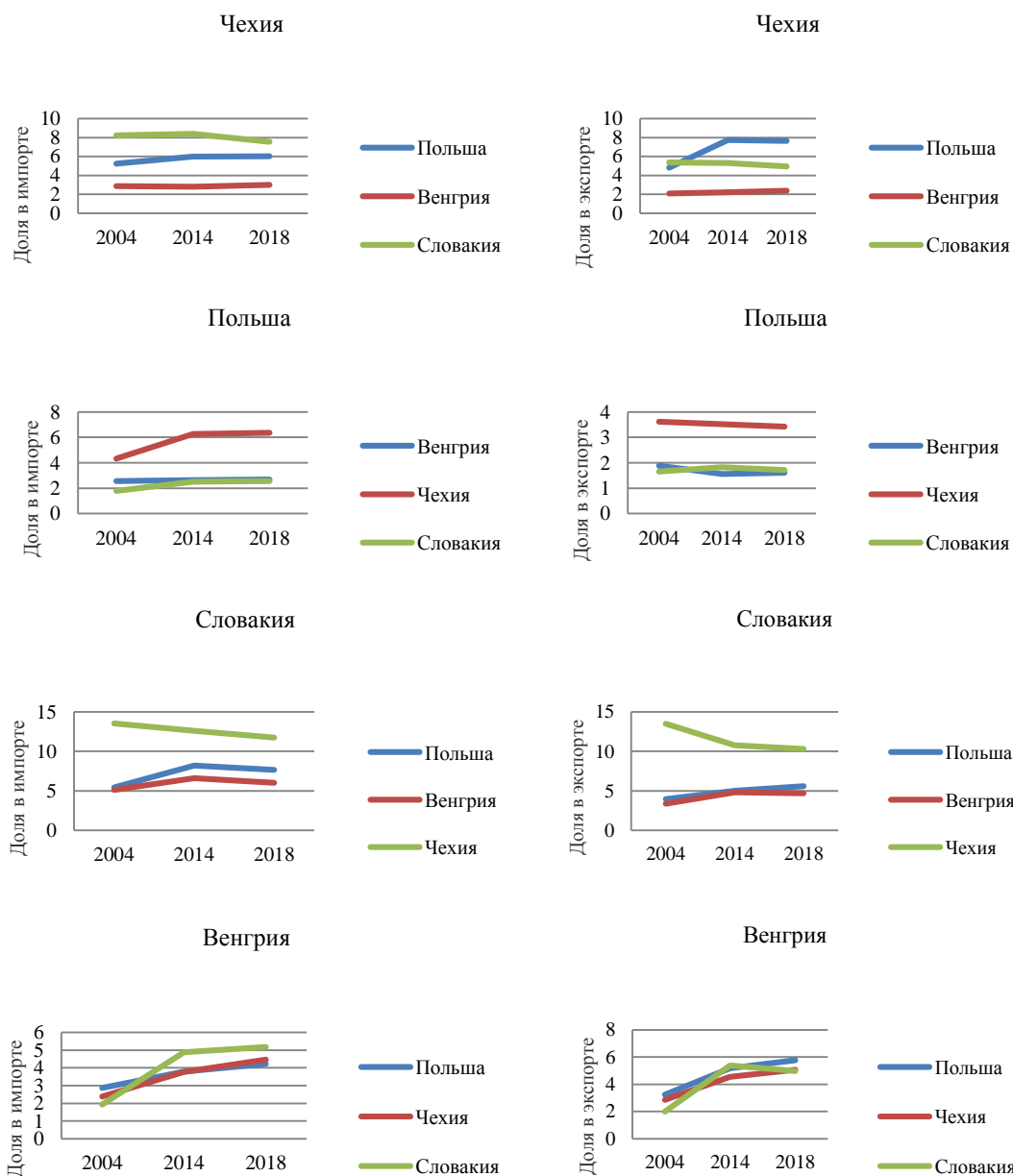
*Данные взяты с сайта Eurostat.

Внешнеполитические интересы стран региона зачастую расходятся по ключевым вопросам внешней политики, о чем можно судить по анализу внешнепо-

литических стратегий. К основным проблемным вопросам можно отнести дальнейшие перспективы сотрудничества с НАТО и США и отношения с Россией.

Наиболее радикальной является позиция Польши [12]. В ее национальной внешнеполитической стратегии Россия представлена в качестве главного нарушителя равновесия в Европе и источника угрозы безопасности. Позиции Чехии [13] и Словакии [14] более сдержанны. Чешская сторона подчеркивает значение России как одного из основных экономических партнеров и говорит о необходимости преодоления нестабильности в отношениях и налаживании партнерства. Словакия также имеет более гибкую позицию в связи с тем, что Россия остается ведущим партнером в области энергетики. Наиболее позитивные отношения с Россией остаются у Венгрии [15], что не раз служило поводом для критики со стороны партнеров по Вышеградской группе [16]. За период с 2013 (начало украинского кризиса) по 2018 г. состоялось пять личных встреч лидеров России и Венгрии, в то время как лидеры Чехии и Словакии встречались с В.В. Путиным по три раза за указанный период, а лидеры Польши – ни разу [17]. В то же время, несмотря на заявления о необходимости налаживать отношения с Россией, страны четверки поддержали решение Европейского Союза о введении санкций.

Что же касается вопроса о сотрудничестве с США и НАТО, то страны В4 в целом разделяют общую позицию, видя в них источник стабильности и безопасности в Европе. В то же время они стремятся к усилению европейской составляющей безопасности. Стоит отметить менее восторженную Венгерскую позицию относительно НАТО. Для нее Альянс остается значительным, но не основным партнером. С результатами политических выборов может меняться и позиция Словакии. В данном контексте можно говорить и о подходе стран четверки к проблемам безопасности. Несмотря на то, что новые страны – члены ЕС являются большими сторонниками и партнерами НАТО в Европе, между ними также возникают разногласия. Наиболее показательными оказались события 2003 г., когда Польша, Венгрия и Чехия отказались присоединиться к военной операции США в Ираке, примкнув к странам ЕС, а Словакия поддержала действия партнера по альянсу (однако уже в 2008 г. выступила в поддержку России в конфликте с Грузией).

Не все гладко и в европейской политике стран В4. Я. Грошковский подчеркивает: несмотря на то что страны четверки имеют общую позицию относительно их членства в ЕС, каждая из них преследует собственные цели и имеет особую позицию относительно европейской политики [5. Р. 72]. В Бюллетене о будущем Европы, принятом В4 в 2018 г., были определены общие подходы к европейской политике группы [18]. Ее основными положениями стали укрепление общего рынка и валютного союза, сохранение сильных стран-членов на фоне признания общеевропейских ценностей, усиление Фонда сплочения и сохранение сильной позиции национальных государств относительно наднациональных институтов. Страны четверки придерживаются идеи о необходимости национального контроля над законодательными процессами в ЕС, поддерживая систему красной карточки, которая предполагает право государства-члена заблокировать

принятие законопроекта, если 55% его национального парламента выступает против. Эта система противопоставляется системе желтой карточки, в которой для блокировки законопроекта необходимо несогласие 1/3 всех национальных парламентов. В то же время по данным вопросам остаются некоторые разногласия. Для Польши в европейской политике остаются приоритетными вопросы безопасности и Восточное партнерство, а также контроль над институциональными реформами, Словакия больше заинтересована вопросами реформирования еврозоны, Чехия – вопросами усиления внутреннего рынка, а Венгрия в первую очередь втянута в европейскую политику относительно национальных реформ. На расхождение позиций влияют географические факторы, в том что касается направлений расширения ЕС. Большое значение имеет и размер стран. Маленькая Словакия поддерживает усиление европейских институтов с целью избежать превалирования позиций больших государств, Польша же и в большей степени Венгрия придерживаются позиции Европы наций [5. Р. 80].

Отношение к Вышеградскому формату сотрудничества также во всех странах разное (табл. 2). Наибольшее значение данному формату придает Венгрия, которая видит В4 в качестве приоритета своей внешней политики. Руководство страны нацелено на сотрудничество именно в рамках группы, на многосторонней основе, стремясь к лидерству внутри группировки. Кроме того, данный формат позволяет несколько сгладить те острые проблемы (прежде всего вопрос венгерского национального меньшинства), которые являются чувствительными в двусторонних отношениях. В политике Чехии и Словакии Вышеградское сотрудничество также занимает значительное место, но уступает двусторонним отношениям с партнерами по блоку. Основной целью сотрудничества остается усиление роли четверки в ЕС и сотрудничество в экономических секторах экономики (энергетика, транспорт, бюджетная политика ЕС). Все три страны готовы либо к расширению группы, либо к работе в формате В4+.

Несколько иной является позиция Польши. Страна является неформальным лидером Вышеградской четверки, что в последние годы пытается опровергнуть Венгрия. Вес Польше в первую очередь придают ее возможности самостоятельно оказывать влияние на политику ЕС. Здесь играют роль размер территории и численность населения, что непосредственно связано с количеством голосов у страны, и ее активное сотрудничество с другими странами региона, в частности с Германией и Францией в рамках Веймарского треугольника. Несмотря на свое положение в ЕС, Польша также поддерживает сотрудничество со странами четверки, но выставляет другие приоритеты. Для нее сотрудничество необходимо прежде всего в вопросах Восточного партнерства и политики безопасности. Одним из ключевых направлений сотрудничества является формирование региональной боевой группы. Она была создана в рамках Общей политики безопасности и обороны ЕС для поддержания безопасности и участия в миротворческих действиях ЕС. Группа действует с 2016 г. Ее основу составляют военные из

Польши, там же находится и командный центр [19. С. 1413]. Вышеградский формат дает Польше возможность усилить свое влияние в регионе и не допустить возможного усиления в нем позиций России.

Несмотря на большое число разногласий по вопросам внешней политики, значительным остается и ряд общих интересов стран. Речь идет о сотрудничестве со странами Западных Балкан (лидером данного процесса является Венгрия), политике Восточного партнерства (инициатором и «мотором» является Польша), энергетической политике и политике в отношении урегулирования миграционного кризиса, когда страны В4 совместно выступили против системы обязательного перераспределения беженцев. Именно последний стал своеобразным толчком к оживлению сотрудничества и росту популярности В4. Также страны Вышеградской группы представили общую позицию в отношении выбора главы Европейской Комиссии в 2019 г. и системы Spitzenkader. После встречи глав правительств четверки выступила против кандидатур Ман-

фреда Вебера и Франса Тиммерманса, которые считались основными претендентами на пост [20].

Несомненно, одним из важных направлений деятельности группы является оказание влияния на формирование бюджета ЕС в том, что касается Фонда регионального развития и Фонда сплочения. Вышеградские страны являются членами группы «Друзей фонда сплочения» наряду с другими странами Центральной и Южной Европы. Бесспорным лидером по получению финансовой помощи через фонды ЕС остается Польша. За 2014–2020 гг. страна получила более 60 млрд евро (доля Чехии и Венгрии составила менее 20 млрд евро, а Словакии чуть больше 10 млрд евро). Проекты, на которые страны получают деньги, относятся к сферам инновационного развития, транспорта, экологии и развития сельскохозяйственных районов. Большую часть средств страны получают через Фонд регионального развития. Значительная часть проектов, подпадающих под его финансирование, относится к различным сферам экономики.

Таблица 2

Соотношение интересов стран Вышеградской группы

Страны	Сотрудничество с НАТО / США	Отношения с Россией	Будущее ЕС	Миграционная политика	Значение Вышеградского сотрудничества
Польша	Стремление к наращиванию сотрудничества	Основная угроза безопасности	Сильное национальное государство, укрепление политики безопасности, расширение	Отказ от системы квот, контроль над внешними границами	Усиление своей позиции в ЕС, Восточное партнерство и безопасность. Ограниченный круг участников
Чехия	Сотрудничество	Торговый партнер	Усиление внутреннего рынка	Гибкая солидарность	Экономическое сотрудничество, двухстороннее партнерство, расширение состава
Словакия	Сотрудничество	Торговый партнёр	Реформа Евросоюза, усиление институтов	Гибкая солидарность	Экономическое сотрудничество, двухстороннее партнерство, расширение состава
Венгрия	Важный, но не основной партнер	Дружественные отношения	Сильное национальное государство, расширение	Отказ от системы квот, контроль над внешними границами	Приоритет, расширение состава

Здесь стоит обратиться к уже затронутому вопросу о роли лидеров, в данном случае о их роли в усилении / ослаблении сотрудничества. Как было сказано выше, большую роль в начальный период сотрудничества сыграли руководители стран В. Гавел, Л. Валенса и Й. Антала. По мнению ряда исследователей, новое поколение лидеров не имеет общих интересов и ценностей. Если в начальный период существования В4 можно было говорить о том, что тоталитарные и авторитарные режимы воспринимались негативно, то в настоящее время ситуация в ряде стран региона изменилась [22. Р. 124]. Политическое руководство Венгрии и Польши всё больше тяготеют к установлению авторитарных режимов (в Венгрии, по словам Виктора Орбана, существует нелиберальная демократия), теряя, таким образом, еще одну точку соприкосновения. С нашей точки зрения, изменение политического курса способно привести к различным результатам. С одной стороны, рост правого популизма в странах региона может сплотить группу по ряду направлений политики. В другом случае, если позиции правых будут менее сильными в Чехии и Словакии, Вышеградская группа может разделиться на два «эшелона»: более «радикальные» Польша и Венгрия и «умеренные» Словакия и Чехия. Евросоюз уже сейчас пытается оторвать последних от поляков и венгров, используя экономические рычаги давления [23].

Таковой представляется позиция политической элиты стран четверки. В то же время опросы, проводимые в 2004 и 2015 гг. Институтом общественных отношений при поддержке Вышеградского фонда [24. Р. 12], показывают довольно интересную картину. Основная часть населения стран четверки не знает о существовании союза, причем большая осведомленность была отмечена в Словакии, а наиболее низкие результаты характерны для Польши. Однако поляки в большей степени доверяют своим партнерам по блоку. Последнее, безусловно, связано с историческим прошлым страны и региона.

В культурном направлении сотрудничества можно проследить политический аспект. Во многом он связан с попыткой создать общую идентичность для стран – участниц группы. По мнению Уолша, общая идентичность является одним из ключевых факторов для успешной интеграции Вышеградской четверки, а достигнута она может быть посредством образователь-

ных и культурных контактов (последними занимается Вышеградский фонд) [1. Р. 28]. Из средств фонда предоставляются гранты для студенческого обмена, гранты ученым и гранты на развитие искусства.

В 2016 г. в Брюсселе была создана платформа Think Visegrad, которая объединила восемь исследовательских групп из стран четверки. Данная организация ежегодно проводит конференции, круглые столы и встречи, посвященные различным вопросам. Стоит отметить, что тематика встреч ограничивается только теми сферами, по которым странам удалось достичь согласия в рамках сотрудничества. Так, в 2018 г. обсуждались вопросы развития Балканского региона, отношения с НАТО и китайских инвестиций в ЕС [25].

Рассмотрев интересы стран – участниц Вышеградской группы, можно выделить ряд вопросов, по которым они имеют сходную позицию. В первую очередь это вопросы внешней политики в отношении сотрудничества с США и НАТО, миграционного урегулирования и расширения ЕС. В отношении экономического сотрудничества и реформирования ЕС страны имеют менее согласованные позиции, но они готовы идти на сотрудничество и открыты к обсуждению. По третьей группе вопросов, в первую очередь отношениям с Россией, позиции стран расходятся, данные вопросы на обсуждение не выносятся.

Представление совместной позиции странами В4 в Европейском Союзе имеет значение для будущего ЕС. Страны четверки выступают совместно прежде всего в тех вопросах, в которых их позиция отличается

от общеевропейской. В таком случае лидеры стран региона проводят предварительную общую встречу, по итогам которой публикуется совместное заявление (так было в вопросе с миграционным кризисом), либо заявляют о согласовании общей позиции на пресс-конференции (общая позиция по вопросу выборов главы Еврокомиссии).

Рассмотрев интересы стран в разных областях политики и экономики, можно сделать вывод о том, что современное состояние Вышеградской группы больше походит именно на временный политический союз, нежели на стабильную региональную группировку. Существующие разногласия и противоречия как в экономической, так и в политической сфере не позволяют говорить о четверке как об эффективном долговременном объединении. Период охлаждения после 2004 г., а затем подъем активности группы, связанный с миграционным кризисом, свидетельствуют о том, что страны готовы проводить общую политическую линию только в отношении ряда вопросов, в то время как спорные вопросы выносятся за рамки работы группы. Говоря о перспективах развития Вышеградской группы, стоит учитывать возможности изменения политической конъюнктуры в странах-участницах. До тех пор, пока они будут восприниматься как нарушители демократических норм и ценностей, пока они не войдут в ряд наиболее развитых стран ЕС, у них будет основа для сотрудничества. Насколько же заметны они будут на европейской арене, будет зависеть в большей степени от кризисных ситуаций внутри ЕС.

ЛИТЕРАТУРА

- Walsh C. Visegrad four in the European Union. An efficient regional cooperation scheme? // *International Issue and Slovak Foreign Policy Affairs*. 2014. Vol. 23, № 1-2. P. 25–41.
- Rostekova M., Rouet G. The Visegrad group – a model to follow // *Politeja*. 2014. № 21. P. 181–194.
- Четверикова А.С. Положение стран Вышеградской группы в условиях обострения миграционного кризиса // *Контуры глобальных трансформаций*. 2017. Т. 10, № 4. С. 130–143.
- Дрыночкин А. Экономические аспекты функционирования Вышеградских стран в рамках ЕС // *Вышеградская Европа : приложение к журналу «Современная Европа»*. 2012. Вып. 1, № 4. С. 90–100.
- Groszkowski J. European policies of the Visegrad countries // *International Issue and Slovak Foreign Policy Affairs*. 2013. Vol. 22, № 1-2. P. 71–90.
- Koran M., Huterer A. Neuesprofil, fragile Einigkeit. Die Sicherheitspolitik der Visegrad-Gruppe // *Osteuropa*. 2012. Vol. 62, № 2. P. 107–116.
- Samson I. The Visegrad four from loose geographic group to security internationalization // *International Issue and Slovak Foreign Policy Affairs*. 2009. Vol. 18, № 4. P. 3–18.
- Европейская интеграция : учебник для вузов / под ред. О.В. Бугориной (отв. ред.), Н.Ю. Кавешникова. 2-е изд., испр. и доп. М. : Аспект Пресс, 2018. 736 с.
- V4 Statement on the Future of Europe // *Visegrad group*. URL: <http://www.visegradgroup.eu/calendar/2018/v4-statement-on-the> (accessed: 29.09.2019).
- The Bratislava Declaration of the Prime Ministers of the Czech Republic, the Republic of Hungary, the Republic of Poland and the Slovak Republic on the occasion of the 20th anniversary of the Visegrad Group // *Visegrad group*. URL: <http://www.visegradgroup.eu/2011/the-bratislava> (accessed: 29.09.2019).
- Hamderger J. The future of the Visegrad cooperation from the Hungarian perspective // *International Issue and Slovak Foreign Policy Affairs*. 2006. Vol. 15, № 3-4. P. 91–107.
- Polish Foreign Policy Strategy 2017–2021 // *Ministry of Foreign Affairs Republic of Poland*. URL: <https://www.gov.pl/attachment/869184c0-bd6f-4a20-b8af-a5c8190350a1> (accessed: 07.08.2019).
- Concept of the Czech Republic's Foreign Policy // *Ministry of the Foreign Affairs of the Czech Republic*. URL: https://www.mzv.cz/jnp/en/foreign_relations/policy_planning/concept_of_the_czech_republic_s_foreign.html (accessed: 07.08.2019).
- Slovak Foreign and European Policy Agenda in 2015 // *Ministry of Foreign and European Affairs of the Slovak Republic*. URL: https://www.mzv.sk/documents/30297/2568657/150108_SK_Foreign_Policy_Agendadoc.pdf (accessed: 07.08.2019).
- Hungary's national security strategy 2012 // *Ministry of Foreign Affairs of Hungary*. URL: <https://www.eda.europa.eu/docs/default-source/documents/hungary-national-security-strategy-2012.pdf> (accessed: 07.08.2019).
- Hungary's Orban Gets Cold Shoulder in Poland After Russian Deal // *Bloomberg*. URL: <https://www.bloomberg.com/news/articles/2015-02-19/hungary-s-orban-gets-cold-shoulder-in-poland-after-russian-deal> (accessed: 22.06.2020).
- Сведения о президенте // *Президент России*. URL: <http://kremlin.ru/events/president/news/page/33> (дата обращения: 22.06.2020).
- V4 Statement on the Future of Europe // *Visegrad group*. URL: <http://www.visegradgroup.eu/calendar/2018/v4-statement-on-the> (accessed: 29.09.2019).
- Хотивришвилли А. Внешняя политика стран Вышеградской группы в контексте европейского миграционного кризиса // *Постсоветские исследования*. 2019. Т. 2, № 6. С. 1411–1419.
- V4 statement of the future of Europe // *Visegrad group*. URL: <http://www.visegradgroup.eu/calendar/2018/v4-statement-on-the> (accessed: 06.07.2019).

21. Available budget 2014–2020 // European Commission. URL: https://ec.europa.eu/regional_policy/en/funding/available-budget/ (accessed: 15.12.2019).
22. The Visegrad countries in crisis / ed. J. Pakulski. Warsaw : Collegium civitas, 2016. 127 p.
23. Brussels' battle to tame Visegrad rebels // Politico. URL: <https://www.politico.eu/article/visegrad-poland-hungary-czech-republic-slovakia-brussels-battle-to-tame-visegrad-rebels/> (accessed: 21.06.2020).
24. Gyarfasova O., Meseznikov G. 25 Years of the V4 as seen by the public // Institute for Public Affairs. Bratislava, 2016. 30 p.
25. Think Visegrad V4 think tank platform. URL: <https://think.visegradfund.org/brussels-office/> (accessed: 18.12.2019).

Polina Yu. Belkina, National Research Tomsk State University (Tomsk, Russian Federation). E-mail: polina.belkina.vot@gmail.com

VISEGRAD GROUP: LONG-TERM PARTNERSHIP OR TACTICAL ALLIANCE

Keywords: the Visegrad group; Poland; Hungary; Czechia; Slovakia.

The article is devoted to the nature of the Visegrad cooperation. The goal of the article is to analyze the features of the organization define if it is a long-term partnership or tactical alliance. The main sources for the research are the official documents of the group and the countries, such as international treaties and national foreign policy and security strategies. Moreover, there were used information from news websites and World Bank and Eurostat data.

To reach the goal of the article all the interests of the countries were divided into several groups. The first is political, where there are relationships with Russia, NATO and the USA, future reforms of the EU, Balkan policy, Eastern Partnership and significance of the Visegrad group itself. The second is economic cooperation and the third is cultural cooperation.

The first group of the interests is difficult to coordinate as there is some divergence in the positions of the countries. According to Polish national strategy Russia is the main opponent and source of security threat to Europe. On the other hand, Hungary is more predisposed to Russia. What the Czech Republic and Slovakia is concerned, their position is more flexible. Both of them are of the opinion that relationship with Russia should be paid more attention and be stable and positive, as Russia is one of the main economic and, what is more, energetic partner.

The USA have mostly positive image in the group, however there is some divergence in politics. Poland seems to be the most loyal ally of the USA in the region. The other countries are less passionate about NATO and the USA, nevertheless still see them as crucial partners. But they are more interested in reinforcement of European security.

Taking about the Eastern partnership and Balkan policy, the countries are not interested in both of the projects equally. For Poland it is the Eastern Partnership what really matters, whereas for Hungary cooperation with former Yugoslavia is of high priority.

The future of the European Union is seen as Europe of nations by Poland and Hungary, whereas Czechia and Slovakia are for strengthening of the intergovernmental institutions in the EU.

The economic cooperation in the V4 after joining the EU has increased whereas lately it is possible to track some fall in mutual trade. The analysis of main trade partners shows that they compete in this sphere.

Cultural cooperation of the group is also highly politized and aimed to the creation of common identity. The only institution of the V4 is the Visegrad Fund which is engaged in organization of common cultural and educational projects.

The divergence of the interests shows that the V4 nowadays in more tactical alliance, but its future depends on future crises in the EU as they give some platform for further cooperation of the group.

REFERENCES

1. Walsh, C. (2014) Visegrad four in the European Union. An efficient regional cooperation scheme? *International Issue and Slovak Foreign Policy Affairs*. 23(1-2). pp. 25–41.
2. Rostekova, M. & Rouet, G. (2014) The Visegrad group – a model to follow. *Politeja*. 21. pp. 181–194. DOI: 10.12797/Politeja.11.2014.28.08
3. Chetverikova, A.S. (2017) Position of the Countries of the Visegrad Group in Conditions of the Worsening European Migration Crisis. *Kontury global'nykh transformatsiy: politika, ekonomika, pravo – Outlines of Global Transformations: Politics, Economics, Law*. 10(4). pp. 130–143. (In Russian). DOI: 10.23932/2542-0240-2017-10-4-130-143
4. Drynochkin, A. (2012) Ekonomicheskie aspekty funktsionirovaniya Vyshegradskikh stran v ramkakh ES [Economic aspects of the functioning of the Visegrad countries within the EU]. *Vyshegradskaya Evropa: prilozhenie k zhurnalu "Sovremennaya Evropa"*. 1(4). pp. 90–100.
5. Groszkowski, J. (2013) European policies of the Visegrad countries. *International Issue and Slovak Foreign Policy Affairs*. 22(1-2). pp. 71–90.
6. Koran, M. & Huterer, A. (2012) Neuesprofil, fragile Einigkeit. Die Sicherheitspolitik der Visegrad-Gruppe. *Osteuropa*. 62(2). pp. 107–116.
7. Samson, I. (2009) The Visegrad four from loose geographic group to security internationalization. *International Issue and Slovak Foreign Policy Affairs*. 18(4). pp. 3–18.
8. Butorina, O.V. & Kaveshnikov, N.Yu. (2018) *Evropeyskaya integratsiya* [European Integration]. 2nd ed. Moscow: Aspekt Press.
9. Visegrad group. (n.d.) *V4 Statement on the Future of Europe*. [Online] Available from: <http://www.visegradgroup.eu/calendar/2018/v4-statement-on-the> (Accessed: 29th September 2019).
10. Visegrad group. (n.d.) *The Bratislava Declaration of the Prime Ministers of the Czech Republic, the Republic of Hungary, the Republic of Poland and the Slovak Republic on the occasion of the 20th anniversary of the Visegrad Group*. [Online] Available from: <http://www.visegradgroup.eu/2011/the-bratislava> (Accessed: 29th September 2019).
11. Hamderger, J. (2006) The future of the Visegrad cooperation from the Hungarian perspective. *International Issue and Slovak Foreign Policy Affairs*. 15(3-4). pp. 91–107.
12. Ministry of Foreign Affairs Republic of Poland. (n.d.) *Polish Foreign Policy Strategy 2017–2021*. [Online] Available from: <https://www.gov.pl/attachment/869184c0-bd6f-4a20-b8af-a5c8190350a1> (Accessed: 7th August 2019).
13. Ministry of the Foreign Affairs of the Czech Republic. (n.d.) *Concept of the Czech Republic's Foreign Policy*. [Online] Available from: https://www.mzv.cz/jnp/en/foreign_relations/policy_planning/concept_of_the_czech_republic_s_foreign.html (Accessed: 7th August 2019).
14. Ministry of Foreign and European Affairs of the Slovak Republic. (n.d.) *Slovak Foreign and European Policy Agenda in 2015*. [Online] Available from: https://www.mzv.sk/documents/30297/2568657/150108_SK_Foreign_Policy_Agenda.doc.pdf (Accessed: 7th August 2019).
15. Ministry of Foreign Affairs of Hungary. (n.d.) *Hungary's national security strategy 2012*. [Online] Available from: <https://www.eda.europa.eu/docs/default-source/documents/hungary-national-security-strategy-2012.pdf> (Accessed: 7th August 2019).
16. Skolimowski, P. (2015) *Hungary's Orban Gets Cold Shoulder in Poland After Russian Deal*. [Online] Available from: <https://www.bloomberg.com/news/articles/2015-02-19/hungary-s-orban-gets-cold-shoulder-in-poland-after-russian-deal> (Accessed: 22nd June 2020).
17. Kremlin.ru. (n.d.) *Svedeniya o prezidente* [Information about the President]. [Online] Available from: <http://kremlin.ru/events/president/news/page/33> (Accessed: 22nd June 2020).
18. Visegrad group. (n.d.) *V4 Statement on the Future of Europe*. [Online] Available from: <http://www.visegradgroup.eu/calendar/2018/v4-statement-on-the> (Accessed: 29th September 2019).

19. Khotivrishvilli, A. (2019) Foreign Policy of the Visegrad Group Countries in the Context of The European Migration Crisis. *Postsovetskie issledovaniya – Journal of Post-Soviet Studies*. 2(6). pp. 1411–1419. (In Russian).
20. Visegrad group. (n.d.) *V4 statement of the future of Europe*. [Online] Available from: <http://www.visegradgroup.eu/calendar/2018/v4-statement-on-the> (Accessed: 6th July 2019).
21. European Commission. (n.d.) *Available budget 2014–2020*. [Online] Available from: https://ec.europa.eu/regional_policy/en/funding/available-budget/ (Accessed: 15th December 2019).
22. Pakulski, J. (ed.) (2016) *The Visegrad Countries in Crisis*. Warsaw: Collegium civitas.
23. Karnitschnig, M. (2018) *Brussels' battle to tame Visegrad rebels*. [Online] Available from: <https://www.politico.eu/article/visegrad-poland-hungary-czech-republic-slovakia-brussels-battle-to-tame-visegrad-rebels/> (Accessed: 21st June 2020).
24. Gyarfasova, O. & Meseznikov, G. (2016) *25 Years of the V4 as seen by the public*. Bratislava: Institute for Public Affairs.
25. Think.visegradfund.org. (n.d.) *Think Visegrad V4 think tank platform*. [Online] Available from: <https://think.visegradfund.org/brussels-office/> (Accessed: 18th December 2019).

УДК 930.2

DOI: 10.17223/19988613/72/16

С.А. Васильева

ОРГАНИЗАЦИЯ ТРУДА ОСУЖДЕННЫХ: ИСТОРИЯ ИДЕИ В АНГЛИЙСКОЙ ОБЩЕСТВЕННОЙ МЫСЛИ XVI–XVIII вв.

Рассматривается содержание идеи использования принудительного труда осужденных в контексте английской общественной мысли XVI–XVIII вв. Пользуясь методологическим инструментарием школы «истории идей», выделена идея-единица (по А. Лавджою) – использование труда заключенных – и рассмотрено конструирование системы организации такого труда в учениях или мнениях сторонников различных интеллектуальных традиций.

Ключевые слова: английская общественная мысль; пенитенциарные реформы; принудительный труд.

Идея использования труда осужденных, пожалуй, одна из самых спорных и противоречивых по своему содержанию. Постоянно оставаясь в фокусе внимания реформаторов и исследователей, принцип принудительного труда имеет под собой несколько научно обоснованных концепций: экономическая выгода, форма социального контроля, воспитательная мера и источник исправления осужденного. В зависимости от эпохи, которая выносила на повестку идею труда заключенных, менялись как научное видение и практические основы организации, так и «ярлычки», которыми помечали эту форму уголовного наказания: «каторжный труд», «исправительно-трудовое воспитание», «принудительный труд» и пр.

Классическая пенология¹ рассматривает переход от карательных наказаний Средневековья к тюремному содержанию и организации труда осужденных как результат *пенитенциарных реформ* – общеевропейской тенденции XIX столетия, выразившейся в изменении базовых принципов уголовного правосудия на основе идей гуманизма и Просвещения. Рациональная система мер борьбы с преступностью, изложенная в трудах английских реформаторов и практиков XVIII в. – Дж. Говарда, С. Ромилли, И. Бентама, – предполагала установление религиозно-нравственных основ тюремного заключения и переход к практике исправительного труда. Лейтмотивом пенитенциарных реформ стало знаменитое выражение Джона Говарда: «Сделайте людей трудолюбивыми, и вы сделаете их честными». Научным апогеем зарубежных исторических исследований в русле классического гуманистического подхода к проблеме можно считать совместный труд супругов Уэбб «Местное самоуправление: английские тюрьмы» [1] и первую часть фундаментального пятитомного произведения «История английских уголовных законов» Л. Радзиновича [2]. Авторы едины в оценке пенитенциарных реформ XIX столетия как кульминации прогрессивного движения за модернизацию средневековой тюрьмы. Гуманистические принципы содержания заключенных, предусматривавшие систему исправительно-трудового и религиозного воспитания, стали основой национальных пенитенциарных систем в странах Европы и Америки. Российские тюремоведы² XIX – начала XX в. в целом придерживались сходных

идейно-теоретических позиций и оценок пенитенциарных реформ [3].

В XX в. гуманистические взгляды классической пенологии на исправительные возможности принудительного труда были подвергнуты ревизии, что привело к формированию нескольких теорий и научных школ. Последователи криминологической теории К. Маркса увидели причину возникновения преступности в классовом расслоении общества, а причину перехода от смертной казни и телесных наказаний к принудительному труду в форме каторги, ссылки, галер и труда в условиях длительного тюремного заключения – в экономических условиях капитализма. Система становления принудительного труда рассматривается в этой связи как один из источников трудовых ресурсов – закономерный итог развития капитализма в странах Европы [4. Р. 13–16].

Продолжением марксизма в пенологии стали теории, связывающие появление тюрьмы с меркантильным желанием использовать труд заключенных на благо государства вместо «неэффективного» средневекового устранения провинившихся. На основе данной теоретико-методологической концепции все виды национальной каторги, английские работные дома, французские галеры, голландские ремесленные дома тракуются как общеевропейская тенденция в уголовно-исполнительной практике [5]. Квинтэссенцией «рыночного подхода» к уголовному наказанию является работа Г. Руше и О. Кирчхеймера, которые предлагали «сорвать с институтов наказания их идеологический покров... и описывать их в реальных производственных отношениях» [6. Р. 20]. Проанализировав соотношение наказания с существующими производственными отношениями и ситуацией на рынке труда, авторы приходят к выводу: в обществах, где труд избыточен (например, «маргиналы» позднего Средневековья – бродяги, попрошайки, нищие, итальянские лаццарони и пр.) широко распространена смертная казнь и калечащие наказания. Когда относительная ценность труда возрастает, меняются пенальные практики: галеры, каторга, переход к труду в условиях тюремных стен.

Советская пенология испытала значительное влияние марксистской школы. Советские ученые-пенитен-

циаристы и практики (Л. Коган, М. Берман, Я. Рапорт, И. Авербах) дополнили марксистскую пенитенциарную теорию идеологически окрашенным тезисом о «безграничных возможностях трудового воздействия на формирование личности» [7], чем заложили основы еще одной сугубо практической науки – советского исправительно-трудового права.

В западноевропейской историографии XX в. сторонники неклассического взгляда на рассматриваемую проблему объединены в условную исследовательскую группу приверженцев *ревизионизма*. В русле неклассической пенеологии ревизии были подвергнуты мотивы реформаторов XVIII–XIX вв. как исключительно гуманистические, а также оспорен основной результат реформ – переход к *исправительной* уголовно-исполнительной системе. Ревизионисты рассматривают процесс перехода к пенитенциарным учреждениям как результат изменения социальной природы наказания. Всемирно известный специалист в области юридической антропологии Норбер Рулан пишет: «Большой спектакль физического наказания исчезает, – люди избегают смотреть на терзаемое тело. Стали искать иные решения, по-прежнему направленные на исправление виновного» [8. С. 34]. Популярной вариацией ревизионизма стала распространенная в европейской и американской историографии *теория социального контроля*. Американский исследователь Д. Ротман рассматривает тюрьму как один из элементов всеобъемлющей социальной программы по контролю над девиациями в обществе наряду с психиатрическими больницами, школами, приютами и богадельнями [9]. В таком контексте принуждение к труду является частью сложного механизма общественного контроля за быстро увеличивающимся рабочим классом.

Интересный синтез классического и ревизионистского подходов в пенеологии представил канадский историк М. Игнатъефф в работе «Справедливая мера страданий: тюремная система в индустриальной революции 1750–1850». Предположив, что так называемые «гуманистические мотивы реформы» были всего лишь маскировкой глубокого социального кризиса, выразившегося в стремлении среднего класса доминировать над стремительно выходящим из-под контроля рабочим классом, он представил «поверхностный гуманитарный импульс» реформ как «доминирование прагматизма» в попытке удержать господство правящих классов [10. Р. 207–209]. В последующих работах М. Игнатъефф призвал к новой социальной истории и пересмотру устоявшихся взглядов на становление системы наказания [11]. Одновременно были последовательно подвергнуты критике те положения теорий марксистской направленности, которые обуславливали переход к использованию труда заключенных исключительно развитием капитализма и колебаниями рыночного спроса на этот ресурс [12].

Следствием «культурного поворота», который пережила мировая историография во второй половине XX века, стало смещение исторических исследований в интердисциплинарное пространство. Сближение истории с психологией, разработка методологии исторической психологии, истории ментальностей, интеллек-

туальной истории привели к возникновению новых способов реконструкции исторического мира. От истории норм, через историю идей исследователи осторожно приступили к воссозданию психологического склада отдельных исторических эпох. Современная историческая пенеология связывает появление представлений о возможностях использования труда заключенных с исканиями пенитенциарных реформаторов второй половины XVIII – XIX в. В данной статье, следуя методологии истории идей, мы предпримем попытку, углубившись в предшествующие эпохи, обнаружить составляющие элементы искомой идеи – организации труда осужденных – в оригинальной аранжировке.

К таким удивительным открытиям можно отнести знаменитую «Утопию» Томаса Мора. Уже в начале XVI в. (1516) Т. Мор высказал суждение о нецелесообразности «рубить голову» тем, у кого «нет никакого другого способа снискать пропитание» [13. С. 23], т.е. о недопустимости высшей меры в отношении так называемых экономических, или имущественных, преступлений. Утопист ставит важнейший вопрос о социальной обусловленности преступлений типа краж и грабежей, вменяя обществу и государству ответственность за совершение гражданами имущественных преступлений, за непредставление таких условий, «чтобы никому не предстояло столь жестокой необходимости сперва воровать, а потом погибать» [Там же. С. 23]. Автор приводит в пример выдуманный народ, «не маленький и вполне разумно организованный», – полилеритов, которые практикуют общественные работы за кражи, не осложненные преступлением против личности. Работающие на государство питаются и содержатся за казенный счет, одеты в один определенный цвет, а по ночам «после поименного счета, их запирают по камерам». За попытку бросить работу полагается казнь, равно как за соучастие другого раба (так именуют приговоренных к общественным работам) в предполагаемом бегстве. Таким образом, осужденные за кражу полилериты не только отработывают совершенную кражу, свое содержание во время принудительных работ, но и вносят часть заработка в государственную казну [Там же. С. 33–34]. Подводя итог обычаям выдуманного народа, Т. Мор оценивает порядки как «человечные и удобные», при которых «люди остаются в целостности и встречают такое обхождение, что им необходимо стать хорошими и в остальную часть жизни искупить все то количество вреда, которое они причинили ранее». И если преступник, осужденный за кражу, «будет послушен, скромнен и подаст доказательства своего стремления исправиться в будущем, то он может под этими условиями рассчитывать на обратное получение свободы» [Там же. С. 35–36]. Таким образом, на два столетия раньше пенитенциарных реформаторов Т. Мор не только предложил эффективное для государства использование принудительного труда, но и выделил основное назначение воображаемой системы – исправление преступных нравов и потенциальная *ресоциализация* (возвращение в общество) преступника. Поднимая вопрос о социальной и нравственной природе проблемы преступно-

сти, Т. Мор словно предупреждает: «Если вы не уврачуете этих бедствий, то напрасно станете хвастаться своим испытанным в наказаниях воровства правосудием, скорее с виду внушительным, чем справедливым и полезным» [13. С. 30]. И в этом контексте труд выступает как раз таким средством «уврачевания» социальных пороков и девиаций.

Сходные мысли высказывал современник Т. Мора, политический деятель и гуманист, королевский капеллан Генриха VIII Томас Старки. В своем главном произведении «Диалог Томаса Лапсета и Реджинальда Пола» Т. Старки рассматривает социальные и экономические «недостатки» в жизни общества и советует «для начала вскрыть их причины, а не ополчаться на результаты, как это обыкновенно заведено» [14. Р. 31]. Истоки социальных девиаций – нищеты и бродяжничества, преступности и проституции – Старки склонен видеть не столько в экономических причинах пауперизации деревни, сколько в нравственной составляющей «общественного организма». Не обозначая явных различий между грехом и социальным пороком, королевский капеллан обрушивается на лень, обжорство, пьянство, азартные игры [Ibid. Р. 71, 124, 171]. Противостоять этому, по мнению гуманиста, может строгая система воспитания и «очищения нравов», и возглавить этот процесс должно благородное дворянство. Среди предложений Т. Старки по очищению нравов встречаются «изгнание бездельников и лентяев из страны, ответственность родителей (под угрозой наказания!) за обучение своих детей честным ремеслами и пр. [Ibid. Р. 142]. В перевоспитании мошенников и воров посредством принудительного труда Т. Старки видел несколько ключевых преимуществ: во-первых, возможность возвращения ущерба, нанесенного обществу, во-вторых, физические страдания, вызванные тяжелым трудом, как воплощение идеи наказания, и, наконец, укоренение трудолюбия как привычки, которая будет в дальнейшем «направлять их сердца» [Ibid. Р. 131].

Таким образом, общественная мысль XVI столетия вынесла на повестку вопрос о причинах социальных девиаций – преступлений против нравственности, проституции, пьянства, тунеядства, воровства – и предложения по «уврачеванию» этих бедствий. Положение бедняков и нищенствующих стало предметом жарких политических и социальных споров: одни настаивали на социально-благотворительных методах, другие, напротив, обвиняли маргиналов в паразитирующем и безнравственном образе жизни. В стремлениях принять действенные меры по устранению социальных проблем гуманисты и политические деятели не делали четких различий между социальными девиациями, возникшими ввиду «нравственной порчи» или в силу особенностей экономического размежевания населения. В середине XVI в. общественно-политические инициативы по поиску эффективного решения проблемы привели к созданию уникального социального института – домов коррекции³, или исправительных домов. В 1553 г. в Лондоне, в помещении бывшего королевского дворца «Брайдуэлл», был открыт первый «Дом коррекции», что впоследствии привело к нарицательному называнию всех последующих исправительных

домов в Англии «брайдуэллами». Аналогами английских «брайдуэллеров» можно считать голландский «Цухтхауз», созданный в 1596 г., монастырскую тюрьму Сен-Мишель, возникшую в Риме в 1703 г. по приказу папы Климента IX, российские смирительные и работные дома, созданные по приказу Екатерины II.

Поскольку целевым назначением исправительных домов было не столько наказание, сколько «коррекция», возникал вопрос о методах и средствах предполагаемого исправления, коими признавались обязательный физический труд и религия. Лениность и праздность, склонность к преступному поведению и мошенничеству предполагалось «корректировать» посредством тяжелого труда⁴ на пользу обществу и государству. Принудительный труд следовало использовать для работы на городских улицах и на сооружениях Темзы. Такая установка не противоречила складывающемуся меркантильному мышлению и стремлениям английских властей и общественности наладить эффективную борьбу с пауперизмом и безработицей. В то же время гуманисты и просветители рассматривали институт исправительного дома как площадку для социальных преобразований. Деятели Реформации с энтузиазмом полагались на коррекционные возможности религиозного перевоспитания и духовного перерождения в условиях исправительных домов, а меркантильных прагматиков привлекала возможность использовать труд «реформируемых» для расчистки улиц.

Таким образом, принудительный труд, казалось, решал двуединую задачу – наказания и исправления осужденных. В 1618 г. был опубликован обширный справочник мирового судьи из Кембриджа Майкла Далтона «Правосудие в стране», который до 1746 г. выдержал 20 переизданий, где оригинальным новаторством стал алфавитный порядок судебных прецедентов по разнообразным вопросам: дороги, штрафы, налоги, оружие, мятежи и разбой и пр. Справочное издание десятилетиями служило практическим руководством для мировых судей по юридическим вопросам. В отношении принудительного труда в исправительном доме было рекомендовано назначать его с целью наказания, тем не менее Далтон подчеркивал, что работа должна быть хорошо организована, а осужденные наставляемы в религии, так как трудом и религиозным покаянием «любая натура может быть обуздана, а разум просветлен, другим же это будет в назидание» [15. Р. 113–114].

В XVII столетии идея принудительного труда как альтернативы карательным наказаниям за имущественные преступления получает новый импульс и обретает новый контекст. Век религиозных и политических дискуссий и разногласий открыл общественную полемику по вопросу отмены смертной казни, которая продлится не одно столетие. Источником первых аргументов против смертной казни как наказания за преступления против собственности (воровство, мошенничество, грабеж) стало Писание, авторитет которого в этот пуританский век был неоспоримым. Еще Томас Мор в «Утопии» высказывался против казни воров, апеллируя к закону Моисея: «Бог запретил убивать кого бы то ни было, а мы так легко убиваем

за отнятие ничтожной суммы денег... Бог отнял право лишать жизни не только другого, но и себя самого; так неужели соглашение людей об убийстве друг друга, принятое при определенных судебных условиях, должно иметь такую силу, чтобы освобождать от применения этой заповеди сто исполнителей, которые без всякого указания Божия уничтожают тех, кого велел им убить людской приговор? Не будет ли в силу этого данная заповедь Божия правомочной только постольку, поскольку допустит ее право человеческое?.. Наконец, и закон Моисеев, несмотря на все его немилосердие и суровость, все же карал за кражу денежным штрафом, а не смертью. Не будем же думать, что в новом законе милосердия, где Бог повелевает как отец детям, Он предоставил нам больший произвол свирепствовать друг против друга» [13. С. 31–32]. Доводы Т. Мора воспроизвел век спустя основатель «Религиозного общества друзей» Джордж Фокс. В петиции к Парламенту «Пятьдесят девять наставлений для исправления положения» (1659) духовный лидер квакеров выразил открытый общественный протест против сметной казни за имущественные преступления. В декларативной форме Фокс заявлял: «Ни один человек не должен предаваться смерти за покушение на движимое имущество, деньги или любой другой проступок» [16]. Формулируя этот постулат, Фокс обращается одновременно к Книге Исхода (Ветхий Завет) и Евангелию. Даже суровая вера Моисея, обращает внимание Фокс, обязывала сохранить преступнику жизнь, для того чтобы он мог исправить причиненный им вред: «И пусть никто не будет предан смерти за кражу крупного рогатого скота, или денег, или любых других вещей, ибо по закону Божию необходимо было восстановить их стоимость в четыре раза, и если не сможет, то пусть продадут его для уплаты за украденное им⁵. Новый Завет и вера Святых апостолов, продолжает Фокс, вовсе не допускают повешения, ведь в Писании сказано: «Кто крал, впредь не кради, а лучше трудись, делая своими руками полезное, чтобы было из чего уделять нуждающемуся»⁶.

Писание, убеждал Дж. Фокс, предписывает наказание, соразмерное преступлению. Сохраняя преступнику, осужденному за воровство, жизнь, правосудию долженствует предоставить ему и возможность искупить причиненный ущерб, а как еще это можно сделать, если не трудом в пользу того, кому нанесена обида, или в пользу государства, которое вершит правосудие [Ibid].

Еще один квакер, видный английский экономист и реформатор Джон Беллерс, рассматривая доводы в пользу отмены смертной казни, был убежден, что «общество несет экономические убытки, убивая преступников вместо использования их труда» [17. Р. 245]. Беллерс предполагал, что при соответствующем гуманном обращении «даже самый злостный негодяй может исправиться», а законодатель, выносящий смертный приговор, ставит «несмыслимое пятно на религии», карая за убийство, но совершая такое же непоправимое зло [18. Р. 275].

Библейское правосудие в отношении преступлений против собственности предлагал лидер левеллеров,

сторонник пуританских взглядов Самюэль Чидли. В петиции «Протест против вопиющего греха» (1652) подробнее разобрана заповедь о воровстве, которая предписывает отработать свой долг. С. Чидли обрушивается на судебную систему: «Люди могут быть полезны, пока живы, но когда они мертвы, они бесполезны: живая собака лучше мертвого льва. Мы же готовы скорее похоронить, чем нанять на работу, хотя так несправедливо предавать их смерти, когда Апостол говорит: пусть трудится, но нет, говорит судья, он должен быть повешен...» [19. Р. 282]. Далее следует целый комплекс предложений по использованию принудительного труда как альтернативы высшей мере: он [вор, мошенник] может быть отдан в наем той стороне, которая понесла ущерб, пока не отработает украденное в двойном размере. А если никто не пожелает его нанять, государство должно использовать его труд: на земле, на воде, в угольных шахтах, на галерах, в работных домах. Убегут от назначенной работы – сумма долга, которую надлежит отработать, удваивается, выразят отказ трудиться – не получают пищи [Ibid. Р. 283]. Проще всего, рассуждает Чидли, приговорить вора к смерти, нарушая при этом заветы Господа, но пусть же он попробует жить в соответствии с ними. На протяжении всей петиции пуританин апеллирует к Создателю, требует привести в гармонию законы Бога и земное правосудие, а судьям руководствоваться мужеством и страхом перед Богом и не брать грех за нарушение заповедей Его [Ibid. Р. 284].

Богословский дискурс проблемы применения тяжелого труда в качестве альтернативного наказания в XVII в. весьма противоречив. В зависимости от религиозных взглядов авторы видели в принудительном труде средство к исправлению либо источник страданий, посланных в наказание. Если тяжелый труд рассматривался как альтернативное смертной казни наказание, то для осужденных он назначался «в довесок» к принудительному лишению свободы. Пролонгированное наказание в земной жизни постепенно обнаруживает большую устрашающую силу примера, нежели мимолетная смерть. В анонимной публикации под авторством «Искреннего патриота» (1695) «Солон Секундус, или Некоторые недостатки английского права с надлежащими советами правовых преобразований» отмечалось: «...английский человек так любит свободу, что [лишение свободы] для него ужаснее, чем бесславная смерть, которая просто неприятна» [20. Р. 14]. Даже в сравнении с телесными наказаниями лишение свободы, по мнению автора, воспринимается значительно тяжелее: «Телесные наказания, я имею в виду розги, редко имеют эффективное воздействие в качестве наказания, так как забываются сразу, как только уходит боль. Но потеря свободы произведет куда более сильное впечатление, сделает дыру в сердце и наполнит его глубокой скорбью» [Ibid. Р. 15]. Правовые, социальные и психологические последствия назидательного эффекта долгосрочного наказания, сопряженного с принудительным трудом, обстоятельно объяснил Ч. Беккариа: «Наш дух более способен противиться насилию и самым страшным, но непродолжительным болям, чем времени и постоянной гос-

ке, ибо он может сконцентрироваться, так сказать, на мгновение, чтобы выдержать сиюминутную боль, но не обладает достаточной силой натяжения, чтобы сопротивляться продолжительному и повторяющемуся воздействию страданий второго рода. Смертная казнь как назидательный пример для народа каждый раз требует нового преступления. При замене ее пожизненной каторгой одно и то же преступление дает многочисленные и длящиеся продолжительное время примеры... Тому, кто скажет мне, что пожизненная каторга столь же ужасна, как и смертная казнь, а потому и столь же жестока, я отвечу, что если суммировать все самые несчастные моменты рабской жизни на каторге, то это, может быть, превзойдет по своей жестокости смертную казнь, ибо эти моменты сопровождают человека всю его оставшуюся жизнь, в то время как смертная казнь реализует свою силу в один миг. И в этом преимущество наказания пожизненной каторгой. Оно устрашает больше того, кто наблюдает, чем того, кто от нее страдает...» [21]. Здесь мы наблюдаем еще одну грань принудительного труда – явно выраженные карательный и назидательный эффекты – каторга как наказание. Архиепископ Йоркский Уильям Доуз проповедовал: как Бог может наказывать вечными муками на протяженность вечной жизни «там», так и государство может наказывать человека на весь период жизни «здесь»: «Если того требуют обстоятельства... за отдельные особо тяжкие преступления надлежит приговаривать и к вечному изгнанию или тюремному заключению, в отдельных случаях даже к телесным наказаниям или работе в шахтах и на галерах» [22. Р. 8].

По этой «канве» пуританские богословы начинают «вышивать» новый рисунок: если Бог имеет возможность вечного наказания в жизни вечной, то земное правосудие может также, не лишая жизни, растянуть наказание на всю протяженность этой жизни. Пожизненное тюремное заключение, каторжные работы, работы на галерах несут наказание, соизмеримое с длительностью земного пути преступника / грешника, посягнувшего на земные и небесные законы. При этом представители правосудия не отнимают у преступника жизнь, не посягают этим на нарушение заповедей Божьих, а поучительный пример для окружающих имеет долгосрочный эффект: «...если бы эти негодяи после справедливого и законного осуждения были обречены на двадцать один год заключения и каторжных работ, один пример такого рода ужасает больше, чем одновременная казнь ста человек, о которой забывают, как только рассказ окончен» [20. Р. 22–23]. В некоторых произведениях, преимущественно проповеднического характера, авторам удавалось совместить трактовку каторжного труда как кары за содеянное с его «реформирующим» воздействием на преступника и назидательным воздействием на окружающих. По мнению С. Чидли, идеальное наказание предполагает физические страдания, но они же несут духовное перерождение: «И тогда, если кто-либо (а я надеюсь, многие) будет обращен в этом своем пленном состоянии, о, как они благословят время, когда они подверглись заключению с принуждением к труду, когда они познали

себя и вспомнили о Всевышнем!» [19. Р. 284]. Автор уверен: физический труд облегчит духовное перерождение грешника, тяжесть каторжного труда интерпретируется как средство очищения от грехов и способ обретения прощения.

В XVIII в. тенденция рассматривать потенциальную выгоду для государства от принудительного труда осужденных явно усилилась, причем со страниц публицистики религиозного характера к середине столетия переключалось в парламентскую риторику и социальное реформаторство. В 1737 г. знаменитый ирландский философ, епископ Клойский Джордж Беркли опубликовал оригинальное издание «Вопрошатель», где в риторической форме 595 вопросов, преимущественно на тему труда, торговли, общественного благосостояния, обобщил экономические воззрения, далеко опередившие эпоху. Проблемы «эффективности» современной автору борьбы с преступностью и системы уголовных наказаний рассматриваются исключительно в контексте идеи организации принудительного труда: «Есть какой-то способ сделать преступников полезными на общественных работах, вместо того чтобы отправлять их в Америку или любое другое место?»; «Можем ли мы создавать для них рабочие места, по опыту других наций? И не станет ли подневольное состояние, цепи и многолетний тяжелый труд более серьезным, а также более адекватным наказанием для преступников, чем даже сама смерть?» [23. Р. 6–7]. Целая серия поставленных в риторической форме вопросов позволяет выделить позицию автора в отношении системы наказания и предложения по ее реформированию: «Разве принудительное заключение, при котором он накормлен, одет и должен работать, не будет предпочтительнее для него? Могут ли преступники, не лишаясь свободы, возместить ущерб, нанесенный обществу, путем тяжелого труда? Разве взгляд на преступников, скованных парами и удерживаемых на каторжных работах, не будет назидательным для толпы? Неужели в Англии, где грабители так ожесточены, что не боятся страха смерти, где неуклонно растет число грабежей и взломов, не ощущается ежедневная необходимость в организации такой системы? Не правда ли, что легче предостеречь, чем исправить, почему бы не учиться на примерах других? Не слишком ли часто преступники избегают наказания, ведь тем самым их поощряют к преступлениям те, кто должен вершить правосудие? Разве большинство из нас, дабы не отнимать у преступника жизнь, не желают наказания, соразмерного его преступлению?» [23. Р. 40–41].

Удивительно точно поставленные вопросы не требуют ответа, так как сами по себе являются рациональными предложениями. Издание 1750 г. дополнено очерком «Слово жене, или Назидание Римско-католическому духовенству Ирландии», где Беркли переходит на менторский тон, обличая леность и праздность как источник обозначенных в «Вопрошателе» проблем: «Если Вам не безразлично (а это несомненно) моральное и физическое состояние Нашего народа или ваше собственное положение, Вы не можете не обратиться против этого вопиющего греха, поразившего нашу страну... Мы должны неутомимо проповедовать

о том, что праздность – родитель множественных несчастий и грехов; лень – мать голода и сестра воровства; праздность порождает многие злодеяния, как говорил Иисус, сын Сираха»⁷ [23. Р. 79]. Таким образом, в «Вопрошателе» постановка проблемы организации принудительного труда приближаются к классическому меркантилизму, а резюмирующая проповедь возвращает внимание читателя к «исправительному» эффекту тяжкого труда в искоренении грехов и пороков.

В «Вопрошателе» система труда осужденных противопоставлена всем существующим в середине XVIII в. практикам уголовного наказания, являющимся, по мнению Беркли, экономически и социально не выгодными и нравственно вредными. Проблема высылки криминальных элементов в американские колонии беспокоила общественность и правительство. Анализ судебной практики и документации магистратов середины XVIII в. выявляет многочисленные свидетельства досрочного возвращения преступников-рецидивистов в Англию [24. Р. 540]. Беркли, негативно оценивая практику высылки, ставит вопрос о создании рабочих мест внутри страны «по опыту других народов». В 1726 г. в парламент была направлена анонимная петиция, где обращалось внимание на практику «...Голландии и некоторых других мест, где должникам дозволено отрабатывать свой долг, а по истечении наказания получить свободу и даже средства к существованию» [25]. В 1758 г. Джозеф Мэсси в очередной раз привлек внимание англичан к опыту Нидерландов, использовавших исправительные работы как «лекарство» от таких «болезней», как воровство и проституция. Используя примеры голландских работных домов плавучего типа, Мэсси рассуждал: «Помещая аморальных типов в такое место, где они должны либо работать, либо утонуть, они [голландцы] вылечивают болезнь во всех случаях, когда она излечима» [26. Р. 119].

В середине XVIII в. в дискурс рассматриваемой проблемы возвращается понятие «врачевания» социальных пороков. В памфлете Джошуа Фиджимондса (1751) получила дальнейшее развитие идея применения исправительного труда как «лекарства» от соци-

альных «заболеваний» – бедности, бродяжничества, долговых преступлений [27. Р. 45]. Таким образом, в общественной мысли второй половины XVIII столетия закрепляется устойчивая тенденция считать принудительный труд средством коррекции социальных девиаций. В знаменитом трактате Генри Филдинга, обобщившем предложения по созданию эффективной системы борьбы с бедностью, искомая идея «приговорить к принудительным работам», но таким образом «побудить к исправлению» [28] красной нитью проходит по тексту трактата.

В 1770-е гг. общественная дискуссия о назначении и возможностях принудительного труда окончательно переходит в плоскость парламентской полемики и законодательных инициатив. Именно с этого момента пенология и рассматривает искомую идею, подчас не совсем корректно приписывая ее новаторство знаменитым пенитенциарным реформаторам И. Бенгаму и Дж. Говарду. В данной работе мы постарались представить содержание пенитенциарной реформы конца XVIII в. как результат более чем двухсотлетней эволюции в английской общественной мысли идеи принудительного труда и как меры наказания, и как средства нравственного совершенствования. Возможные преимущества такого труда обращали к этой концепции представителей разных социальных групп, стремящихся к различным социальным целям. Христианская (подчас утопичная) вера в возможность «уврачевать» пороки и безнравственность трудом и религиозным образованием, меркантильные намерения обратить практику уголовного наказания на пользу стране, строгие (подчас фанатичные) пуританские убеждения «искупительной силы» физических лишений... Свободное курсирование этих идей сложилось к началу 1770-х гг. в устойчивую комбинацию предстоящей пенитенциарной реформы. Реформаторам предстояло найти консенсус, при котором «временное тюремное заключение в сочетании с принуждением к труду в качестве наказания, формируя, таким образом, полезную привычку, было бы в равной степени выгодно и для преступника, и для общества» [29. Р. 264].

ПРИМЕЧАНИЯ

¹ Пенология – учение об исполнении наказания, практически ориентированная отрасль социальной науки, которая возникла в начале XIX в., развивалась параллельно с эволюцией тюремной системы и прочих недавно возникших институтов современного уголовного судопроизводства. Цель пенологии – на эмпирической основе разрабатывать оптимальные санкции наказания с целью исправления и ресоциализации преступника.

² В дореволюционной России пенология именовалась более конкретно – тюремоведение.

³ *Англ.* House of correction.

⁴ В англоязычном варианте *hardlabor* – тяжелый труд. В русскоязычном переводе преимущественно трактуется как «каторга».

⁵ Ветхий Завет. Книга Исход 22:1 «Если кто украдет вола или овцу и заколет или продаст, то пять волов заплатит за вола и четыре овцы за овцу».

⁶ Новый Завет. Послание к Ефесянам 4:28.

⁷ Книга премудрости Иисуса, сына Сирахова 33:28: «Употребляй его на работу, чтобы он не оставался в праздности, ибо праздность научила многому худому».

ЛИТЕРАТУРА

1. Webb S., Webb B. *English Prisons under Local Government*. London ; New York : Longmans, Green & Company, 1922. 261 p.
2. Radzinowicz L. *A history of English criminal law and its administration from 1750*. New York : Macmillan & Co, 1948. Vol. 1. 853 p.
3. Гогель С.К. Вопросы уголовного права, процесса и тюремоведения : собрание исследований. СПб. : Тип. т-ва «Общественная польза», 1906. 646 с.
4. Melosy D., Pavarini M. *The Prison and the Factory: Origins of the Penitentiary System*. London : Macmillan Press, 1981. XII, 243 p.
5. Langbein J.H. *The historical origins of the sanction of imprisonment for serious crime // The Journal of Legal Studies*. 1976. № 1-1. P. 35–60.
6. Rusche G., Kirchheimer O. *Punishment and Social Structure*. New York : Columbia University Press, 1939. 268 p.

7. Наташев А.Е., Стручков Н.А. Основы теории исправительно-трудового права. М. : Юрид. лит., 1967. 190 с.
8. Рулан Н. Историческое введение в право : учеб. пособие для вузов. М. : Nota Bene, 2005. 672 с.
9. Rothman D.J. The Discovery of the Asylum: Social Order and Disorder in the New Republic. Boston : Little, Brown and Company, 1971. 380 p.
10. Ignatieff M. A Just Measure of Pain: The Penitentiary in the Industrial Revolution 1750–1850. New York : Pantheon, 1978. 257 p.
11. Ignatieff M. State, Civil Society, and Total Institutions: A Critique of Recent Social Histories of Punishment // *Crime and Justice: An Annual Review of Research*. 1981. Vol. 3. P. 153–192.
12. Weiss R.P. Humanitarianism, Labour Exploitation, or Social Control? A Critical Survey of Theory and Research on the Origin and Development of Prisons // *Social History*. 1987. Vol. 12, is. 3. P. 331–350.
13. Мор Т. Утопия. Кампанелла Т. Город Солнца. Бекон Ф. Новая Атлантида / пер. с лат. А. Малеина, Ф. Петровского; пер. с англ. З. Александровой. СПб. : Азбука, 2017. 320 с.
14. Starkey T. A dialogue between Reginald Pole and Thomas Lupset / ed. by K.M. Burton; with a preface by E.M.W. Tillyard. London : Chatto & Windus, 1948. 213 p.
15. Dalton M. The Country Justice: Containing The Practice, Duty and Power of The Justices of the Peace, as have not been mush conversant in the Study of the Laws of this Realm. London : print. by William Rawlings and Samuel Roycroft, 1690. 535 p.
16. Fox G. To the Parliament of the Common-Wealth of England. Fifty nine Particulars laid down for the Regulating things, and the taking away of Oppressing Laws, and Oppressors, and to ease the Oppressed. London : print. for Thomas Simmons, at the Bull and Mouth near Aldersgate, 1659. URL: <http://universalistfriends.org/quf2002.html>
17. Fitzroy H.W.K. The Punishment of Crime in Provincial Pennsylvania // *Pennsylvania Magazine of History and Biography*. 1936. Vol. 60, is. 3. P. 242–269.
18. Bernstein Ed. Cromwell and Communism, Socialism And Democracy in the Great English Revolution. London : George Allen&Unwin, 1930. 288 p.
19. Chidley S. A Cry against a Crying Sin. A just complaint to the Magistrates // *The Harleian Miscellany or, A collection of scarce, curious, and entertaining pamphlets and tracts, as well in manuscript as in print, found in the late earl of Oxford's library, interspersed with historical, political, and critical notes*. London : print. for R. Dutton, Gracechurch-street, 1810. Vol. VI.
20. Solon Secundus: or some defects in the English Laws; with their proper remedies. By a hearty Lover of his Country. London : print. for the Author, and are to be sold by John Whitlock, near Stationers-Hall, 1695. 28 p.
21. Беккариа Ч. О преступлениях и наказаниях / пер. с ит. Ю.М. Юмашева. М. : Междунар. отношения, 2000. URL: <http://libcoln.com/book/62e6cfbe-2c4f-4bf6-87e9-0a98196f88ae>
22. Dawes W. The objections against the eternity of Hell-torments, answer'd. In a Sermon Preach'd Before King William, at Kensington, January, 1701. The 2ND ed. London : print. and sold by H. Hills, 1707. Pt. VI. 16 p.
23. Berkley G. The Querist, containing Several Queries, proposed to the consideration of the public. To which is added, by the same author, a Word to the Wife or, an exhortation to the Roman Catholic Clergy of Ireland. London : print. for W. Innys, C. Davis, C. Hitch, W. Brower, and sold by M. Cooper, in Pater-noster-Row, 1750.
24. Beattle J.M. Crime and the Courts in England 1660–1800. Oxford : Clarendon Press, 1986. 663 p.
25. Reasons against confining persons in prison for debt humbly offered to the consideration of the Parliament: to which is added The case of insolvent debtors now in prison. Westminster : print. by A. Campbell, 1729. 24 p.
26. Massie J. A plan for the establishment of charity-houses for exposed or deserted women and girls, and for penitent prostitutes. Observations concerning the Foundling-Hospital, shewing the ill consequences of giving public support thereto. Considerations relating to the poor and the poor's-laws of England. London : print. for T. Payne, sold by W. Shropshire, W. Owen, and C. Henderson, 1758. 146 p.
27. Fitzsimmonds J. Free and candid disquisitions on the Nature and Execution of the laws of England, Both in Civil and Criminal affairs. Wherein the End of Laws in general, and how far our Laws are agreeable, or opposite thereto, is impartially considered; the present Inconveniencies attending the municipal Laws of this Country, both as to Theory and Practice, are freely examined, and some Methods are proposed to make them more useful to the Public, and more easy to the Subject. With a postscript relating to Spirituous Liquors, and the Execution of the present Excise Laws. London : print. for M. Sheepey, Bookseller and Publisher under the Royal-Exchange, Cornhill, 1751. 56 p.
28. Fielding H. A proposal for making an effectual provision for the poor for amending their morals, and for rendering them useful members of the society : to which is added, a plan of the buildings proposed, with proper elevations, drawn by an eminent hand. London : print. for A. Millar, 1753. 91 p.
29. Eden W. Principles of Penal Law. London : print. for B. White and T. Cadell, 1771. 300 p.

Svetlana A. Vasileva, Academy of Penal Service of Russia (Moscow, Russian Federation). E-mail: Vasi-svetlana@yandex.ru

THE UNIT-IDEA OF «THE FORCED LABOR OF PRISONERS» IN ENGLISH PUBLIC THOUGHT OF XVI–XVIII CENTURIES

Keywords: doctrines of English humanists; penitentiary reforms; forced labor.

The article analyses the content of the idea of hard labor of convicts in the context of English social thought of the 16th–18th century. The methodological basis of analyzing the sources of the XVI–XVIII centuries was the principles of «the history of ideas». It allowed to revise the genesis and evolution of English penitentiary reforms in a specific historical socio-cultural context. The author singles out the unit-idea (according to A. Lovejoy) – the forced labor of prisoners – and considers the construction of a system for organizing of hard labor in conceptions of various intellectual traditions. Modern penology links the emergence of the idea of forced labor with the penitentiary reforms of the second half of the 18th and 19th centuries (such prison reformers as J. Howard, S. Romilly, J. Bentham, W. Eden). The author is convinced that the unit-idea appeared in the doctrines of English humanists, political and religious leaders two centuries earlier.

In the modern historiography of the problem there are several theories that consider the formation of a system of forced labor in the mainstream of their ideological concepts. In classical penology, the work of prisoners is one of the basic foundations of a rational penitentiary system. In Marxist sociological theory, the system of forced labor is regarded as one of the sources of labor resources. In the conception of social control, compulsion to work is part of a complex mechanism of public control over the working class. The methodological toolkit of intellectual history makes it possible to trace the genesis of the idea-unit in a variable historical context.

The article analyses the works of the humanists of the 16th century: Sir Thomas More, T. Starkey; XVII century: G. Fox, J. Bellers, S. Chidley, etc., the first half of the XVIII century: G. Berkley, J. Fitzsimmonds, H. Fielding, etc. Analyzing the unit-idea of «the forced labor of prisoners» in various intellectual traditions, the author comes to the conclusion, that depending on their social, political and religious views and goals, these intellectuals focused the idea of forced labor as a measure of criminal punishment, or as a means of moral correction and reforming of criminal behavior. The English publicists of the 16th–18th centuries, for the most part, called for a fundamental reform of the criminal justice system, and the leading role in the future penitentiary system was assigned to the forced labor. In their essays they stood on the progressive idea to revise the purpose and goals of the prisoners' work: from punitive and convict labor to correctional labor leading to honest life. The author's conclusions allow us to consider the content of the English penitentiary reform in XVIII century as a result of more than two hundred years of evolution of the unit-idea of «the forced labor of prisoners» in English public thought.

REFERENCES

1. Webb, S. & Webb, B. (1922) *English Prisons under Local Government*. London; New York: Longmans, Green & Company.
2. Radzinowicz, L. (1948) *A history of English criminal law and its administration from 1750*. Vol. 1. New York: Macmillan & Co.
3. Gogel, S.K. (1906) *Voprosy ugolovnogo prava, protsesssa i tyur'movedeniya: sobranie issledovaniy* [Questions of criminal law, process and prison science: a collection of studies]. St. Petersburg: Obshchestvennaya pol'za.
4. Melosy, D. & Pavarini, M. (1981) *The Prison and the Factory: Origins of the Penitentiary System*. London: Macmillan Press.
5. Langbein, J.H. (1976) The historical origins of the sanction of imprisonment for serious crime. *The Journal of Legal Studies*. 1-1. pp. 35–60. DOI: 10.1086/467543
6. Rusche, G. & Kirchheimer, O. (1939) *Punishment and Social Structure*. New York: Columbia University Press.
7. Natashev, A.E. & Struchkov, N.A. (1967) *Osnovy teorii ispravitel'no-trudovogo prava* [Foundations of the theory of corrective labor law]. Moscow: Yurid. lit.
8. Rulan, N. (2005) *Istoricheskoe vvedenie v pravo* [Historical Introduction to Law]. Moscow: Nota Bene.
9. Rothman, D.J. (1971) *The Discovery of the Asylum: Social Order and Disorder in the New Republic*. Boston: Little, Brown and Company.
10. Ignatieff, M. (1978) *A Just Measure of Pain: The Penitentiary in the Industrial Revolution 1750–1850*. New York: Pantheon.
11. Ignatieff, M. (1981) State, Civil Society, and Total Institutions: A Critique of Recent Social Histories of Punishment. *Crime and Justice: An Annual Review of Research*. 3. pp. 153–192. DOI: 10.1086/449079
12. Weiss, R.P. (1987) Humanitarianism, Labour Exploitation, or Social Control? A Critical Survey of Theory and Research on the Origin and Development of Prisons. *Social History*. 12(3). pp. 331–350. DOI: 10.1080/03071028708567693
13. More, T., Campanella, T. & Bacon F. (2017) *Utopiya. Gorod Solntsa. Novaya Atlantida* [Utopia. City of the Sun. New Atlantis]. Translated from Latin by A. Malein, F. Petrovsky. Translated from English by Z. Aleksandrova. St. Petersburg: Azbuka.
14. Starkey, T. (1948) *A Dialogue between Reginald Pole and Thomas Lupset*. London: Chatto & Windus.
15. Dalton, M. (1690) *The Country Justice: Containing The Practice, Duty and Power of The Justices of the Peace, as have not been mush conversant in the Study of the Laws of this Realm*. London: William Rawlings and Samuel Roycroft.
16. Fox, G. (1659) *To the Parliament of the Common-Wealth of England. Fifty nine Particulars laid down for the Regulating things, and the taking away of Oppressing Laws, and Oppressors, and to ease the Oppressed*. London: print. for Thomas Simmons, at the Bull and Mouth near Aldersgate. [Online] Available from: <http://universalistfriends.org/quf2002.html>
17. Fitzroy, H.W.K. (1936) The Punishment of Crime in Provincial Pennsylvania. *Pennsylvania Magazine of History and Biography*. 60(3). pp. 242–269.
18. Bernstein, Ed. (1930) *Cromwell and Communism, Socialism And Democracy in the Great English Revolution*. London: George Allen&Unwin.
19. Chidley, S. (1810) A Cry against a Crying Sin. A just complaint to the Magistrates. In: Oldys, W. & Malham, J. *The Harleian Miscellany or, A collection of scarce, curious, and entertaining pamphlets and tracts, as well in manuscript as in print, found in the late earl of Oxford's library, interspersed with historical, political, and critical notes*. Vol. 6. London: print. for R. Dutton, Gracechurch-street.
20. Whitlock, J. (1695) *Solon Secundus: or some defects in the English Laws; with their proper remedies. By a hearty Lover of his Country*. London: print. for the Author, and are to be sold by John Whitlock, near Stationers-Hall.
21. Bekkaria, Ch. (2000) *O prestupleniyakh i nakazaniyakh* [On crimes and punishments]. Translated from Italian by Yu.M. Yumashev. Moscow: Mezhdunar. otnosheniya. [Online] Available from: <http://libcoln.com/book/62e6cfbe-2c4f-4bf6-87e9-0a98196f88ae>
22. Dawes, W. (1701) *The objections against the eternity of Hell-torments, answer'd. In a Sermon Preach'd Before King William, at Kensington, January, 1701*. The 2nd ed. London: print. and sold by H. Hills.
23. Berkley, G. (1750) *The Querist, containing Several Queries, proposed to the consideration of the public. To which is added, by the same author, a Word to the Wife or, an exhortation to the Roman Catholic Clergy of Ireland*. London: print. for W. Innys, C. Davis, C. Hitch, W. Brower, and sold by M. Cooper, in Pater-noster-Row.
24. Beattie, J.M. (1986) *Crime and the Courts in England 1660–1800*. Oxford: Clarendon Press.
25. Anon. (1729) *Reasons against confining persons in prison for debt humbly offered to the consideration of the Parliament: to which is added The case of insolvent debtors now in prison*. Westminster: print. by A. Campbell.
26. Massie, J. (1758) *A plan for the establishment of charity-houses for exposed or deserted women and girls, and for penitent prostitutes. Observations concerning the Foundling-Hospital, shewing the ill consequences of giving public support thereto. Considerations relating to the poor and the poor's-laws of England*. London: print. for T. Payne, sold by W. Shropshire, W. Owen, and C. Henderson.
27. Fitzsimmonds, J. (1751) *Free and candid disquisitions on the Nature and Execution of the laws of England, Both in Civil and Criminal affairs. Wherein the End of Laws in general, and how far our Laws are agreeable, or opposite thereto, is impartially considered; the present Inconveniencies attending the municipal Laws of this Country, both as to Theory and Practice, are freely examined, and some Methods are proposed to make them more useful to the Public, and more easy to the Subject. With a postscript relating to Spirituous Liquors, and the Execution of the present Excise Laws*. London: print. for M. Sheepey, Bookseller and Publisher under the Royal-Exchange, Cornhill.
28. Fielding, H. (1753) *A proposal for making an effectual provision for the poor for amending their morals, and for rendering them useful members of the society: to which is added, a plan of the buildings proposed, with proper elevations, drawn by an eminent hand*. London: print. for A. Millar.
29. Eden, W. (1771) *Principles of Penal Law*. London: print. for B. White and T. Cadell.

УДК 94.41.99

DOI: 10.17223/19988613/72/17

А.Н. Зарубин

КИТАЙСКИЙ ФАКТОР В РОССИЙСКОМ ИСТОРИЧЕСКОМ ФЕНОМЕНЕ ТЕРРИТОРИЙ ОПЕРЕЖАЮЩЕГО РАЗВИТИЯ

Рассмотрена проблема экономического влияния Китайской Народной Республики на развитие региональной политики Российской Федерации после экономического кризиса 2014 г. и провозглашенного высшим руководством страны «поворота на Восток». В этой связи проанализированы причины такого экономико-политического явления, как создание в регионах страны Территорий опережающего социально-экономического развития, закон о которых был ратифицирован в пик вышеупомянутого кризиса, а также исследуется, насколько велика роль Китая в этом историческом процессе, коренным образом меняющем приоритеты инновационной политики России с целью выхода из кризиса.

Ключевые слова: российско-китайские отношения; ТОСЭР; ОЭЗ; «поворот на Восток»; экономический кризис.

Совокупность неблагоприятных условий для экономического развития, сложившаяся в начале десятых годов нынешнего века (экономический кризис, неблагоприятный валютный курс, увеличение безработицы), сделала крайне актуальным вопрос о создании механизмов привлечения иностранных инвестиций с целью санации экономики. Одним из таких направлений можно считать принятый в 2014 г. Федеральный закон № 473-ФЗ «О территориях опережающего социально-экономического развития в Российской Федерации» (ТОСЭР), который предусматривает создание зон с особо благоприятными условиями для реализации различных коммерческих проектов.

Несмотря на масштабы задач, которые были призваны решать экономические кластеры нового типа, на настоящее время в научных материалах по данной проблематике отсутствуют какие-либо обоснования экономической эффективности ТОСЭР. Исследования касаются лишь реальных результатов экономической деятельности и характерны в большей степени для научно-исследовательских кругов Сибири и Дальнего Востока, особенно – Дальневосточного отделения РАН. Отдельные материалы представлены в ходе различных научно-практических конференций, проводимых, опять же, в сибирском и дальневосточном регионах. Однако ни в одном из изученных источников не рассматриваются ни исторический опыт создания в Советском Союзе и современной России территорий с особыми экономическими условиями, ни российская специфика реального их функционирования, ни влияние соседних государств на процесс их создания (при том что основная цель ТОСЭР – создание привлекательной экономической среды для зарубежных инвесторов). При этом указанные факторы являются ключевыми в научном обосновании всеобъемлющего социально-экономического явления, каким должны являться ТОСЭР. По причине отсутствия такого рода подхода к этому явлению в научной среде данное исследование было основано на первичных источниках – документах (в большинстве своем – меморандумах, соглашениях о намерениях, ориентируемых лишь на предваритель-

ные договоренности с китайскими инвесторами и не имеющих юридической силы для китайской стороны), количество, но не качество которых в муниципальных органах исполнительной власти рассматривается как главный показатель привлечения объема иностранных инвестиций. Помимо этого, в качестве изученных материалов, на которых базируется исследование, можно отметить свидетельства предпринимателей и экономистов, реакцию местного населения, проживающего в районах создания ТОСЭР, выраженную в региональных и федеральных СМИ (в том числе – независимых), статистических данных, устных и письменных заявлениях представителей федеральной и местной власти.

Идея создания территорий с особыми экономическими условиями для истории отечественной экономики далеко не нова. Первые упоминания о необходимости подобных анклавов относятся еще к 20-м гг. прошлого века. Такие меры были одной из составных частей так называемой Новой экономической политики (НЭП), призванной вывести СССР из глубочайшего кризиса, последовавшего вслед за четырехлетней Гражданской войной 1918–1922 гг. Как известно, в силу резко изменившихся через несколько лет приоритетов руководства Всесоюзной коммунистической партии (большевиков) (ВКП(б)) эти меры, как и вся НЭП, так и не были реализованы.

В 2013 г. В.В. Путин выдвинул идею создания ТОСЭР на Дальнем Востоке [1]. После этого в среде экономистов и предпринимателей разгорелась бурная дискуссия, касающаяся целесообразности подобных экономико-политических ходов [2]. Поводом послужил неудачный опыт создания в начале 1990-х гг. 17 особых экономических зон (ОЭЗ), из которых условно эффективными оказались лишь шесть. Основной целью создания ОЭЗ тогда стала именно необходимость регулирования (увеличения) иностранных вложений в не совсем здоровую экономику России.

Сравнивать экономическую стагнацию 1990-х гг. с кризисом последних лет достаточно сложно, поскольку большая разница наблюдается как в ее внутри- и внешнеполитических предпосылках, так и в глубине

ухудшения экономики. Однако реакция федеральных властей схожа – и в том и в другом случае основным средством выхода из затяжного кризиса считается массовое привлечение иностранных инвестиций. И, несмотря на неудачный опыт особых экономических зон, в 2015 г. инициатива Президента была воплощена в жизнь решением Правительства РФ [3].

Было создано девять территорий опережающего развития в Дальневосточном федеральном округе, а основной задачей их создания было четко обозначено привлечение инвестиций для развития этих территорий путем создания новых городских и сельских поселений и развития предпринимательской деятельности. Данное противоречие сложно объяснить исторической неграмотностью или политической некомпетентностью представителей законодательной и исполнительной власти федерального центра, поскольку период между двумя кризисами слишком короткий, чтобы утратить историческую память. Поэтому возникает вопрос: какие основные факторы стали движущей силой сознательной попытки повторить экономическую систему, которая уже показала свою неработоспособность в Российской Федерации как средство выхода из экономического кризиса.

Для ответа на этот вопрос необходимо в первую очередь проанализировать закон о территориях опережающего развития, который определяет правовой статус ТОСЭР, меры их государственной поддержки, а также описывает порядок осуществления их деятельности. Согласно этому закону резидентам таких территорий предоставляются огромные привилегии при реализации их проектов. Перечислим основные из них.

1. Значительное снижение налогов с добавочной стоимости (суммарно до 37%) в режиме «налоговых каникул». Например, налог на прибыль для резидентов ТОСЭР составил 0–5%, налог на землю – 0%, налог на имущество предприятия – 0%.

2. Существенное снижение страховых взносов: например, во внебюджетные страховые фонды до 7,6%, отчисления в Пенсионный фонд – 6%, в фонд социального страхования – 1,5%, фонд обязательного медицинского образования – 0,1%.

3. Особый режим землепользования, который, помимо снижения ставки налога на землю, включил упрощенный порядок получения земельных участков, а также льготные ставки арендной платы.

4. Особый режим государственного и муниципального контроля, ограничение количества и длительности проверок деятельности резидентов.

5. Льготное подключение к объектам инфраструктуры.

6. Таможенный режим свободной таможенной зоны.

7. Упрощенный порядок привлечения квалифицированного иностранного персонала, увеличение квот для приема иностранных работников.

По факту, единственное, чем ТОСЭР качественно отличается от прежних ОЭЗ? – максимальный срок ее создания, который составляет не 49 лет, как в случае с ОЭЗ, а 70 лет.

Интересен тот факт, что все без исключения ТОСЭР впервые появились именно в дальневосточном регионе,

а не в регионах Центральной России или южных приморских регионах, куда в основном делают вложения страны Европейского Союза в силу их территориальной близости. Это наталкивает на размышления о том, что первые экспериментальные ТОСЭР были нацелены на инвесторов одного конкретного региона, а именно из таких государств, как Япония, Республика Корея и, конечно же, Китай.

Российско-китайские отношения как в политической, так и в коммерческой сфере претерпели ряд колоссальных изменений за период XIX–XX вв. В течение всего XIX и первой половины XX в. Россия выступала с покровительствующей позиции по отношению к Китаю, будь то посредничество графа Н.П. Игнатьева на британо-китайских переговорах после второй опиумной войны или всесторонняя поддержка Советским Союзом молодой Китайской Народной Республики Мао Цзэдуна. Однако после распада Советского Союза и начала политики реформ и открытости в Китае ситуация изменилась. Китай превратился в экономическую сверхдержаву, в то время как Россия пережила один экономический кризис за другим. В условиях, когда превосходство в военной мощи перестало играть ключевую роль в международных отношениях [4], можно было констатировать факт захвата Китаем стратегической инициативы в рамках двусторонних отношений с Россией.

К какому же состоянию это привело российско-китайские отношения? По словам нынешнего посла Китайской Народной Республики Ли Хуэя, «отношения между Россией и Китаем стали успешным примером построения нового типа международных отношений на основе взаимовыгодного сотрудничества. Они играют важную стабилизирующую роль, способствуют установлению безопасности и мира в регионах и во всем мире. У Москвы и Пекина большие планы на будущее» [5]. В последнее десятилетие действительно наблюдается прогрессирующее развитие всех видов отношений КНР и РФ. Однако если с политической составляющей и дружественной риторикой в адрес друга проблем практически нет, то с экономическим сотрудничеством ситуация остается далеко не идеальной. Даже провозглашенный в 2014 г. Президентом России В.В. Путиным «поворот на Восток» с российской стороны оставался в течение продолжительного времени без необходимого ресурсного обеспечения, а с китайской был просто не замечен.

Если в период с 1991 по 2000 г. отмечались в основном рост приграничной торговли и тихая экспансия китайского мелкого бизнеса на территорию Восточной Сибири и Дальнего Востока, то с середины нулевых годов на первый план выходят инвестиции крупного китайского бизнеса в различные сферы российской экономики [5].

Стимулирующим фактором данного процесса с 2014 г. стали действия российской и китайской властей, которые предприняли ряд последовательных шагов по сближению. В России этот вектор развития, направленный на интенсификацию процесса сближения со странами Востока, был вынужденным в связи с событиями начала 2014 г., которые спровоцировали

отток капитала западных стран и освобождение ниши, которая требовала заполнения. В Китае, в свою очередь, не могли не отреагировать на появившиеся в силу глобальных геополитических и экономических изменений возможности, и после того как экономический кризис пошел на спад, в разных частях страны от Дальнего Востока до Калининградской области стал заметен массовый приток делегаций, представляющих крупные китайские компании, у которых появился огромный интерес к вновь открывшемуся инвестиционному потенциалу России.

Одновременно с этим в Китае стартовала реализация стратегической глобальной программы – инициативы председателя Си Цзиньпина «Один пояс – один путь», в которой России отводилась если не ключевая, то крайне важная роль [7], поэтому у китайских предпринимателей появился дополнительный стимул вкладывать свои инвестиции в российскую экономику, получая торгово-экономические преференции от обеих сторон.

Предприниматели из Китая всегда обращали внимание на обеспечение собственных прав и преференций. Это касалось как торговли (с самого ее начала, включая приграничную), так и современных инвестиционных проектов. С российской стороны в обеспечении прав инвестора заинтересована главным образом государственная власть, ее же ключевая задача – создание благоприятного информационного сопровождения деятельности иностранной компании в любом российском регионе. Преференции китайские компании склонны искать в таких областях, как налоговая нагрузка, иммиграционная политика государства, таможенная бюрократия, коррупционная составляющая регионального и местного чиновничества и т.д. Отсутствие адекватной альтернативы китайскому капиталу, которое не слишком скрывала российская власть, предоставило возможность представителям китайского бизнеса в мягкой форме настаивать на таких преференциях, а в отдельных случаях – требовать их. Требования эти паразитическим образом схожи с теми преференциями для потенциальных резидентов ТОСЭР, которые были немногим позже закреплены в Законе № 473-ФЗ.

При этом Президент России В.В. Путин на различных экономических форумах, политических площадках, саммитах с участием представителей бизнеса Китайской Народной Республики неоднократно лично призывал последних делать вложения в РФ, обещая и налоговые преференции, и таможенные льготы, и прибыль, во много раз превышающую вложения инвестора [8].

Стоит отметить, что вопрос налоговой нагрузки на коммерческие проекты крайне важен для инвесторов из Китайской Народной Республики и поднимается одним из первых на любых переговорах, причем китайская сторона предъявляет если не ультимативные запросы, то как минимум требования по снижению налоговых квот на различные стороны реализации проекта. Поскольку по законодательству никакими иными способами, кроме как создание какого-либо вида особых экономических условий на территории проекта, удовлетворить их требования невозможно, местным властям приходится идти на уступки, чтобы

не потерять потенциального инвестора и в то же время действовать в рамках закона. Создание ТОСЭР в данном случае видится как наиболее приемлемый вариант сохранения интереса у безальтернативного инвестора к данной территории и удовлетворения его требований.

Примером может послужить ТОСЭР в г. Юрга Кемеровской области, которая не просто была создана в короткий срок, но и с формулировкой основной цели – «привлечение иностранных инвесторов для создания в городе одного из логистических центров Сибири». Данный проект логистического центра был предложен местной администрации крупным китайским промышленником Чжу Сяосинем, который во время рабочих совещаний в городской администрации настоятельно требовал налоговые и миграционные преференции для его реализации [9].

Большая часть всех ТОСЭР (18) располагается на территории Дальнего Востока [10], и практически все они были созданы по схожей схеме удовлетворения требований именно китайских инвесторов. В настоящее время основным источником инвестиционных вливаний в Дальний Восток является Китай. Общая стоимость проектов, которые китайские инвесторы намерены реализовать на Дальнем Востоке, превышает 30 млрд долларов США [11], при этом наиболее активно развивается взаимодействие в нефтегазовой промышленности, сельском хозяйстве и финансовой сфере. При этом статистика показывает, что при всех преференциях и послаблениях объем налоговых доходов, полученных от резидентов территорий опережающего социально-экономического развития, «не оказывает существенного влияния на доходы бюджетов регионов Дальнего Востока». Однако в то же время можно констатировать резкий приток рабочей силы из Китая на территорию Дальнего Востока и активное освоение природных ресурсов этого региона.

Анализ реакции специалистов и местного населения регионов, где реализуется закон о создании ТОСЭР, также говорит о том, что китайский фактор в принятии ключевых решений является одним из важнейших, если не основополагающим. Закон подвергается жесткой критике [12, 13] за упрощение доступа граждан КНР к аренде земель, природным ресурсам и льготной экономической деятельности в ТОСЭР. Против участия японского, южнокорейского и любого прочего бизнеса при этом никаких возражений не было высказано.

По мнению одного из основателей и первого редактора Российской газеты Бориса Миронова, принятие 29 декабря 2014 г. федерального закона «О территориях опережающего социально-экономического развития в Российской Федерации» № 473-ФЗ может значительно повлиять на ситуацию на Дальнем Востоке. Это связано с тем, что принятие закона сопровождалось внесением изменений в Гражданский, Градостроительный, Трудовой, Земельный и Лесной кодексы. В совокупности эти изменения открывают широкие перспективы для ведения хозяйственной деятельности в РФ для иностранных компаний, использующих иностранную рабочую силу. А наиболее вероятным местом проявления такой активности являются слабоза-

селенные территории Дальнего Востока, граничащие с КНР [14].

Так, ст. 28 Закона № 473-ФЗ позволяет иностранным компаниям проводить принудительное изъятие земельных участков и расположенного на них недвижимого имущества по ходатайству иностранной компании. При этом сумма компенсации за отчуждаемое имущество определяется самой компанией.

Статья 18 Закона № 473-ФЗ обязывает работодателя соблюдать Трудовой кодекс РФ. Однако в последний было внесено изменение (ст. 8 Закона № 519-ФЗ), которое относится к ст. 351 гл. 55 Трудового кодекса РФ: 1) получение разрешений на привлечение и использование иностранных работников не требуется; 2) разрешение на работу иностранному гражданину, привлекаемому для осуществления трудовой деятельности резидентом территории опережающего социально-экономического развития, выдается без учета квот на выдачу иностранным гражданам приглашений на въезд в Российскую Федерацию в целях осуществления трудовой деятельности. Все указанные изменения поразительным образом совпали с теми «пожеланиями», которые выдвигаются китайской стороной практически на всех двусторонних переговорах.

В январе 2016 г. крупный предприниматель Олег Тиньков раскритиковал федеральных и региональных чиновников Камчатского края за сложности с выделением земли и инфраструктурой для планируемой им гостиницы: «...разговоры эти про территории опережающего развития, про Дальний Восток, про гектары бесплатно – болтовня». При этом с выделением земли для китайских резидентов Сахалинской ТОСЭР «Горный воздух» под строительство и вырубку леса никаких проблем не возникало [15].

Согласно мнению обывателей, наиболее точно озвученному российским кинорежиссером Никитой Михалковым, проникновение большого числа иностранных граждан на территорию РФ может оказать серьезную помощь в политике тихой экспансии, проводимой со стороны КНР на территории РФ [16].

При всей описанной выше негативной реакции и явном отсутствии каких-либо положительных результатов, территории опережающего социально-экономического развития не просто продолжают свое существование, но и увеличиваются в числе. При этом, как показывает практика, единственными бенефициарами

данного феномена можно обозначить лишь резидентов – представителей Китайской Народной Республики. Это же, в свою очередь, говорит о том, что фактор Китая в данном историческом явлении играет крайне важную, если не определяющую роль. Данный вывод, подобно лакмусовой бумаге, делает очевидными колоссальное влияние КНР на развитие региональной политики в новейшей истории Российской Федерации, а также безальтернативность китайского капитала для наиболее перспективных в экономическом аспекте регионов России, а именно регионов Дальнего Востока. В будущем это может привести к монополии китайского бизнеса во всех сферах этого региона, что вкупе с политикой тихой экспансии может привести к частичной потере влияния и контроля федерального центра над субъектами дальневосточных территорий.

В заключение отметим, что особенности провозглашенного в 2014 г. президентом РФ «поворота на Восток» лежали в геополитической плоскости и были обусловлены не столько собственным решением руководства страны, сколько сложившейся международной обстановкой. Неудачи России и Китая в плодотворном налаживании отношений с Западом способствовали сближению стран, а также наращиванию сотрудничества, которое в итоге было выражено в представленной формулировке. Кроме непосредственно региональных приоритетов был обозначен и вектор развития, который определяет основную специализацию и направления развития сотрудничества. Ведущая роль при этом отводилась регионам России, находящимся в непосредственной близости к Азиатскому региону. Однако уже весной 2017 г. на российско-китайской конференции международного дискуссионного клуба «Валдай» прозвучал неутешительный вывод о том, что российский бизнес, по сути, слабо представляет нужды Китая [17]. Следовательно, в настоящее время у него нет понимания, в каком направлении перспективно развивать сотрудничество с КНР и какие проблемы ожидают бизнес при выстраивании связей. Похожая ситуация сложилась и с другими странами Востока. Пробуксовка «поворота на Восток» стала свершившимся фактом, поскольку ощущимой экономической выгоды для выхода из затяжного кризиса его инициатором получено не было, а объект «поворота» в результате просто воспользовался предоставленной исторической возможностью усилить влияние в регионе.

ЛИТЕРАТУРА

1. Послание Президента Федеральному Собранию. 12 декабря 2013 г. URL: <http://kremlin.ru/events/president/news/19825> (дата обращения: 09.02.2020).
2. Смирнов М.А. Территории опережающего развития: высокие риски и необходимость активной отраслевой государственной политики // Финансовая аналитика, проблемы и решения. 2015. № 1. С. 20–43.
3. О территориях опережающего социально-экономического развития в РФ : федеральный закон от 29.12.2014 № 473-ФЗ. URL: <https://rg.ru/2014/12/31/territorii-dok.html> (дата обращения: 09.08.2019).
4. Клименко А.Ф. Военный фактор и его влияние на международно-политическую систему Восточной Азии. URL: <https://flot.com/publications/books/shelf/safety/7.htm> (дата обращения: 24.11.2019).
5. Посол КНР в РФ: Китай и Россия укрепили всеобъемлющее стратегическое взаимодействие. URL: <https://www.interfax.ru/interview/665251> (дата обращения: 13.09.2019).
6. Шлапачко Е.А., Степанова С.В. Развитие приграничной торговли в России: общие тенденции и особенности // Вестник Забайкальского государственного университета. 2017. № 3. С. 186–208.
7. Си Цзиньпин: «Один пояс и один путь» откроет новые горизонты мечты. URL: <http://politics.people.com.cn/n/2014/0811/c1001-25439028.html> (дата обращения: 20.01.2020).
8. Выступление президента России В.В. Путина на пленарном заседании Международного дискуссионного клуба «Валдай», 19.10.2017, г. Сочи. URL: <http://kremlin.ru/events/president/news/55882> (дата обращения: 09.02.2020).

9. Юрга получит статус территории опережающего социально-экономического развития // Кемеровская область. 2015. 1 окт. URL: <http://kemoblast.ru/news/e-konomika/2015/10/01/yurga-poluchit-status-territorii-operezhayushhego-sotsialno-ekonomicheskogo-razvitiya> (дата обращения: 27.02.2019).
10. Что нужно знать об условиях ТОР и СПВ на Дальнем Востоке. URL: <https://pro.rbc.ru/demo/5cffaabd9a7947f38461e657> (дата обращения: 03.11.2019).
11. Проекты, которые китайские инвесторы намерены реализовать на Дальнем Востоке, оцениваются в \$30 млрд. URL: <http://www.finmarket.ru/news/4729788> (дата обращения: 07.06.2019).
12. Трофимова И., Кулигина А. Китайский тупик : [передача Забайкальского телеканала о передаче в аренду 2 млн гектар в Тарбагатайском районе (Бурятия)]. URL: <https://www.youtube.com/watch?v=V-wexi4dKB4> (дата обращения: 10.02.2020).
13. Артамонова И. Горелые ядохимикаты оставили после себя китайцы под Иркутском // Вести-Иркутск. 2015. 21 авг. URL: <https://www.youtube.com/watch?v=u3yVCrK0V-4> (дата обращения: 12.03.2020).
14. Закон «О территориях опережающего развития»: мнение Бориса Миронова. URL: <https://mnenie.me/persona/boris-mironov> (дата обращения: 17.02.2020).
15. Тиньков отказался строить отель на Камчатке за 250 млн руб. // РБК. URL: <https://www.rbc.ru/rbcfreenews/56a0bc329a7947d1ae87705f> (дата обращения: 09.02.2020).
16. Михалков Н. Россиянам настойчиво внушают чувство вины : передача «Бесогон TV». 2016. 11 июня. URL: <https://www.youtube.com/watch?v=G6AqtvsgJjw> (дата обращения: 08.12.2019).
17. Российско-китайская конференция «Россия и Китай: современные вызовы развития». URL: <https://ru.valdaiclub.com/events/own/rossiysko-kitayskaya-konferentsiya/> (дата обращения: 05.02.2020).

Alexey N. Zarubin, National Research Tomsk State University (Tomsk, Russian Federation). E-mail: zarkaman@mail.ru.

THE ROLE OF CHINA IN THE RUSSIAN HISTORICAL PHENOMENON OF TERRITORIES OF PRIORITY DEVELOPMENT

Keywords: Russian-Chinese relations; Territories of Advanced Development; “turn to the East”; economic crisis.

The combination of unfavorable conditions for economic development that appeared in the early tenths of this century (such as the economic crisis, unfavorable exchange rates, and increased unemployment) made Russia extremely urgent on the question of creating mechanisms to attract foreign investment in order to rehabilitate the economy. One of these mechanisms was The Federal Law “On Territories of Advancement of Socio-Economic Development in the Russian Federation”, adopted in 2014. This law provided the creation of zones with particularly favorable conditions for the implementation of various commercial projects.

From the historical point of view, the idea of creating territories with special economic conditions is far from new. The first need for such enclaves mentioned, dates back to the 20s of the last century. Such measures were one of the components of the so-called New Economic Policy, designed to lead the country out of the deepest crisis that followed the four-year civil war. Due to the sharply changed priorities of the soviet leaders, after several years, these measures, were never implemented again.

In 2013, the President of the Russian Federation put forward the idea of creating territories of priority development in the Far East. After that, a discussion regarding the advisability of such economic and political moves broke out among economists. The reason for the discussion was the bad experience of creating seventeen special economic zones in the early 90s of the XX century, of which only six can be called conditionally effective. The main goal of creating these zones was the need to regulate (increase) foreign investment in the not-so-healthy Russian economy.

It is quite difficult to compare the economic stagnation of the 90s with the crisis of recent years, since a big difference is observed both in its domestic and foreign policy and in the depth of the worsening economy. However, the reaction of the federal authorities is similar - in both cases, the main way of overcoming the protracted crisis is the massive attraction of foreign investment. And, despite the unsuccessful experience of special economic zones, in 2015 the initiative of the President was implemented by the decision of the Government.

It is interesting that all first territories of advanced development appeared in the Far Eastern region, and not in the regions of Central Russia or the southern coastal regions, where the countries of the European Union make their investments because of their territorial proximity. This fact leads to speculations that the first experimental territories were aimed at the investors from one particular region, which includes such countries as Japan, South Korea, and, of course, China.

Russian-Chinese relations, both in the political and in the commercial sphere, have undergone a number of tremendous changes over the past 50 years. Throughout the nineteenth and first half of the twentieth centuries, Russia took a patronizing position in respect to China, whether it was the mediation in the British-Chinese negotiations after the Second Opium done by Count Ignatiev, or full support by the Soviet Union for the young Chinese People's Republic. However, after the collapse of the Soviet Union and the simultaneous Opening of China, the situation changed. China became an economic superpower, while Russia experienced one economic crisis after another. At a time when superiority in military power ceased to play a key role in international relations, one could ascertain the fact that China seized a strategic initiative in the bilateral relations with Russia. As the result, the main beneficiaries of almost all territories of advanced development created in Russia were Chinese commercial representatives.

Despite the negative reaction of the local population, and the obvious absence of any positive results, the territories of advanced development not only continue to exist, but were also increased in number. This fact approves, that the factor of China in this historical phenomenon plays an extremely important, if not decisive role. This conclusion, makes obvious the colossal influence of the PRC on the development of regional policy in the recent decades of the Russian history, as well as the lack of alternatives to Chinese capital for the most promising economic regions of Russia – the regions of the Far East. In the future, this may lead to a monopoly of Chinese business in all spheres of this region, which, in combination with the quiet expansion policy, may lead to the situation when the Federal Center experiences a partial loss of influence and control over the Far East regions.

The situation that was developed around the territories of advanced development demonstrates the failure of the “Turn to the East” policy. There was no tangible economic benefit for the initiator of this policy – Russia, aiming the getting out of the protracted crisis. And the object of this “turn”, China, as a result, simply took the historic opportunity provided to strengthen influence in the region.

REFERENCES

1. Russia. (2013) *Poslanie Prezidenta Federal'nomu Sobraniyu. 12 dekabrya 2013 g.* [State of the Nation Address to the Federal Assembly. 12th December 2013]. [Online] Available from: <http://kremlin.ru/events/president/news/19825> (Accessed: 9th February 2020).
2. Smirnov, M.A. (2015) Advanced development territories: high risks and the need for an active sectoral policy of the State. *Finansovaya analitika, problemy i resheniya – Financial Analytics: Science and Experience*. 1. pp. 20–43. (In Russian).

3. Russia. (2014) *O territoriyakh operezhayushchego sotsial'no-ekonomicheskogo razvitiya v RF: federal'nyy zakon ot 29.12.2014 № 473-FZ* [On the territories of advanced social and economic development in the Russian Federation: Federal Law No. 473-FZ of December 29, 2014]. [Online] Available from: <https://rg.ru/2014/12/31/territorii-dok.html> (Accessed: 9th August 2019).
4. Klimenko, A.F. (n.d.) *Voennyy faktor i ego vliyaniye na mezhdunarodno-politicheskuyu sistemu Vostochnoy Azii* [The military factor and its influence on the international political system of East Asia]. [Online] Available from: <https://flot.com/publications/books/shelf/safety/7.htm> (Accessed: 24th November 2019).
5. Li Hui. (2019) *Posol KNR v RF: Kitay i Rossiya ukrepili vseob'emlyushchee strategicheskoe vzaimodeystvie* [Ambassador of the People's Republic of China to the Russian Federation: China and Russia have strengthened their comprehensive strategic interaction]. [Online] Available from: <https://www.interfax.ru/interview/665251> (Accessed: 13.09.2019).
6. Shlapeko, E.A. & Stepanova, S.V. (2017) *Razvitie prigranichnoy torgovli v Rossii: obshchie tendentsii i osobennosti* [Development of cross-border trade in Russia: general trends and features]. *Vestnik Zabaykal'skogo gosudarstvennogo universiteta*. 3. pp. 186–208.
7. Xi Jinping. (2014) *"Odin poyas i odin put'" otkroet novye gorizonty mechy* ["One Belt and One Road" will open up new horizons of dreams]. [Online] Available from: <http://politics.people.com.cn/n/2014/0811/c1001-25439028.html> (Accessed: 20th January 2020).
8. Russia. (2017) *Vystupleniye prezidenta Rossii V.V. Putina na plenarnom zasedanii Mezhdunarodnogo diskussionnogo kluba "Valday", 19.10.2017, g. Sochi* [Speech by the President of Russia V.V. Putin at the plenary session of the Valdai International Discussion Club, October 19, 2017, Sochi]. [Online] Available from: <http://kremlin.ru/events/president/news/55882> (Accessed: 9th February 2020).
9. Kemoblast.ru. (2015) *Yurga poluchit status territorii operezhayushchego sotsial'no-ekonomicheskogo razvitiya* [Yurga receives the status of a territory of advanced socio-economic development]. *Kemerovskaya oblast'*. 1st October. [Online] Available from: <http://kemoblast.ru/news/ekonomika/2015/10/01/yurga-poluchit-status-territorii-operezhayushchego-sotsialno-ekonomicheskogo-razvitiya> (Accessed: 27th February 2019).
10. RBC. (n.d.) *Chto nuzhno znat' ob usloviyakh TOR i SPV na Dal'nem Vostoke* [What you need to know about ASEZ and FPV conditions in the Far East]. [Online] Available from: <https://pro.rbc.ru/demo/5cfaabd9a7947f38461e657> (Accessed: 3rd November 2019).
11. Finmarket.ru. (n.d.) *Proekty, kotorye kitayskie investory namereny realizovat' na Dal'nem Vostoke, otsenivayutsya v \$30 mlrd* [Projects that Chinese investors intend to implement in the Far East are estimated at \$ 30 billion]. [Online] Available from: <http://www.finmarket.ru/news/4729788> (Accessed: 7th June 2019).
12. Trofimova, I. & Kuligina, A. (n.d.) *Kitayskiy tupik: [peredacha Zabaykal'skogo telekanala o peredache v arendu 2 mln gektar v Tarbagatayskom rayone (Buryatiya)]* [Chinese impasse: [Trans-Baikal TV program on the lease of 2 million hectares in the Tarbagatai region (Buryatia)]]]. [Online] Available from: <https://www.youtube.com/watch?v=V-wexi4dKB4> (Accessed: 10th February 2020).
13. Artamonova, I. (2015) *Gorelye yadokhimikaty ostavili posle sebya kitaytsy pod Irkutskom* [The Chinese left burnt pesticides near Irkutsk]. *Vesti-Irkutsk*. 21st August. [Online] Available from: <https://www.youtube.com/watch?v=u3yVCrK0V-4> (Accessed: 12th March 2020).
14. Russia. (n.d.) *Zakon "O territoriyakh operezhayushchego razvitiya": mneniye Borisa Mironova* [Law "On territories of advanced development": by Boris Mironov]. [Online] Available from: <https://mnenie.me/persona/boris-mironov> (Accessed: 17th February 2020).
15. RBC. (2016) *Tin'kov otkazalsya stroit' otel' na Kamchatke za 250 mln rub.* [Tinkov refused to build a hotel in Kamchatka for 250 million rubles]. [Online] Available from: <https://www.rbc.ru/rbcfreenews/56a0bc329a7947d1ae87705f> (Accessed: 9th February 2020).
16. Mikhalkov, N. (2016) *Rossiyanam nastoychivo vmushayut chuvstvo viny: peredacha "Besogon TV"* [Russians are persistently instilled with a sense of guilt: the program "Besogon TV"]. 11th June. [Online] Available from: <https://www.youtube.com/watch?v=G6AqvtvsgJjw> (Accessed: 08.12.2019).
17. Valdaiclub.com. (n.d.) *Rossiysko-kitayskaya konferentsiya "Rossiya i Kitay: sovremennyye vyzovy razvitiya"* [Russian-Chinese conference "Russia and China: Modern Challenges of Development"]. [Online] Available from: <https://ru.valdaiclub.com/events/own/rossiysko-kitayskaya-konferentsiya/> (Accessed: 5th February 2020).

УДК 327

DOI: 10.17223/19988613/72/18

К.В. Сероштанов

ЕВРОПЕЙСКОЕ ОБОРОННОЕ АГЕНТСТВО И ЕГО РОЛЬ В РАЗВИТИИ ОБОРОННО-ПРОМЫШЛЕННОГО КОМПЛЕКСА ЕВРОПЕЙСКОГО СОЮЗА

Анализируется деятельность Европейского оборонного агентства в области развития оборонной промышленности. На основании Ежегодных отчетов рассматриваются мероприятия, проводимые агентством, а также реализуемые им проекты. По результатам анализа делаются выводы о том, что основная деятельность Европейского оборонного агентства, даже с учетом проектов, направленных на развитие вооруженных сил государств ЕС и их взаимодействие, направлена на развитие оборонной промышленности, что в перспективе должно способствовать дальнейшей интеграции ЕС в сфере обороны и безопасности.

Ключевые слова: Европейское оборонное агентство; Общая политика обороны и безопасности ЕС; оборонная промышленность.

Обеспечение вооруженных сил (ВС) необходимыми вооружениями и военной техникой (ВВТ) является одной из приоритетных задач в рамках политики обороны и безопасности государства. ВВТ могут быть получены двумя путями – за счет импорта либо за счет развития собственного оборонно-промышленного комплекса (ОПК). Второй путь является более сложным: он требует активного участия государства и значительных затрат; кроме того, без уже существующей научной и производственной базы развитие в этом направлении затруднительно.

Европейский союз (ЕС) является одним из мировых лидеров в сфере разработки и производства современных ВВТ, что позволяет его государствам не только обеспечивать собственные ВС, но и являться ключевыми игроками на мировом рынке ВВТ. При этом нельзя говорить о существовании единого ОПК Европейского союза: в настоящее время государства Союза в большей степени ориентированы на развитие собственного ОПК, что приводит к определенным проблемам его развития, включая дублирование технологий, неэффективное использование ресурсов для разработки и производства ВВТ. В связи с этим важным аспектом деятельности ЕС должны быть приложены усилия, направленные на формирования и развитие единого ОПК.

Одним важным акторов в консолидации ОПК Европейского союза должно было стать Европейское оборонное агентство (ЕОА) – организация, основанная в 2004 г., целями которой являются: поддержка развития структурного потенциала и военного сотрудничества; стимулирование оборонных исследований и технологий для обеспечения соответствия потенциала требованиям будущего и поддержки ОПК; обеспечение интересов обороны в политике ЕС. Однако к настоящему моменту успехов в данном направлении у ЕОА не так много; возможно, текущий кризис, связанный с пандемией коронавируса и его последствиями для ОПК, позволит Агентству начать более активные действия.

Таким образом, целью данной работы является рассмотрение деятельности ЕОА и оценка его перспектив в вопросе консолидации ОПК Европейского союза.

Для достижения поставленной цели будут рассмотрены деятельность ЕОА и ее основные результаты, его ключевые проекты, а также роль ЕОА в развитии ОПК Европейского союза.

ЕОА, а также его роли в Общей политике обороны и безопасности Европейского союза уделяется довольно ограниченное внимание в публикациях отечественных и зарубежных исследователей. Среди российских ученых стоит отметить С.В. Андрюшина и его работы «Стратегический потенциал Европейского оборонного агентства» [1] и «Роль Европейского оборонного агентства в военной интеграции Европейского Союза» [2], в которых проводится анализ деятельности ЕОА и его роли для интеграции ЕС в области обороны и безопасности. В работе В. Журкина «Европейская армия: поражения и победы. Общая политика безопасности и обороны Европейского союза» также затрагивается вопрос о роли ЕОА в военной интеграции ЕС [3]. Деятельность ЕОА анализируют и зарубежные исследователи: Д. Фиотт в работе «Европейская комиссия и Европейское оборонное агентство: пример соперничества?» [4] рассматривает деятельность ЕОА и противоречия между ним и Европейской комиссией, которые ставят под вопрос эффективность работы в сфере обороны и безопасности; в исследовании И. Ойконому «Братья по оружию? Оборонная промышленность ЕС и создание ЕОА» [5] рассматривается взаимодействие между ОПК Европейского союза и ЕОА. Несмотря на наличие определенного объема публикаций по вопросам, связанным с ЕОА, все же информация, представленная в них, недостаточна для проведения анализа деятельности агентства. В связи с этим основным материалом, на котором будет базироваться исследование, является информация, представленная на официальном сайте ЕОА. Таким образом, в первую очередь основой исследования является источниковая база.

ЕОА является органом общей внешней политики и политики безопасности ЕС. Совет Европейского союза создал агентство для поддержки государств-членов в их усилиях по совершенствованию европейского оборонного потенциала в области кризисного

управления, европейской безопасности и оборонной политики. Главными функциями организации являются: развитие оборонного потенциала; содействие европейскому сотрудничеству в области ВВТ; создание конкурентоспособного европейского рынка военного оборудования; повышение эффективности европейских оборонных исследований и технологий.

В настоящее время ЕОА реализует ряд крупных проектов, включая «План развития потенциала» (Capability Development Plan; CDP), «Скоординированный ежегодный обзор по обороне» (Coordinated Annual Review on Defence; CARD), «Постоянное структурированное сотрудничество» (Permanent Structured Cooperation; PESCO), «Европейский оборонный фонд» (European Defence Fund; EDF) и «Долгосрочный обзор» (Long Term Review), а также 58 отдельных инициатив, из которых 40 относятся к сфере ОПК [6]. Эти проекты направлены на разработку и производство новых ВВТ, модернизацию существующих, обеспечение финансирования предприятий ОПК и их проектов, развитие кооперации между государствами, поддержание функционирования предприятий ОПК, включая обеспечение безопасности цепочек поставки и поддержку предприятий малого и среднего бизнеса,

Анализ деятельности ЕОА до 2009 г. сопряжен с определенными трудностями, связанными с отсутствием в открытых источниках отчетов о его деятельности и другой информации. Начиная с 2009 г. на сайте ЕОА публикуются ежегодные отчеты о результатах деятельности организации, а также о некоторых финансовых показателях. Информация в данных отчетах представлена по основным направлениям деятельности, включая отдельные программы и приоритетные направления.

Проведем анализ деятельности ЕОА на основании Ежегодных отчетов (Annual Report). На сайте ЕОА доступны отчеты с 2009 по 2019 г., отчет за 2010 г. отсутствует. Основной части отчета предшествует вступительное слово директора ЕОА. В этот период директорами ЕОА были Александер Вайс (2007–2010), Клод-Франсуа Арну (2011–2015) и Хорхе Домекк (2015–2020). Во вступительном слове отмечаются основные результаты деятельности агентства за отчетный год, т.е. информация, содержащаяся в нем, отражает наиболее важные аспекты работы ЕОА и может служить основой для проведения анализа деятельности организации.

2009 г. По состоянию на 2009 г. ЕОА реализовывалось 80 проектов, из которых 38 новых, включая следующие: «Международная космическая система получения изображений» (Multinational Space-based Imaging System), «Транспортный вертолет будущего» (Future Transport Helicopter), «Система предупреждения столкновений в воздухе MIDair» (MIDair Collision Avoidance System). Также в этом году начала функционировать «Платформа логистической поддержки сторонними компаниями» (Third Party Logistics Support Platform), введен в действие «Кодекс поведения в отношении офсетов» (Code of Conduct on Offsets), одобрена «Программа обучения пилотов вертолетов» (Helicopter Training Programme). 15 министров обороны подписа-

ли «Письмо о намерениях в отношении Европейского парка транспортных самолетов» [7].

2011 г. В целом этот год отмечается укреплением роли ЕОА. Управляющим советом ЕОА одобрено 11 проектов, включая такие, как «Дозаправка в воздухе» (Air-to-air refueling), «Полевые госпитали» (Medical field hospitals), «Морская разведка» (Maritime surveillance), «Обучение летных экипажей» (Training of air crews) и «Спутниковая связь» (Satellite communications). Принято решение о начале сотрудничества в рамках проекта «Объединение и совместное использование» (Pooling & Sharing). По инициативе ЕОА начала работу Экспертная лаборатория по борьбе с самодельными взрывными устройствами в Афганистане, проведены вертолетные учения в Италии [8].

2012 г. Начата реализация проектов «Дозаправка в воздухе» и «Европейские военные требования к летной годности» (European Military Airworthiness Requirement), принят «Кодекс поведения по объединению и совместному использованию» (Code of Conduct on Pooling & Sharing) [9].

2013 г. Европейский совет принял важные решения для реализации проектов ЕОА: «Беспилотные летательные аппараты» (Remotely Piloted aircraft systems), «Дозаправка в воздухе», «Кибербезопасность и спутниковая связь» (Cyber defence and satellite communications). Кроме того, главы государств и правительств ЕС подтвердили важную роль ЕОА в развитии сотрудничества в области обороны и безопасности. Также ЕОА предприняло ряд шагов для расширения сферы деятельности: развитие новых направлений – стандартизации и сертификации; подписание соглашений с Сербией и Хорватией (последняя стала членом ЕОА); углубление сотрудничества с Европейским агентством авиационной безопасности (European aviation safety agency) и Евроконтролем (Eurocontrol). Также была опубликована оценка реализации «Кодекса поведения по Объединению и совместному использованию» [Ibid.].

2014 г. ЕОА оказало поддержку утверждению «Подготовительных действий в отношении исследований, связанных с Общей политикой обороны и безопасности» (Preparatory Action on CSDP-related research), подготовило и утвердило «Нормативную базу систематического и длительного сотрудничества» (Policy Framework for systematic and long-term cooperation), а также поспособствовало отмене НДС для отдельных проектов. Начались переговоры по закупке международного парка самолетов для программы «Дозаправка в воздухе». ЕОА организовало учения, в которых участвовало 70 самолетов и 200 летных экипажей [10].

2015 г. ЕОА утвердило три основные цели агентства: поддержка развития структурного потенциала и военного сотрудничества; стимулирование оборонных исследований и технологий для обеспечения соответствия потенциала требованиям будущего и поддержки ОПК; обеспечение интересов обороны в политике ЕС. ЕОА продолжило развитие сотрудничества с Европейской комиссией. В рамках проекта «Дозаправка в воздухе» был подписан «Меморандум о понимании в отношении многоцелевого дозаправщика». Также подписано 22 специальных контракта на общую

сумму 71 млн евро и отменен НДС для некоторых проектов [11].

2016 г. ЕОА подписал соглашения с различными организациями, включая Организацию по совместному сотрудничеству в области вооружений (OSCAR) и Европейское космическое агентство (European Space Agency), Совместное исследовательское объединение европейское партнерство по открытому небу (SESAR JU), Евроконтроль и Спутниковый центр Европейского Союза (European Union Satellite Centre). Запущены «Глобальная стратегия ЕС» (EU Global Strategy), «Европейский план действия в области обороны» (European Defence Action Plan), «Совместная декларация ЕС и НАТО» (EU-NATO Joint Declaration) и «Пилотный проект ЕС по оборонным исследованиям» (EU's Pilot Project on defence research). Кроме того, основан Совет военной авиации ЕОА по единому европейскому небу (EDA Single European Sky (SES) Military Aviation Board), начата разработка инициатив поддержки оборонных предприятий малого и среднего бизнеса и подписан контракт на технико-экономическое обоснование проекта «Европейский беспилотный летательный аппарат средней высоты и большой продолжительности полета» (European MALE RPAS) и проекта «Дозаправка в воздухе». Также продолжена работа по обучению и проведению учений в области кибербезопасности, стандартизации и сертификации в рамках проекта «Правительственная спутниковая связь» (Governmental Satellite Communications) [12].

2017 г. В этом году была проведена работа над целым рядом крупных проектов, включая рассмотрение CDP, запуск CARD, поддержку PESCO, разработку EDF и утверждение «Долгосрочного обзора», технико-экономическое обоснование проекта «Европейский беспилотный летательный аппарат средней высоты и большой продолжительности полета», ряд проектов по кибербезопасности; начала работу специальная группа по военной мобильности. Кроме того, Германия и Норвегия присоединились к проекту «Дозаправка в воздухе». По состоянию на 2017 г. ЕОА работает над 14 проектами, 97 специальными проектами, 3 соглашениями по совместной закупке и 190 другими проектами в сфере обороны и безопасности, также было подписано 3 гранта в рамках «Пилотного проекта» [13].

2018 г. Проведена следующая работа по реализуемым проектам: переработка «Плана развития потенциала», доработка «Общей повестки дня стратегических исследований» (Overarching Strategic Research Agenda), окончание пробного запуска «Скоординированного ежегодного обзора по обороне», идентификация 34 проектов для «Постоянного структурированного сотрудничества», подготовка «Европейского оборонного фонда» и «Европейской программы развития ОПК» (European Defence Industrial Development Programme; EDIDP), презентация дорожной карты «Плана действий по военной мобильности» (Military Mobility Action Plan). Несмотря на то что «Пилотный проект по оборонным исследованиям», запущенный три года назад, закончился в 2018 г., подготовительные действия ЕОА имели выдающийся успех. Демонстрация технологии обучения по проекту «Европейский беспилотный летательный аппарат средней высоты и большой продолжительности полета» была успешно принята в 9 из 10 стран. ЕОА поддержало организацию «Платформы образования, обучения, учений и оценки» на базе Европейского колледжа безопасности и обороны. Доработано соглашение по проекту «Правительственная спутниковая связь» с началом его реализации в 2019 г. Расширилось участие (до 5 стран) в программах «Дозаправка в воздухе» и «Многоцелевой дозаправки». ЕОА подписало «Меморандум о понимании» с Европейским инвестиционным банком [14].

2019 г. Запущен первый полный цикл CARD, подготовлена третья волна из 13 дополнительных проектов в рамках PESCO, разработаны «Примеры стратегического контекста» (Strategic Context Cases) для направления и информирования о реализации CDP, завершена работа над «Совместным финансовым механизмом» (Cooperative Financial Mechanism), продолжен проект по отмене НДС, что привело к экономии 12 млн евро [15].

Как показывает анализ, не все проекты ЕОА были успешными. Например, несмотря на то что реализация проекта «Международная космическая система получения изображений» была намечена на 2015 г., данный проект так и не был реализован, последняя информация о нем датируется 2011 г. Транспортный вертолет будущего также не реализован.

Наиболее важной для военной интеграции ЕС является программа «Объединение и совместное использование», которая направлена на углубление сотрудничества между ВС государств ЕС, более эффективное использование их возможностей, а также более рациональную работу ОПК. Действие программы в отношении ОПК состоит в следующем: совместные закупки ВВТ, совместное использование научно-исследовательских комплексов, совместное проведение исследований в оборонной сфере и разработка новых образцов ВВТ [16]. Несмотря на то что данная программа активно реализуется, пока говорить о ее успехе преждевременно, не все государства готовы к уменьшению роли собственных ОПК и ВС в угоду общеевропейских.

В целом, если сравнивать результат внедрения инициативы с первоначальными планами, он выглядит неудовлетворительным, что отчасти признается и в официальных документах ЕС, например в специальном докладе Европарламента, обнародованном в 2015 г. В 2009–2010 гг. основная идея «Объединения и совместного использования» заключалась в том, что двигателем этого процесса должны стать политическая кооперация и воля государств. При этом наиболее эффективным по-прежнему остается двустороннее сотрудничество, однако оно не в состоянии обеспечить надлежащую действенность таких проектов, в которых необходимо предпринимать серьезные коллективные усилия (например, Airlift – воздушный транспорт). Фактически большая часть эффективных многосторонних проектов сосредоточена в области обучения и повышения квалификации военного персонала [Там же].

Другие проекты активно реализуются. Платформа логистической поддержки сторонними компаниями была заменена на «Программу ЕС по поддержке под-

рядчиками операций» (The European Union Contractor Support to Operations), которая функционирует по настоящее время и обеспечивает взаимодействие по логистической поддержке операций. «Кодекс поведения в отношении офсетов» ограничил использование офсетов на территории ЕС, тем самым обеспечил большую вовлеченность в поставки европейских производителей ВВТ. В рамках реализации «Программы обучения пилотов вертолетов» был проведен целый ряд учений, симпозиумов и курсов для обеспечения более тесного взаимодействия ВС государств ЕС [17]. Программа «Европейский парк транспортных самолетов» реализуется 11 государствами и обеспечивает более эффективное взаимодействие между государствами в области использования транспортных самолетов. На крупных проектах, которые находятся в стадии реализации, остановимся в дальнейшем.

По результатам рассмотрения Ежегодных отчетов можно отметить, что за это время ЕОА запустило целый ряд как крупных, так и небольших проектов. При этом значительная их часть направлена на налаживание взаимодействия между ВС государств-участников. Однако наиболее глобальные проекты все же направлены на развитие ОПК. Рассмотрим данные проекты.

EDF – компонент Общей политики обороны и безопасности ЕС, который направлен на координацию и увеличение национальных инвестиций в оборонные исследования и повышение оперативной совместимости между национальными вооруженными силами; служит финансовой мерой поддержки трансграничного сотрудничества между государствами ЕС, а также предприятиями, исследовательскими центрами, национальными администрациями, международными организациями и университетами. Европейская комиссия через EDF софинансирует совместные военно-промышленные проекты и исследования на территории ЕС. Согласно плану, начиная с 2021 г., когда EDF вступит в стадию полноценной реализации, он должен способствовать развитию инновационности и конкурентоспособности ОПК ЕС, а также увеличению его стратегической автономности.

PESCO – компонент Общей политики обороны и безопасности ЕС, в рамках которого 25 из 27 ВС государств ЕС действуют с целью стратегической интеграции. Данная программа направлена на более тесное сотрудничество в сфере безопасности и обороны. PESCO состоит из двух частей. Первая – это 34 проекта, половину из которых запустили в марте 2018 г., еще половину – в ноябре. Проекты бывают двух типов: создание нового вооружения или техники, например артиллерийской системы, и повышение боеготовности сил, например программа подготовки пилотов вертолетов. Вторая часть PESCO – это 20 обязательств, взятых на себя всеми участниками программы, например регулярное повышение военных расходов и увеличение расходов на новое вооружение.

Всего в рамках данной программы реализуется 47 проектов, направленных на создание общей системы обороны и безопасности и включающих в себя разработку новых видов ВВТ, соответствующей инфраструктуры и организацию совместной детальности

по обеспечению обороны и безопасности [18]. Направления деятельности разделены по следующему принципу: обучение и инфраструктура; сухопутные системы и соединения; проекты для военно-морского флота (ВМФ); проекты для военно-воздушных сил (ВВС); обеспечение и совместное функционирование; автоматизированные системы управления, командования, связи, разведки, наблюдения и рекогносцировки, а также проекты в киберсфере; космические проекты [19]. Среди проектов, реализуемых в рамках данной программы, есть целый ряд проектов, направленных на развитие ОПК, в том числе на разработку и производство новых ВВТ. Остановимся на отдельных проектах подробнее.

«Боевая машина пехоты» (Armored Infantry Fighting Vehicle), «Десантная машина-амфибия» (Amphibious Assault Vehicle) и «Легкая бронированная машина» (Light Armored Vehicle). В рамках данных проектов планируется разработка прототипов единых европейских боевой машины пехоты, десантной машины-амфибии и легкой бронированной машины. Эти машины будут базироваться на единой платформе и обеспечивать быстрое разворачивание, разведку, боевую поддержку, логистическую поддержку, командование и контроль, а также медицинскую поддержку. Эти новые машины должны поспособствовать укреплению системы обороны и безопасности ЕС, а также обеспечить совместимость между армиями государств ЕС [20].

«Европейский ударный вертолет TIGER Mark III» (European Attack Helicopters TIGER Mark III). Целью данного проекта является значительное улучшение эффективности ударных вертолетов TIGER путем модернизации его боевых и коммуникационных возможностей, а также возможностей по обнаружению. Таким образом, ЕС должен получить модернизированный, инновационный ударный вертолет со значительно увеличенным сроком службы [21].

«Европейский патрульный корвет» (European Patrol Corvette). Целью данной программы является разработка прототипа нового класса боевых кораблей, который позволит разместить на нем ряд систем и полезных нагрузок с целью использования его для различных задач и миссий [22].

PADR – инициатива в рамках EDF, реализуемая Европейским оборонным агентством, целью которой является углубление сотрудничества, развитие необходимых технологий и усиление позиций ОПК ЕС в целом. Кроме того, эта программа служит механизмом для проверки возможностей государств ЕС по кооперации в сфере ОПК. В PADR начиная с 2017 г. выделялись средства на различные исследования, включая «Доминирование в электромагнитном спектре» (Electromagnetic Spectrum Dominance), «Бросая вызов будущему» (Challenging the future), «Новые правила игры» (Emerging Game-changers) и «Беспилотные системы» (Unmanned Systems).

EDIDP – программа ЕС в сфере промышленного производства для поддержки предприятий ОПК, улучшения их конкурентоспособности и возможностей по развитию инноваций в сфере обороны и безопасности. Основное направление – софинансирование сов-

местной разработки продукции военного назначения и технологий. Каждый год определяется круг проектов для финансирования: например, в 2019 г. такими проектами были «Беспилотная наземная система многоцелевого назначения» (Multipurpose unmanned ground system) и «Перспективная военно-морская платформа и связанные технологии» (Future naval platforms and related technologies). Программа реализуется непосредственно Европейской комиссией: на 2019–2020 гг. для финансирования проектов в рамках EDIDP были выделены средства в размере 500 млн евро. Ожидается, что данная программа будет продлена и на 2021 г.

CDP обеспечивает предоставление полной оценки возможностей, которая способствует процессу принятия решений по развитию военного потенциала как на уровне ЕС, так и на национальном уровне. За счет этой инициативы определяются основные приоритеты ЕС в данном направлении с учетом потенциальных угроз безопасности и потребностей в области обороны и безопасности. Периодический пересмотр CDP проводится ЕОА совместно со странами членами ЕС при активном участии Военного комитета Европейского союза и Военного штаба Европейского союза. План затрагивает краткосрочную, среднесрочную и долгосрочную перспективы. В 2018 г. было определено 11 приоритетных направлений развития потенциала: «Обеспечение потенциала в операциях по ответным мерам в области кибербезопасности» (Enabling capabilities for cyber responsive operation), «Космические информационные и коммуникационные службы» (Space-based information and communication services), «Информационное превосходство» (Information superiority), «Потенциал в наземных военных операциях» (Ground combat capabilities), «Потенциал в области логистической и медицинской поддержки» (Enhanced logistic and medical supporting capabilities), «Маневренность ВМФ» (Naval manoeuvrability), «Подводный контроль с целью укрепления устойчивости в море» (Underwater control contributing to resilience at sea), «Превосходство в воздухе» (Air superiority), «Межотраслевой потенциал для обеспечения соответствующего уровня амбициозности ЕС» (Cross-domain capabilities contributing to achieve EU's level of ambition), «Интеграция военно-воздушного потенциала в изменяющемся авиационном секторе» (Integration of military air capabilities in a changing aviation sector), «Мобильность в воздухе» (Air mobility) [23].

CARD. Инициатива была запущена государствами – членами ЕС в мае 2007 г., ее цель – способствовать синхронизации и взаимной адаптации планирования циклов национальной обороны и практик развития потенциала. Пробный запуск программы был осуществлен в 2017–2018 гг., для того чтобы позволить государствам – членам ЕС ознакомиться с методологией CARD и адаптировать ее. Первый полный цикл CARD был запущен в 2019–2020 гг. Первый отчет о результатах оценки с выводами и рекомендациями был представлен ЕОА министрам обороны государств – членов ЕС в ноябре 2020 г. [24].

Как показывает информация, представленная выше, основные крупные проекты ЕОА ориентированы на

развитие ОПК. В системе обеспечения обороны и безопасности ЕС агентство определяет вектор развития оборонной промышленности и по возможности участвует в финансировании перспективных проектов. Если рассматривать основные цели ЕОА, сформулированные в 2015 г., то можно отметить, что они также напрямую направлены на развитие ОПК.

Основатели ЕОА отмечали, что деятельность агентства должна быть точечной, основанной на необходимости удовлетворения определенных потребностей ВС и ОПК [7] с целью улучшения обороноспособности ЕС в рамках Общей политики обороны и безопасности. При этом основной задачей для ЕОА является консолидация усилий государств ЕС в реализации проектов для увеличения ее эффективности и исключения дублирования технологий. В этой связи очень важной частью деятельности ЕОА является проект «Объединение и совместное использование».

Долгое время ЕОА не играло ключевой роли в ОПК Европейского союза, его активности были в большей степени направлены на точечные инициативы, связанные с развитием взаимодействия между ВС Европейского союза, и стимулирование разработки отдельных образцов ВВТ. Кроме того, роль ЕОА является более стратегической и направленной на среднесрочный и долгосрочный результат, поэтому естественно, что многие проекты еще не вступили в заключительную фазу реализации. Активная разработка крупных проектов в 2017 г. (CDP, CARD, PESCO, EDF и PADR), а также возможные негативные последствия кризиса, связанного с коронавирусом, дают возможность ЕОА занять более существенное место в системе обеспечения обороны и безопасности ЕС и продвижении общих интересов союза в сфере ОПК.

Проекты, которые реализуются как в рамках отдельных инициатив, так и в рамках крупных проектов должны в перспективе стать одним из драйверов развития ОПК, так как направлены на разработку и производство новейших систем, включая БПЛА, наземные беспилотные системы, унифицированные ударные вертолеты, БМП и танки. В реализации подобных проектов крайне важно участие государства в лице ЕОА, так как самостоятельно предприятиям ОПК их реализовывать затруднительно. Кроме того, ЕОА способствует кооперации между предприятиями ОПК и консолидации их научного и производственного потенциала, что также крайне важно для успешной работы над подобными глобальными проектами. Как отмечает С.В. Андрюшин, «Европейскому оборонному агентству за 10 лет своего существования удалось определить основные пробелы в ресурсном обеспечении Общей политики безопасности и обороны, сформулировать приоритетные направления политики в этой области, закрепленные в стратегических инициативах, и запустить ряд общеевропейских проектов» [1. С. 108].

Комплексный характер деятельности ЕОА, которая направлена на развитие ОПК, улучшение взаимодействия между ВС Европейского союза и создание единой системы обеспечения обороны и безопасности ЕС, дает основания полагать, что оно будет иметь важное значение в развитии интеграции ЕС в данной сфере.

Без унифицирования ВВТ крайне сложно обеспечить совместимость вооруженных сил и функционирование единой системы обеспечения обороны и безопасности, а в более глобальном масштабе и интеграции. Усилия и проекты ЕОА крайне важны для развития интеграции, но ее реализация, а значит и успех деятельности

ЕОА, в том числе и в сфере оборонной промышленности, будет напрямую зависеть от желания государств ЕС участвовать в совместных проектах, тем самым в определенной степени отказавшись от политики фокусировки на развитии собственного оборонно-промышленного комплекса.

ЛИТЕРАТУРА

1. Андрюшин С.В. Стратегический потенциал Европейского оборонного агентства // Вестник СПбГУ. Сер. 6. 2015. Вып. 1. С. 97–110.
2. Андрюшин С.В. Роль Европейского оборонного агентства в военной интеграции Европейского Союза // Вопросы безопасности. 2013. № 6. С. 31–44.
3. Журкин В. Европейская армия: поражения и победы. Общая политика безопасности и обороны Европейского Союза. М. : Междунар. отношения, 2012. 190 с.
4. Fiott D. The European Commission and the European Defence Agency: A Case of Rivalry? // Journal of Common Market Studies. 2015. Vol. 53, is. 3. P. 542–557.
5. Oikomonou I. Brothers in arms? The European arms industry and the making of the EDA. The European Defence Agency, 2015. 20 p.
6. All Activities // European Defence Agency. URL: <https://eda.europa.eu/what-we-do/all-activities> (accessed: 03.04.2021).
7. Annual Report 2009 // European Defence Agency. URL: <https://eda.europa.eu/publications-and-data/all-publications/annual-report-2009> (accessed: 03.04.2021).
8. Annual Report 2011 // European Defence Agency. URL: <https://eda.europa.eu/publications-and-data/all-publications/annual-report-2011> (accessed: 03.04.2021).
9. Annual Report 2013 // European Defence Agency. URL: <https://eda.europa.eu/publications-and-data/all-publications/annual-report-2013> (accessed: 03.04.2021).
10. Annual Report 2014 // European Defence Agency. URL: <https://eda.europa.eu/publications-and-data/all-publications/annual-report-2014> (accessed: 03.04.2021).
11. Annual Report 2015 // European Defence Agency. URL: <https://eda.europa.eu/publications-and-data/all-publications/annual-report-2015> (accessed: 03.04.2021).
12. Annual Report 2016 // European Defence Agency. URL: <https://eda.europa.eu/publications-and-data/all-publications/annual-report-2016> (accessed: 03.04.2021).
13. Annual Report 2017 // European Defence Agency. URL: <https://eda.europa.eu/publications-and-data/all-publications/test-annual-report-paula> (accessed: 03.04.2021).
14. Annual Report 2018 // European Defence Agency. URL: <https://eda.europa.eu/publications-and-data/all-publications/annual-report-2018> (accessed: 03.04.2021).
15. Annual Report 2019 // European Defence Agency. URL: <https://eda.europa.eu/publications-and-data/all-publications/annual-report-2019> (accessed: 03.04.2021).
16. Петров К.Е. «Гентская инициатива» и ее влияние на политику стран ЕС в области обороны и безопасности // Международная аналитика. 2017. № 4 (22). С. 28–37.
17. Helicopter Initiatives // European Defence Agency. URL: <https://eda.europa.eu/what-we-do/all-activities/activities-search/helicopter-initiatives> (accessed: 03.04.2021).
18. Main Page // PESCO. URL: <https://pesco.europa.eu/> (accessed: 03.04.2021).
19. PESCO // European Defence Agency. URL: [https://eda.europa.eu/what-we-do/EU-defence-initiatives/permanent-structured-cooperation-\(PESCO\)](https://eda.europa.eu/what-we-do/EU-defence-initiatives/permanent-structured-cooperation-(PESCO)) (accessed: 03.04.2021).
20. Armoured Infantry Fighting Vehicle / Amphibious Assault Vehicle / Light Armoured Vehicle (AIFV / AAV / LAV) // PESCO. URL: <https://pesco.europa.eu/project/armoured-infantry-fighting-vehicle-amphibious-assault-vehicle-light-armoured-vehicle/> (accessed: 03.04.2021).
21. European Attack Helicopters TIGER Mark III // PESCO. URL: <https://pesco.europa.eu/project/european-attack-helicopters-tiger-mark-iii/> (accessed: 03.04.2021).
22. European Patrol Corvette // PESCO. URL: <https://pesco.europa.eu/project/european-patrol-corvette-epc/> (accessed: 03.04.2021).
23. The EU Capability Development Priorities // European Defence Agency. URL: <https://eda.europa.eu/docs/default-source/eda-publications/eda-brochure-cdp> (accessed: 03.04.2021).
24. EU Defence Initiatives // European Defence Agency. URL: <https://eda.europa.eu/what-we-do/EU-defence-initiatives/> (accessed: 03.04.2021).

Kirill V. Seroshtanov, National Research Tomsk State University (Tomsk, Russian Federation). Email: seroshtanov.kirill@gmail.com

EUROPEAN DEFENCE AGENCY AND ITS ROLE IN THE DEVELOPMENT OF THE EUROPEAN UNION DEFENCE INDUSTRY

Keywords: European Defence Agency; Common Defence and Security Policy; Defence Industry.

Procurement of modern and efficient weapons is one of the most important parts of any state defence and security policy that can be achieved by import of weapons or their production on the state territory. The European Union has one of the most advanced defence industries, therefore it is necessary to work on its development to maintain its positions. For this purposes government support for the defence industry is crucial.

Development of the defence industry has an important role in the European Union policy, therefore many related programs are implemented and the corresponding authorities are established. In this case the European Defence Agency (EDA) plays one of the major roles.

The EDA is an agency of the European Union that promotes and facilitates integration between member states within the EU's Common Security and Defence Policy. The EDA is headed by the High Representative, and reports to the Council. The EDA was established on 12 July 2004. During its activity the EDA has started and implemented a number of different programs and not all of them have become successful. The EDA initiatives are mainly focused on coordination between member states Armed Forces and also on development and production of advanced weapons to contribute to the European Union defence capabilities. For example the EDA launched the following programs: Pooling&Sharing, Air-to-air refueling, Remotely Piloted aircraft systems, Code of Conduct on Offsets, The European Union Contractor Support to Operations and etc.

The role of the agency become more important since 2017, when major programs including Capability Development Plan, Coordinated Annual Review on Defence, Permanent Structured Cooperation, European Defence Fund, Long Term Review were launched. All these

programs are focused on the development of the European Union defence industry and further integration of the European Union in the sphere of defence and security.

The author concludes that the efforts made by the EDA should contribute to the development of the European Union Defence industry in future. The comprehensive approach of the EDA that integrates activities in different spheres of defence and security of the European Union should facilitate the goals of further defence integration of the European Union. However the achievement of this goal that will also strengthen position of the European Union defence industry is highly dependent on the willingness of the member states to shift the focus from domestic defence industry to the integrated defence industry of the European Union.

REFERENCES

1. Andryushin, S.V. (2015) Strategic potential of the European Defense Agency. *Vestnik SPbGU. Ser. 6 – Vestnik of Saint-Petersburg University. Series 6*. 1. pp. 97–110. (In Russian).
2. Andryushin, S.V. (2013) Rol' Evropeyskogo oboronno agentstva v voennoy integratsii Evropeyskogo Soyuza [The role of the European Defense Agency in the military integration of the European Union]. *Voprosy bezopasnosti*. 6. pp. 31–44. DOI: 10.7256/2306-0417.2013.6.10681
3. Zhurkin, V. (2012) *Evropeyskaya armiya: porazheniya i pobedy. Obshchaya politika bezopasnosti i oborony Evropeyskogo Soyuz* [European army: defeats and victories. Common Security and Defense Policy of the European Union]. Moscow: Mezhdunarodnye otnosheniya.
4. Fiott, D. (2015) The European Commission and the European Defence Agency: A Case of Rivalry? *Journal of Common Market Studies*. 53(3). pp. 542–557. DOI: 10.1111/jcms.12217
5. Oikomonou, I. (2015) *Brothers in arms? The European arms industry and the making of the EDA*. The European Defence Agency.
6. The European Defence Agency. (n.d.) All Activities. [Online] Available from: <https://eda.europa.eu/what-we-do/all-activities> (Accessed: 3rd April 2021).
7. The European Defence Agency. (2009) *Annual Report 2009*. [Online] Available from: <https://eda.europa.eu/publications-and-data/all-publications/annual-report-2009> (Accessed: 3rd April 2021).
8. The European Defence Agency. (2011) *Annual Report 2011*. [Online] Available from: <https://eda.europa.eu/publications-and-data/all-publications/annual-report-2011> (Accessed: 3rd April 2021).
9. The European Defence Agency. (2013) *Annual Report 2013*. [Online] Available from: <https://eda.europa.eu/publications-and-data/all-publications/annual-report-2013> (Accessed: 3rd April 2021).
10. The European Defence Agency. (2014) *Annual Report 2014*. [Online] Available from: <https://eda.europa.eu/publications-and-data/all-publications/annual-report-2014> (Accessed: 3rd April 2021).
11. The European Defence Agency. (2015) *Annual Report 2015*. [Online] Available from: <https://eda.europa.eu/publications-and-data/all-publications/annual-report-2015> (Accessed: 3rd April 2021).
12. The European Defence Agency. (2016) *Annual Report 2016*. [Online] Available from: <https://eda.europa.eu/publications-and-data/all-publications/annual-report-2016> (Accessed: 3rd April 2021).
13. The European Defence Agency. (2017) *Annual Report 2017*. [Online] Available from: <https://eda.europa.eu/publications-and-data/all-publications/test-annual-report-paula> (Accessed: 3rd April 2021).
14. The European Defence Agency. (2018) *Annual Report 2018*. [Online] Available from: <https://eda.europa.eu/publications-and-data/all-publications/annual-report-2018> (Accessed: 3rd April 2021).
15. The European Defence Agency. (2019) *Annual Report 2019*. [Online] Available from: <https://eda.europa.eu/publications-and-data/all-publications/annual-report-2019> (Accessed: 3rd April 2021).
16. Petrov, K.E. (2017) “Ghent Initiative” and Its Influence on Defense and Security Policy of the EU Countries. *Mezhdunarodnaya analitika – Journal of International Analytics*. 4(22). pp. 28–37. (In Russian). DOI: 10.46272/2587-8476-2017-0-4-28-36
17. The European Defence Agency. (n.d.) *Helicopter Initiatives*. [Online] Available from: <https://eda.europa.eu/what-we-do/all-activities/activities-search/helicopter-initiatives> (Accessed: 3rd April 2021).
18. PESCO. Main Page. [Online] Available from: <https://pesco.europa.eu/> (Accessed: 3rd April 2021).
19. PESCO. (n.d.) *The European Defence Agency*. [Online] Available from: [https://eda.europa.eu/what-we-do/EU-defence-initiatives/permanent-structured-cooperation-\(PESCO\)](https://eda.europa.eu/what-we-do/EU-defence-initiatives/permanent-structured-cooperation-(PESCO)) (Accessed: 3rd April 2021).
20. PESCO. (n.d.) *Armoured Infantry Fighting Vehicle / Amphibious Assault Vehicle / Light Armoured Vehicle (AIFV / AAV / LAV)*. [Online] Available from: <https://pesco.europa.eu/project/armoured-infantry-fighting-vehicle-amphibious-assault-vehicle-light-armoured-vehicle/> (Accessed: 3rd April 2021).
21. PESCO. (n.d.) *European Attack Helicopters TIGER Mark III*. [Online] Available from: <https://pesco.europa.eu/project/european-attack-helicopters-tiger-mark-iii/> (Accessed: 3rd April 2021).
22. PESCO. (n.d.) *European Patrol Corvette*. [Online] Available from: <https://pesco.europa.eu/project/european-patrol-corvette-epc/> (Accessed: 3rd April 2021).
23. The European Defence Agency. (n.d.) *The EU Capability Development Priorities*. [Online] Available from: <https://eda.europa.eu/docs/default-source/eda-publications/eda-brochure-cdp> (Accessed: 3rd April 2021).
24. The European Defence Agency. (n.d.) *EU Defence Initiatives*. [Online] Available from: <https://eda.europa.eu/what-we-do/EU-defence-initiatives/> (Accessed: 3rd April 2021).

ПРОБЛЕМЫ ИСТОРИОГРАФИИ, ИСТОЧНИКОВЕДЕНИЯ И МЕТОДОВ ИСТОРИЧЕСКОГО ИССЛЕДОВАНИЯ

УДК 94(47).04

DOI: 10.17223/19988613/72/19

А.В. Беляков, Д.Н. Маслюженко

КОПИЙНАЯ КНИГА ТАРСКОГО УЕЗДА – НЕДООЦЕНЕННЫЙ ИСТОЧНИК ПО ИСТОРИИ СИБИРИ И СИБИРСКИХ ТАТАР КОНЦА XVI – ПЕРВОЙ ЧЕТВЕРТИ XVII в.

Документы по истории Западной Сибири конца XVI – первой четверти XVII в. нечасто можно обнаружить в архивах. Тем страннее, что до сих пор в научный оборот до конца не введена Тарская копия книга, содержащая материалы по истории уезда и Сибири с 1594 по 1625 г. В книге содержатся списки наказных грамот тарским воеводам, указов, присланных из Москвы, а также переписка с тобольским воеводой, списки с дозорной книги ясачных волостей Тарского уезда 1623/1624 г.

Ключевые слова: Русское государство XVI–XVII вв.; Западная Сибирь; Тара; Томск; служилые и ясачные татары.

В Российском государственном архиве древних актов (РГАДА) в фонде Сибирского приказа хранится значительное количество документов по истории Сибири конца XVI – XVIII в. Особо ценными из них следует признать материалы рубежа XVI–XVII в., повествующие о ранней истории колонизации Сибири. Как правило, почти все они сохранилось в более поздних списках.

В описи 1 под № 11 в едином картонном переплете XIX в. находится конволют в 4⁰, который при описании в XIX в. был первоначально озаглавлен: «Книга Сибирского приказа 7172 года». На самом документе находится заголовок, данный еще в XVII в.: «Тетрати, а в них писаны списки с наказов и з грамот, и со всяких дел Тарского города» [1. Л. I]. Нами документу было дано иное название: Тарская копия книга. Оно точнее отвечает составу книги. Имеющиеся в ней документы отражают историю русского освоения Западной Сибири, столкновений с местным татарским населением и его адаптации к новой социально-политической обстановке в период 1595–1626 гг.

Несмотря на значительный интерес российских исследователей к ранней истории Тары, анализ историографии показывает довольно любопытный нюанс в их работах. Если не считать классического исследования Г.Ф. Миллера, заложившего основу сибирской истории, и многочисленных авторов, которые во многом строили исследования именно и только на основе этой работы (например, И.Е. Фишер), то впервые на Тару обратил внимание П.Н. Буцинский. Им были проанализированы причины строительства Тары и деятельность первых воевод, в том числе с опорой не только на опубликованные грамоты, но и на документы из книг Сибирского приказа. Однако у него имеется лишь подробный анализ основания Тары на месте татарского городка Ялома, последовавших столкновений и разгрома Кучума, но внутренняя история крепости опи-

сана в основном только на основе дозорной книги 1624 г. В результате значительные в хронологическом плане фрагменты между 1594, 1598 и 1624 гг. оказались упущены, кроме указаний на случаи переселения пашенных крестьян [2. С. 144–152]. Документы фонда 214 РГАДА для описания Тары и Тарского уезда были использованы Б.О. Долгих. Несмотря на это, для воссоздания взаимоотношений с Кучумом и его потомками, татарским населением и калмыками исследователь использовал документы, опубликованные Г.Ф. Миллером, а архивные источники оказались востребованными лишь для анализа состава населения Тары и его внутренней истории после 1624 г. [3. С. 49–52]. Опора на вторую половину 1620-х гг. и последующие десятилетия XVII в. сохраняется и в работе С.В. Бахрушина, в которой впервые в советской историографии был поставлен вопрос формирования сибирских служилых татар и их хозяйственных занятий, при этом анализируются и тарские татары [4].

Эти четыре автора заложили основу рассмотрения истории Тары, Тарского уезда, его населения и их занятий. В результате с позиций хронологического охвата, опоры на предшествующие авторские разработки и даже схожести источниковой базы анализ истории тарских татар в исследованиях Н.А. Томилова, Н.И. Никитина, З.А. Тычинских, а также в коллективной монографии «Тара в XVI–XIX веках – российская крепость на берегу Иртыша» производится только для времени основания Тары, известного похода на Кучума и событий после 1624–1625 гг. [5. С. 136–139; 6. С. 28–33; 7. С. 98–99, 102; 8. С. 60–64, 145–147; 9. С. 20–31, 89–91]. Отчасти эта ситуация может быть объяснена тем, что в 1626 г. сгорел весь архив Сибирского стола в приказе Казанского дворца, в результате чего лишь со второй четверти XVII в. можно составить представление о численности служилого татарского населения Западной Сибири [2. С. 13; 6. С. 31]. Особое внимание

в историографии уделяется борьбе тарских воевод с Кучумом и его потомками, калмыками и местными татарами, при этом, за исключением работ В.В. Трепавлова и В.Д. Пузанова [10. С. 251–253; 11. С. 42], исследования опираются на традиционную источниковую базу опубликованных документов [9. С. 38–47; 12. С. 235–236].

Таким образом, с позиций историографии Тарская копия является уникальным и практически не исследованным (кроме отдельных ранее опубликованных документов, о чем будет сказано далее) источником по многим вопросам истории русской колонизации Западной Сибири конца XVI – первой четверти XVII в. Эта книга делится на части (разделы) по хронологическому (нахождение в городе того или иного воеводы) и географическому принципам и имеет подзаголовки, отличающиеся от тех, что даны в описи:

1. «Тетрати, а в них писаны з государеву наказу и з грамот списки слово в слово 103-го году и 104-го году» [1. Л. 1–29]. Воеводе князю Федору Борисовичу Елецкому и голове Василию Михайловичу Хлопову. 9 грамот.

2. «Тетрати, а в них писаны з государева наказу и з грамот списки слово в слово 105-го и 106-го году» [Там же. Л. 29 об.–47 об.]. Воеводе Степану Васильевичу Кузьмину и головам Андрею Матвеевичу Воейкову и Петру Васильевичу Пивову. 4 грамоты.

3. «Тетрати, а в них писаны з государева наказу и з грамот списки слово в слово 107-го и 108-го году» [Там же. Л. 48–71 об.]. Воеводе Якову Ивановичу Старкову и головам Петру Васильевичу Пивову и Федору Петровичу Рябинину. 5 грамот.

4. «Тетрати, а в них писаны з государева наказу и з грамот списки слово в слово 111-го и 112-го году» [Там же. Л. 72–83а об.]. Воеводе князю Ивану Андреевичу Солнцеву и голове Захарии Ивановичу Безобразову. 3 грамоты.

5. «Тетрати, а в них писаны з государева наказу и з грамот списки слово в слово 114-го и 115-го году» [Там же. Л. 84–106а об.]. Воеводе князю Силе Ивановичу Гагарину и головам Василию Ивановичу Нелединскому и Беззубу Шишкову. 8 грамот.

6. «Тетрати, а в них писаны з государева наказу и з грамот списки слово в слово 116-го и 117-го, и 118-го году» [Там же. Л. 107–134в об.]. Воеводам князю Ивану Владимировичу Масальскому, Григорию Григорьевичу Желябужскому и голове Алексею Федоровичу Поленову. 5 грамот.

7. «Тетрати, а в них писаны з государевых грамот и с наказу воеводы Петра Лутохина списки слово в слово 121-го и 122-го году» [Там же. Л. 135–163в об.]. Воеводе Ивану Михайловичу Годунову и Федору Федоровичу Старого. По-видимому находились в городе с 119 по 122 г. А также воеводе Петру Семеновичу Лутохину. Находился в городе в 122 и 123 гг. 6 грамот.

8. «Тетрати, а в них писаны з грамот списки слово в слово 124-го и 127-го году» [Там же. Л. 164–177 об.]. Воеводам Кириллу Семеновичу Вельяминову-Воронцову и Петру Семеновичу Лутохину и голове Ивану Федоровичу Зубатому. 7 грамот.

9. «Тетрати, а в них писаны з государева наказу и з грамот списки слово в слово 128-го и 129-го и

130-го году» [Там же. Л. 178–196 об.]. Воеводам Силе Яковлевичу Вельяминову и Федору Андреевичу Скрябину. 6 грамот.

10. «Тетрати, а в них писаны з государева наказу и з грамот списки слово в слово 131-го и 132-го году» [Там же. Л. 197–230д об.]. Воеводам Исаю Никитичу Сунбулову и Петру Гавриловичу Чирикову. 8 грамот.

11. «Список с тарских дозорных книг ясачных книг писма и дозору Михаила Байкашина да подьячего Гавриила Ярофеева 132-го году» [Там же. Л. 231–283в об.].

12. «Тетрати, а в них писаны з государева наказу и з грамот списки слово в слово 133-го и 134-го году» [Там же. Л. 284–380г об.]. Воеводам Степану Ивановичу Исленеву и Ивану Алексеевичу Аргамакову. 25 грамот.

13. «Книги имянные Тарского города служивым людям и ружником, и оброчником, и юртовским служивым тотаром, и что им по окладу государева царева и великого князя Михаила Федоровича всеа Руси денежного жалованья на нынешней на 134-й год» [Там же. Л. 381–404г об.].

14. «Книги имянные Тарского города служивым людям и ружником, и оброчником, и юртовским служивым тотаром, и что им по окладу государева царева и великого князя Михаила Федоровича всеа Руси хлебнаго жалованья на нынешней на 134-й год» [Там же. Л. 405–425б об.].

15. «Тетратъ, а в ней писано, что в Тарском городе государевых царевых и великого князя Михаила Федоровича всеа Руси пашенных крестьян, и сколько на государя пашут десятинные пашни» [Там же. Л. 426–428а об.].

16. «В Тарском городе государева наряду и зелья, и свинцу, и ядер» [Там же. Л. 429–429б об.].

17. «Роспись Томскому городу и острогу, и что на городе и на остроге наряду, и в государеве казне пушечных запасов зелья и свинцу, и в государевых житницах всяких хлебных запасов нынешнего 135-го году сентября по день» [Там же. Л. 430–434в об.].

18. «Книги имянные Томского города томским головами детем боярским, и конным и пешим служивым людям, и ружником, и оброчником з денежными их оклады на нынешней на 134-й год» [Там же. Л. 435–449а об.].

19. «Книги имянные нынешняго 134-го году томским служивым людям и ружником, и оброчником с хлебными оклады» [Там же. Л. 450–469 об.].

20. «Имяна Томским жилецким посадским людям» [Там же. Л. 470–473 об.].

21. «Книги имянные томским пашенным крестьяном, которые присыланы в Томской город за опалу и которые прибираны в Томском городе ис подмоги, и сколько которой пашенной крестьянин пашет на государя пашни» [Там же. Л. 474–477г об.].

22. «Списки государевых прежних наказов слово в слово со ста втораго на десять году» [Там же. Л. 478–503 об.].

Все разделы построены по одному принципу. Вначале помещены заголовки дел в том порядке, как они идут далее, затем приводится список государева наказа, а после него список грамот. Данный принцип был

нарушен в период 121–122 гг. (1612/1613–1613/1614). Плохая сохранность документов привела к тому, что два воеводства объединили в одно. При этом вначале воспроизвели грамоты к прежнему воеводе (И.М. Годунов и Ф.Ф. Старого), а после – хронологически более поздний наказ П.С. Лопухину. В рамках одного воеводства хронологическая последовательность документов соблюдается нестрого.

Документы, относящиеся к каждому воеводству, начинались с новой тетради. Если в предыдущей тетради оставались свободные листы или страницы, то на них ставилась надпись: «лист порозжей», «страница порозжа». Исключение составляет тетрадь, в которой содержатся наказ и грамоты воеводе Степану Васильевичу Кузьмину и головам Андрею Матвеевичу Воейкову и Петру Пивову [1. Л. 29 об.]: содержание документов этого раздела помещено на последней странице тетради, относящейся к предыдущему разделу.

Не сохранилось ни одного дела за периоды: 109 и 110 гг. (1600/1601–1601/1602), воеводство кн. Андрея Бахтеярова и голов Вторки Акинфова и Афанасия Головленкова; 113 г. (1604/1605), воеводство кн. Ивана Солнцева и головы Захария Безобразова; 119 и 120 гг. (1610/1611–1611/1612), воеводство Ивана Михайловича Годунова и Федора Федоровича Старого.

Начиная с л. 83а все порожние листы номеруются литерными цифрами. К номеру последнего заполненного листа тетради добавляются литеры: а, б, в и т.д. Всего в деле пронумеровано 540 листов, литерные номера 83а, 10ба, 134а–в, 163а–в, 202а, 230а–д, 243а, 251а, 283а–в, 380а–г, 404а–г, 425а–б, 428а, 429а–б, 434а–в, 449а, 477а–д. Пропущены номера 259, 313.

На л. 431–448, 474–503 снизу стоит скрепа: «Справил-под-ячей-Ондрю-шка-Гла-зу-нов» На л. 431–503 по правому полю листа находится скрепа: «К сем-книгам-Иван-На-р-ма-цкой-ру-ку-при-ло-жил». На л. 450–503 по правому полю листа, в верхней части, находится скрепа: «К сим-кни-гам-Оси-п-Хло-по-в-ру-ку-при-ло-жил». Андрей Глазунов известен как подьячий Томской приказной избы с 1626 по 1642 г. [13. С. 134]. Осип Тимофеевич Хлопов и Иван Борисович Нарматский – томские воеводы в 1625/1626 г. [1. Л. 272 об.].

Непонятно, исходила инициатива создания книги из Москвы или Тобольска, или же ее стали создавать по собственной инициативе. Однако логика ее появления вполне понятна. В воеводских наказах мы постоянно читаем требование: взяв у прежних воевод указы и грамоты, вычесть их. Однако, судя по копийной книге, сделать это было далеко не всегда легко. Как мы видим, по ряду лет документов в ней не отмечено вообще. Причины этого непонятны. В случае пожара сгорели бы и все более ранние грамоты. Быть может, прежние воеводы стремились забрать их с собой или же уничтожить, тем самым скрыв свои прегрешения?

Книга, судя по всему, создавалась при воеводах Степане Ивановиче Исленеве и Иване Алексеевиче Аргамакове в 1624–1626 гг. Документов, связанных с ними, здесь в несколько раз больше по сравнению с любым их предшественником. Причина, по которой томские документы были объединены с тарскими, на настоящий момент неизвестна. Подобные книги

не были редкостью. Все в том же фонде Сибирского приказа находятся подобные книги по Сургуту за 1594/1595 г. и Тобольску за 1600/1601 г. [14, 15] Известны они и по более позднему периоду. Однако никогда не встречаются копийные книги, содержащие сведения за такой значительный хронологический период.

За последующие годы с отдельными документами из этого дела работали многие исследователи. Был ли знаком с книгой Г.Ф. Миллер? Вопрос остается открытым, но, скорее, нет. В Тарском архиве он работал в 1734 г. и отметил хорошую сохранность архива [16. С. 491]. Но вот снимал он опубликованные документы, известные в 11-й книге [Там же. С. 355–357, 358–359, 362–363. № 17, 18, 20], по подлинникам или же в списке, нам не совсем ясно. В пользу того, что исследователь не просматривал данное дело, говорит и тот факт, что он не обратил внимания на томские дела, в частности на Наказную память царя Бориса Федоровича голове Гаврилу Ивановичу Писемскому и Василию Миркову, посланным для строительства города и острога на Томь. В 1-м томе «Истории Сибири» им была опубликована только выдержка из документа, имеющего иное происхождение [Там же. С. 403, 500–501]. При этом также следует учитывать, что книжная форма документа при значительном объеме резко увеличивает сроки копирования. С документом одномоментно может работать только один переписчик.

Очевидно, что отбор документов для снятия копий в разбираемой нами книге проходил явно некачественно. Так, туда не попал наказ князю Андрею Елецкому с товарищами (1593–1594), отправленными в Сибирь для постройки г. Тары, и две памяти воеводе Федору Борисовичу Елецкому (1595) о государеве наряде и пушечном запасе, а также об описании мягкой рухляди у тарских служилых людей [Там же. С. 347–353, 367–358. № 13, 17].

Впоследствии были опубликованы целиком или в выдержках в различных тематических сборниках иные грамоты из этого дела [17. С. 107–108, 296–299; 18. С. 22–30, 34–42; 19. Стб. 159–160. №73; 20. С. 19–28]. Это были документы о бухарской торговле в Сибири, русско-калмыцких взаимоотношениях начала XVII в., а также о ранней истории г. Томска. При этом публикация в ряде случаев осуществлялась со значительными ошибками и в сокращенном виде. К тому же при отборе документов составители в первую очередь исходили из концепции сборника, поэтому многие смежные документы ими игнорировались. В первую очередь это были относительно объемные именные списки служилых людей. Тарская копийная книга позволяет установить имена подавляющего большинства служилых людей за первые 30 лет существования города. В документах книги содержатся списки детей боярских, служилых людей литовского списка, стрельцов, конных и пеших казаков, пушкарей, юртовских татар, подьячих, толмачей, ружников (клир), оброчников (воротники, сторожа, палачи, кузнецы). Таким образом, мы имеем почти полный список жителей города на конец XVI и всю первую четверть XVII в. Приводятся размеры их денежного и хлебного жалования. При этом в ряде случаев у нас появляется возможность выявить дина-

стии служилых людей города, а также уточнить состав населения соседних волостей. По Томску эта информация ограничена только одним городом.

Документы позволяют сделать определенные наблюдения о статусе ясачного населения Сибири. В настоящее время назрела необходимость всестороннего изучения всего податного и служилого не православного населения Московского государства XVI–XVII в. В данном случае за рамками подобного исследования должны быть выведены служилые иноземцы западно-европейского происхождения. Это необходимо для того, чтобы разобраться с их статусом и «особенностями» землевладения. В настоящее время содержащиеся в копийной книге сведения позволяют говорить о схожести положения ясачного населения Сибири и мордвы, а также сибирских юртовских татар с мещерскими служилыми татарами и мордвой [21–23]. Можно предположить, что на всей территории государства изначально существовали единые правила (законодательство), в которые, возможно, с некоторыми поправками, но все же легко вписывались и новоприобретенные народы. При этом особенно интересны документы о методах переманивания татар от Кучума, а также дальнейшем их расселении, в том числе в Тюмени и Тобольске.

В книге также содержится список одной из наиболее ранних сибирских ясачных книг – Список с Тарской дозорной ясачной книги письма и дозору Михаила Байкашина и подьячего Гаврилы Ерофеева 1623/1624 гг. [1. Л. 231–283в об.] Несмотря на обвинения писцов в предвзятости и злоупотреблениях при составлении книги [24], данный документ все же является ценнейшим источником по истории ясачного населения Тарского уезда. Во-первых, здесь приведен именной состав ясачников, при том что в историографии эта дозорная книга анализировалась лишь с позиции первичного пункта для расчета динамики населения XVII в. в целом. Во-вторых, приводится определенная динамика его изменения внутри рассматриваемого нами периода, позволяющая как минимум поставить под сомнение утверждения о якобы имевшем место чуть ли не геноциде коренного сибирского населения со стороны русских переселенцев или его массовом бегстве в связи с тяжестью ясачного обложения и земельными спорами. Очевидно, что эти процессы плохо прослеживаются в рассматриваемое время, когда численность русских или связанной с ними группы «литвы» была в Западной Сибири очень невелика. В-третьих, ясачная книга показывает уровень нагрузки на животный мир каждой волости по отдельности. А при привлечении данных о государственной ясачной казне данная картина становится более детальной. Она способна в том числе объяснить внутренние миграционные процессы в Тарском уезде первой четверти XVII в. Полученные данные о размерах собираемой меховой казны при сравнении с затратами на выплату ежегодного денежного и хлебного жалования служилым людям, ружникам и оброчникам наглядно показывают, что Сибирь ни в коей

мере не являлась тем источником благосостояния, что позволил подняться Московскому государству из руин Смуты при первом Романове. В первое десятилетие существования города значительными должны быть и финансовые вливания в вооружение Тары и тарских служилых людей, обеспечение их и крепости огнестрельным оружием, порохом и свинцом. Регион до начала развития в нем массового хлебопашества был едва ли не дотационным [25]. По крайней мере Тарский уезд без постоянных вливаний извне существовать не мог. При этом в конце 1590-х гг. получаемые хлебные запасы и денежную казну необходимо было еще и оберегать от иртышских остяков и Кучума.

Это ставит еще одну серьезную проблему – развитие хлебопашества. Долгое время ни в Тарском, ни в Томском уездах не могли этого добиться, и документы наглядно это показывают. Служилые люди не хотели становиться хлебопашцами, а сажаемые на пашню ссыльные из Европейской России подчас были не способны к этому занятию. Они еще могли распахать и засеять землю, а вот для сбора урожая им требовалась помощь. Документы также сообщают нам именной состав крестьян на государевой десятинной пашне. Имеются сведения о том, откуда они были переведены. Так, в Таре упоминаются «кушалинские мужики» [1. Л. 79]. Это крестьяне великого князя Тверского Симеона Бекбулатовича, высланные в Сибирь Борисом Годуновым то ли за свои прегрешения (вели запрещенную торговлю хлебом на Нижней Волге), то ли как наказание вчерашнего государя «всеа Руси» и племянника Ивана Грозного, в котором нынешний московский государь видел конкурента на свой трон [26]. Одновременно это ставит вопрос о развитии земледелия у самих тарских татар, которые после 1624 г. в среднем запахивали не более 3 десятин земли или же не пахали вообще [8. С. 179–181].

Особую ценность источнику придают ранее неизвестные документы о борьбе московских воевод с Кучумом в своеобразный «темный период», с 1595 по 1598 г., слабо освещаемый источниками. Документы Тарской приказной избы показывают, как пошагово менялась ситуация. В этот период Кучум и Кучумовичи воспринимались, как минимум в Сибири, как более чем действенная сила, способная если не переломить имевшуюся ситуацию, то по крайней мере серьезно ее скорректировать и заставить Москву перебросить за Урал значительно более серьезный воинский контингент [27]. Воеводы были реально озабочены получением как можно более подробной и обновленной информации о ситуации в степях и были готовы выплачивать за это деньги или подарки. Помимо прочего, документы позволяют по-новому взглянуть на проблему сибирско-бухарско-ногайских связей в конце XVI в., роль ногаев и бухарцев в сопротивлении Кучума русским воеводам.

Все вышеизложенное подчеркивает необходимость скорейшего издания этого ценного источника по истории Сибири конца XVI – первой четверти XVII в.

ЛИТЕРАТУРА

1. Российский государственный исторический архив (РГАДА). Ф. 214. Оп. 1. Кн. 11.
2. Бундинский П. Сочинения : в 2 т. Тюмень : Мангазья, 1999. Т. 1: Заселение Сибири и быт ее первых насельников. 328 с.

3. Долгих Б.О. Родовой и племенной состав народов Сибири в XVII в. М. : Изд-во Акад. наук СССР, 1960. 624 с.
4. Бахрушин С.В. Сибирские служилые татары в XVII в. // Научные труды. М. : Изд-во Акад. наук СССР, 1955. Т. III: Избранные работы по истории Сибири XVI–XVII вв., ч. 2: История народов Сибири в XVI–XVII вв. С. 153–175.
5. Томилов Н.А. Тюркоязычное население Западно-Сибирской равнины в конце XVI – первой четверти XIX вв. Томск : Изд-во Том. ун-та, 1981. 276 с.
6. Никитин Н.И. Служилые люди в Западной Сибири. Новосибирск : Наука, Сиб. отд-ние, 1988. 255 с.
7. Тычинских З.А. К истории формирования служилого татарского сословия в Сибири (конец XVI–XVII вв.) // Уральский исторический вестник. 2009. № 4 (25). С. 96–104.
8. Тычинских З.А. Служилые татары и их роль в формировании этнической общности сибирских татар (XVII–XIX вв.). Казань : Фэн, 2010. 288 с.
9. Тара в XVI–XIX веках – российская крепость на берегу Иртыша / отв. ред. С.А. Алферов. Омск : Амфора, 2014. 332 с.
10. Пузанов В.Д. Военные факторы русской колонизации Западной Сибири. Конец XVI–XVII вв. СПб. : Алетейя, 2010. 431 с.
11. Трепавлов В.В. Сибирский юрт после Ермака: Кучум и Кучумовичи в борьбе за реванш. М. : Вост. лит., 2012. 231 с.
12. Солодкин Я.Г. Служилые татары и ранняя русская колонизация Сибири (конец XVI – начало XVII вв.): военные аспекты // Средневековые тюрко-татарские государства. 2016. № 8. С. 233–239.
13. Демидова Н.Ф. Служилая бюрократия в России XVII века (1625–1700) : биографический справочник. М. : Памятники исторической мысли, 2011. 720 с.
14. РГАДА. Ф. 214. Оп. 1. Кн. 1.
15. РГАДА. Ф. 214. Оп. 1. Кн. 2.
16. Миллер Г.Ф. История Сибири. М. : Вост. лит., 2005. Т. I. 630 с.
17. Материалы по истории Узбекской, Таджикской и Туркменской ССР. Л., 1932. Вып. 3, ч. 1: Торговля с Московским государством и международное положение Средней Азии в XVI–XVII вв. 506 с.
18. Русско-монгольские отношения 1607–1636 гг. / сост. Л.М. Гатауллина, М.И. Гольман, Г.И. Слесарчук; отв. ред. И.Я. Златкин, Н.В. Устюгов. М. : Изд-во вост. лит., 352 с.
19. Русская историческая библиотека, издаваемая Археографическою комиссиею. СПб., 1875. Т. II. 656 с.
20. Томск в XVII веке: материалы для истории города со вступительной и заключительной статьями прив.-доц. П.М. Головачева и картой окрестностей Томска конца XVII в. СПб., 1911. 169 с.
21. Беляков А.В. Писцовая книга мордовских сел Кадомского уезда 138-го (1629/30) года // Средневековые тюрко-татарские государства. Казань, 2013. Вып. 5. С. 154–210.
22. Беляков А.В. Структура населения и формы хозяйственной деятельности в Темниковском и Кадомском уездах XVI – начала XVII в. // Русь, Россия: Средневековье и Новое время. М., 2015. Вып. 4: Четвертые чтения памяти академика РАН Л.В. Милова. С. 357–363.
23. Приправочный список с дозорной книги города Темникова и Темниковского уезда 1613/1614 г. / сост. М.М. Акчурин, А.В. Беляков. Казань : Ин-т истории им. Ш. Марджани Акад. наук РТ, 2015. 220 с.
24. Русская историческая библиотека, издаваемая Археографическою комиссиею. СПб., 1884. Т. VIII. 700 с.
25. Лисейцев Д.В. Государственный бюджет Московского царства рубежа 1630–40 гг.: опыт реконструкции // Российская история. 2016. № 5. С. 3–26.
26. Беляков А.В. Симеон Бекбулатович // Единорогъ. М., 2011. Вып. 2. С. 159–190.
27. Беляков А.В., Маслюженко Д.Н. Сибирско-бухарско-ногайские отношения в свете переписки бухарского хана Абдаллаха с сибирским ханом Кучумом // Stratum plus. 2016. № 6: Pax Mongolica и европейские потрясения XIII–XIV вв. С. 229–243.

Andrey V. Belyakov, Institute of Russian History of the Russian Academy of Sciences (Russian Federation, Moscow). E-mail: belafeb@gmail.com

Denis N. Maslyuzhenko, Kurgan State University (Kurgan, Russian Federation). E-mail: denmas13@yandex.ru

THE MANUSCRIPT COPY BOOK OF TARSKY UYEZD: AN UNDERESTIMATED DATA SOURCE FOR THE HISTORY OF SIBERIA AND SIBERIAN TATARS OF LATE XVI –FIRST QUARTER OF XVII CENTURIES.

Keywords: Russian state in XVI–XVII centuries; West Siberia; Tara; Tomsk; service class Tatars; yasak Tatars.

Abstract: Documents on the history of Western Siberia of the end of XVI century – the first quarter of the XVII century can rarely be found in the archives. But the Russian state archive of ancient acts in the fund of Siberian decree stores some copy books of Siberian cities of that time. One of them and the greatest in terms of volume (more than 500 pages) is Tara copy book, containing materials on the history of the district and Siberia from 1594 to 1625. This source has attracted researchers' attention on several occasions in the last 100 years. Each of the researchers used the book to solve certain tasks. At the same time, its complex investigation or at least its detailed description has not been done. And we have to state that with such a source the history of Tara city and Tara district has not been studied. In the book there are given commendations to Tara voivodes, there are orders sent from Moscow, and also letter writing with the Tobolsk voivode. Moreover, documents in the book allow reconstructing archives of the number of other cities of Siberia to a great extent and seriously add to documentary records, collected by G.F. Miller. Among other matters, here lists from the patrol book of Yasak municipalities of Tara district of 1623/23 are preserved. Also, the part of this document is a copy book of Tomsk government office, where there are materials from 1604 to 1625. Its contents are identical to Tara book, but shows a worse preservation of the documents of the archive of Tomsk government office. The documents of the book allow précising long-held beliefs of how they fought with Kuchum from 1595 to 1598, and seeing the problem of Siberian BokharanNogai relations of the end of the XVI century in a new light, the roles of Nogai and Bokharan in Kuchum's rebellion against Russian voivodes, reconstructing the list of names of male population of the city and the district, including Yasak and Yurta tartars, and also state peasants, stating the income from Yasak tax and expenses on material maintenance of army class people, discovering separate moments of routine city life; learning the geography of origin of the first Siberian resettlement. In some cases the documents of the book go beyond the history of Siberia. So this source has records of the destiny of peasants of Tver Grand dukeSimeon Bekbulatovich. Tara copy book gives an opportunity to draw firm conclusions that in the decades after the conquest, Siberia was if not subsidized but at least the region that didn't make any profit to the Crown. Besides, the book studied in the article lets us observe how they carried out paperwork in separate cities of Siberia. These documents give the right to produce some generalizations of similitatities of the position of Yasak population of Siberia and Mordva, as well as Siberian Yurta tartars with Mechsherskayaarmy class tartars and Mordva. In many aspects the information included into this source is unique and needs publishing in its full volume, but not in pieces as it has been done before.

REFERENCES

1. The Russian State Historical Archives (RGADA). Fund 214. List 1. Book 11.
2. Butsin'sky, P. (1999) *Sochineniya: v 2 t.* [Works: in 2 vols]. Vol. 1. Tyumen: Mangazeya.
3. Dolgikh, B.O. (1960) *Rodovoy i plemennoy sostav narodov Sibiri v XVII v.* [The clan and tribal composition of the peoples of Siberia in the 17th century]. Moscow: USSR AS.
4. Bakhru'shin, S.V. (1955) *Sibirskie sluzhilye tatory v XVII v.* [Siberian service Tatars in the 17th century]. *Nauchnye trudy.* 3. pp. 153–175.
5. Tomilov, N.A. (1981) *Tyurkoyazychnoe naselenie Zapadno-Sibirskoy ravniny v kontse XVI – pervoy chetverti XIX vv.* [The Turkic-speaking population of the West Siberian Plain in the late 16th – first quarter of the 19th centuries]. Tomsk: Tomsk State University.
6. Nikitin, N.I. (1988) *Sluzhilye lyudi v Zapadnoy Sibiri* [Service people in Western Siberia]. Novosibirsk: Nauka.
7. Tychinskikh, Z.A. (2009) *K istorii formirovaniya sluzhilogo tatarskogo sosloviya v Sibiri (konets XVI–XVII vv.)* [On the history of the formation of the Tatar service class in Siberia (late 16th – 17th centuries)]. *Ural'skiy istoricheskiy vestnik – Ural Historical Journal.* 4(25). pp. 96–104.
8. Tychinskikh, Z.A. (2010) *Sluzhilye tatory i ikh rol' v formirovaniy etnicheskoy obshchnosti sibirskikh tatar (XVII–XIX vv.)* [Service Tatars and their role in the formation of the ethnic community of the Siberian Tatars (the 17th – 19th centuries)]. Kazan: Fen.
9. Alferov, S.A. (ed.) (2014) *Tara v XVI–XIX vekakh – rossiyskaya krepost' na beregu Irtysha* [Tara in the 16th – 19th centuries – a Russian fortress on the banks of the Irtysh]. Omsk: Amfora.
10. Puzanov, V.D. (2010) *Voennye faktory russkoy kolonizatsii Zapadnoy Sibiri. Konets XVI–XVII vv.* [Military factors of the Russian colonization of Western Siberia. The late 16th – 17th centuries]. St. Petersburg: Aleteyya.
11. Trepavlov, V.V. (2012) *Sibirskiy yurt posle Ermaka: Kuchum i Kuchumovichy v bor'be za revansh* [Siberian yurt after Ermak: Kuchum and the Kuchumovich in the fight for revenge]. Moscow: Vost. lit.
12. Solodkin, Ya.G. (2016) *Service Tatars and the early Russian colonization of Siberia at the turn of the 16th and the 17th centuries: military aspects. Srednevekovye tyurko-tatarskie gosudarstva.* 8. pp. 233–239. (In Russian).
13. Demidova, N.F. (2011) *Sluzhilaya byurokratiya v Rossii XVII veka (1625–1700): biograficheskiy spravochnik* [Serving bureaucracy in Russia in the 17th century (1625–1700): a biographical reference book]. Moscow: Pamyatniki istoricheskoy mysli.
14. The Russian State Historical Archives (RGADA). Fund 214. List 1. Book 1.
15. The Russian State Historical Archives (RGADA). Fund 214. List 1. Book 2.
16. Miller, G.F. (2005) *Istoriya Sibiri* [History of Siberia]. Translated from German. Vol. 1. Moscow: Vostochnaya literatura
17. Samoylovich, A.N. (ed.) (1932) *Materialy po istorii Uzbekskoy, Tadzhikskoy i Turkmenskoy SSR* [Materials on the history of the Uzbek, Tajik and Turkmen SSR]. Vol. 3(1). Leningrad: USSR AS.
18. Gataullina, L.M., Golman, M.I. & Slesarchuk, G.I. (1959) *Russko-mongol'skie otnosheniya 1607–1636 gg.* [Russian-Mongolian relations 1607–1636]. Moscow: Izd-vo vost. lit.
19. Anon. (1875) *Russkaya istoricheskaya biblioteka, izdavaemaya Arkheograficheskoyu komissieyu* [Russian Historical Library, published by the Archaeographic Commission]. Vol. 2. St. Petersburg: [s.n.].
20. Anon. (1911) *Tomsk v XVII veke: materialy dlya istorii goroda so vstupitel'noy i zaklyuchitel'noy stat'yami priv.-dots. P.M. Golovacheva i kartoy okrestnostey Tomskaya kontsa XVII v.* [Tomsk in the 17th century: materials for the history of the city with introductory and concluding articles by P.M. Golovachev and a map of the surroundings of Tomsk in the late 17th century]. St. Petersburg: V.A. Gorokhov.
21. Belyakov, A.V. (2013) *Pistsovaya kniga mordovskikh sel Kadomskogo uyezda 138-go (1629/30) goda* [Scribal book of the Mordovian villages of the Kadomsky district of the 138th year (1629/30)]. In: Zagidullin, I.K. (ed.) *Srednevekovye tyurksko-tatarskie gosudarstva.* Vol. 5. pp. 154–210.
22. Belyakov, A.V. (2015) *Struktura naseleniya i formy khozyaystvennoy deyatel'nosti v Temnikovskom i Kadomskom uezdakh XVI – nachala XVII v.* [Population structure and forms of economic activity in Temnikovsky and Kadomsky districts of the 16th – early 17th centuries]. *Rus', Rossiya: Srednevekov'e i Novoe vremya.* 4. pp. 357–363.
23. Akchurin, M.M. & Belyakov, A.V. (2015) *Pripravochnyy spisok s dozornoj knigi goroda Temnikova i Temnikovskogo uyezda 1613/1614 g.* [Copy from the sentinel book of the city of Temnikov and the Temnikovsky district of 1613/1614]. Kazan: Sh. Mardzhani Institute of History, RT AS.
24. Anon. (1884) *Russkaya istoricheskaya biblioteka, izdavaemaya Arkheograficheskoyu komissieyu* [Russian Historical Library, published by the Archaeographic Commission]. Vol. 8. St. Petersburg: [s.n.].
25. Lisey'tsev, D.V. (2016) *Gosudarstvennyy byudzhel Moskovskogo tsarstva rubezha 1630–40 gg.: opyt rekonstruktsii* [The state budget of the Moscow kingdom at the turn of 1630–40: experience of reconstruction]. *Rossiyskaya istoriya.* 5. pp. 3–26.
26. Belyakov, A.V. (2011) *Simeon Bekbulatovich.* In: Malov, A.V. (ed.) *Edinorog. Materialy po voennoy istorii Vostochnoy Evropy epokhi Srednikh vekov Rannego Novogo vremeni* [Unicorn. Materials on the military history of Eastern Europe during the Middle Ages, Early Modern times]. Moscow: Kvadriga. pp. 159–190.
27. Belyakov, A.V. & Maslyuzhenko, D.N. (2016) *Sibirsko-bukharsko-nogayskie otnosheniya v svete perepiski bukhar'skogo khana Abdallakha s sibirskim khanom Kuchumom* [Siberian-Bukhara-Nogai relations in the light of the correspondence between the Bukhara Khan Abdallah and the Siberian Khan Kuchum]. *Stratum plus.* 6. pp. 229–243.

УДК 94 (47)

DOI: 10.17223/19988613/72/20

В.Н. Кудряшев

М.Н. КАТКОВ И В.П. МЕЩЕРСКИЙ: АЛЬТЕРНАТИВНЫЕ ВАРИАНТЫ ПОДХОДА К «ЕВРЕЙСКОМУ ВОПРОСУ» В РУССКОЙ КОНСЕРВАТИВНОЙ ПУБЛИЦИСТИКЕ ВТОРОЙ ПОЛОВИНЫ XIX ВЕКА

Рассматривается одна из острейших проблем межнациональных отношений Российской империи – «еврейский вопрос». Автор акцентирует внимание на различии в позициях видных публицистов и издателей М.Н. Каткова и В.П. Мещерского как выразителей мнения консервативного крыла русской общественной мысли. М.Н. Катков выступал за постепенную интеграцию евреев в русское общество. Последовательный антисемит В.П. Мещерский настаивал на тезисе, что «еврейский вопрос» является еврейской угрозой самому существованию Российской империи.

Ключевые слова: еврейский вопрос; черта оседлости; еврейские погромы; антисемитизм.

Традиционно консервативное направление общественной мысли России воспринималось как оплот антисемитизма. Но на деле диапазон мнений по этой проблеме был весьма значителен. В этой связи особый интерес представляет исследование взглядов на «еврейский вопрос» двух виднейших представителей русского консерватизма, длительное время возглавлявших периодические издания, бывшие рупором данного направления, – М.Н. Каткова («Московские ведомости») и В.П. Мещерского («Гражданин»).

М.Н. Катков ставил под сомнение целесообразность и эффективность сохранения черты оседлости для евреев. Ограничения на проживание евреев привели к ухудшению социальной и демографической ситуации в западных и юго-западных губерниях России, где они сконцентрировались в городах, занимаясь коммерцией и ростовщичеством [1. С. 93]. Он считал, что основным вариантом освобождения от ограничений для евреев стало получение высшего образования, что неизбежно привело к их засилью в среде студенчества и интеллигенции и потребует искусственного ограничения уже в этой сфере. Поэтому М.Н. Катков предлагал заранее подумать о предотвращении подобной ситуации. Чтобы не вводить новые ограничения для евреев, может быть, стоило отказаться от старых и канализировать активность евреев в направлении, нужном российскому государству [Там же. С. 94]. То есть М.Н. Катков предвидел данную тенденцию задолго до того, как в русской прессе проблема еврейского засилья в сфере умственного труда стала наиболее осуждаемой.

М.Н. Катков задавался вопросом: почему евреи, считавшиеся российскими гражданами, когда речь шла о повинностях в его пользу (платили налоги, служили в армии), были лишены элементарных прав, в том числе важнейшего – права выбора места проживания [Там же. С. 698].

Правительственная политика в отношении евреев, по мнению М.Н. Каткова, фактически нарушала один из основополагающих принципов русской государственности – ее исключительно православный характер. Данный принцип требовал от государства покровительства только православной церкви, признавая право на

исповедание других религий народами, проживавшими в Российской империи [Там же. С. 820]. Но на практике государство не только законодательно закрепляло и поддерживало особую религиозную организацию евреев, препятствуя их интеграции в российское общество, но и брало на себя обязательство по надзору за кагалной системой. Более того, назначая раввинов, государство становилось стороной в разрешении еврейских внутриобщинных споров. В результате возникла разнонаправленная угроза – либо нарушения свободы совести как итог вмешательства государства в религиозные дела иноверцев, либо закрепления за иудаизмом характера признаваемого государством национального вероисповедания, т.е. статуса, имевшегося в России только у православия [Там же. С. 818–819].

Комментируя распоряжение начальника Северо-Западного края о ликвидации кагалной организации еврейских общин в крае, М.Н. Катков не скрывал своего удовлетворения и выражал надежду, что это событие станет поворотным пунктом в еврейской политике правительства. М.Н. Катков видел в подобных мерах не национально-религиозную дискриминацию, а устранение причин изоляции евреев от русского общества. Но подобные меры, в его восприятии, должны были сопровождаться уравниванием евреев в правах с остальным населением империи.

М.Н. Катков считал, что многие из приписываемых евреям недостатков являлись результатом проявления не их национальных качеств, а условий, в которых они находились. Это касалось систематического нарушения законов, нелегальных занятий (контрабанда). Он не сомневался в избавлении евреев от многих негативных явлений в случае снятия с них ограничений. Кроме того, многие обвинения публицист считал результатом недобросовестной конкуренции со стороны русских купцов и предпринимателей. Наоборот, предоставление евреям прав, которыми пользовались другие подданные империи, привело бы к росту здоровой конкуренции в ремесле и торговле и было бы выгодно для массы потребителей [2. С. 252–253].

Главной проблемой М.Н. Катков считал сохранение косности и невежества среди еврейских низов,

поскольку в сложившихся условиях отмена черты оседлости привела бы к распространению замкнутых еврейских общин по всей России, а не к интеграции евреев в русское общество [2. С. 408–409].

Говоря о необходимости развития народного образования среди евреев, М.Н. Катков имел в виду его осуществление через систему государственного образования. Он был противником создания специальных еврейских государственных образовательных учреждений, считая, что они, скорее, способствовали поддержанию еврейской изоляции. Он также был против сохранения еврейских национальных школ, видя в них рассадник еврейского религиозного традиционализма. Закрытие обоих видов школ он рассматривал как добрый знак начала распространения на евреев светского образования, которое позволит простым евреям легче интегрироваться в российское общество [3. С. 246–247].

Рассуждая о стремлении евреев к получению высшего образования, М.Н. Катков не рассматривал тенденцию к увеличению количества евреев в школах и университетах как угрозу, но считал, что следовало сосредоточить усилия на начальном образовании для большинства евреев. Получившие высшее образование евреи, как правило, отрывались от своего народа и не способствовали в должной мере ликвидации его замкнутости.

Указывая на слабое знание евреями русского языка, М.Н. Катков отмечал две основные причины подобной ситуации. Изоляция евреев от остального русского общества, поддерживаемая не только их этно-религиозной замкнутостью, но и русскими законами, привела к тому, что большая часть простых евреев в обыденной жизни обходится еврейским языком, общаясь между собой. Ограничения в передвижении и возможности трудовых занятий не стимулировали изучение русского языка. Таким образом, политика правительства по отношению к евреям препятствовала распространению русского языка среди двух миллионов евреев. Между тем этот народ умел приспосабливаться к проживанию в разных странах, среди разных народов, свободно овладевая языком страны проживания и становясь добросовестными и полезными гражданами. Следовательно, российское законодательство о евреях препятствовало формированию единства государства [2. С. 119–120].

М.Н. Катков отказывался видеть в еврейских погромах проявление народного гнева против кулаков и шинкарей, грабивших и спаивавших народ, как это трактуют многие издания. По его мнению, нужно было искать корни негативных явлений (пьянства, нищеты), а не обвинять евреев в то время, когда таким же промыслом занимаются представители других народов. Местная власть вместо решительной борьбы с подобными явлениями часто шла на поводу настроений части населения и совершала акты административного произвола, показательно наказывая евреев, вплоть до высылки [4. С. 159–160]. Публицист видел в погромах прежде всего политическую подоплеку, поскольку удар наносился не по евреям, а по еврейской собственности. Это, по его мнению, стало следствием пропаганды революционеров, умело спланировавших и направивших гнев народа [5. С. 216–217].

М.Н. Катков с неудовольствием отмечал поднявшуюся в России и Европе волну публичного обсуждения вопроса о переселении евреев из России. Он считал, что это не более чем очередная кампания, начатая в прессе различными политическими силами не для помощи евреям, а для решения собственных политических задач. Те же, кто думает о необходимости решения еврейского вопроса в России, должны сосредоточиться на мерах по преодолению последствий погромов [4. С. 193–194].

М.Н. Катков видел в еврейских погромах еще одно доказательство неверности политики ограничений прав евреев. Планы переселения евреев из России в Америку или Палестину выглядели для него утопично. Публицист писал об исторической неизбежности совместного проживания русских и евреев в рамках одного государства, поэтому евреев следовало воспринимать как российских подданных. Сохранение же неравноправия подданных наносило ущерб государственному единству. Первым шагом интеграции евреев в русское общество М.Н. Катков называл отмену всех дискриминационных мер [Там же. С. 195]. Таким образом, М.Н. Катков являлся одним из самых настойчивых и последовательных противников еврейской дискриминации и десятилетиями боролся за отмену антиеврейских законов.

С данной позицией контрастировали взгляды В.П. Мещерского, видевшего сущность еврейского вопроса не только в религиозной, культурной отчужденности евреев от всего русского, но прежде всего в еврейском засилье во всех сферах российской жизни, причиной которого были упадок и разложение самого русского общества [6. С. 2]. Публицист связывал подобную трансформацию еврейского вопроса с либерализацией России. Вместе с чуждыми идеями, культурными ценностями, вместе с либерализмом и нигилизмом «в Россию пришел жид» [Там же. С. 4.]. Евреи столетиями жили в России, но в условиях сильной и жесткой государственной власти их участие в жизни русского общества было минимальным. Отречение от власти, религиозности, семейных ценностей привело к их вытеснению европейскими образчиками, носителями и проповедниками которых выступали евреи.

В работах В.П. Мещерского и в консервативных изданиях в 1880-е гг. евреи прочно заняли место главного внутреннего врага, вытеснив поляков. Теперь они рассматривались как основные проводники «вредоносного» влияния Запада и носители проникавших оттуда идей либерализма и нигилизма. «Гражданин» одним из первых изданий стал регулярно писать о евреях как главной опоре социалистического движения в России.

Главным противником русского государства В.П. Мещерский считал не еврейский народ, а еврейскую интеллигенцию. Большинство же евреев – это масса неграмотных людей, для которых актуальна не проблема равноправия, а проблема каждодневного выживания [7. С. 1].

Консерватор сомневался в эффективности ограничения проживания евреев как средства борьбы с еврейским влиянием. Еврей-ремесленник не будет более вреден в Смоленске, чем в Вильно. Сами по себе представители еврейских низов не представляют индивидуальной угрозы, но, будучи исполнителями воли ка-

гала, осознанно направлявшего деятельность еврейской массы в нужном для себя русле, они становятся угрозой для русского государства [8. № 75. С. 3].

В.П. Мещерский отмечал, что формат обсуждения еврейского вопроса, который не сходит со страниц российской печати, навязан еврейской интеллигенцией, потому что постоянный возврат к проблеме ужасающего положения и бесправия необразованной массы евреев на западе и юго-западе России, погромов усиливает их влияние на русское общество. Тем самым отвлекается внимание правительства от истинного еврейского вопроса, «самого опасного и самого вредного для России в форме еврея интеллигента», проникшего во все сферы русского общества и умело манипулировавшего русской публикой в качестве своих защитников: «Вот почему еврейский вопрос, когда я закрываю глаза, является мне всегда в виде русских людей» [9. № 219. С. 3]. Любая критика евреев вызывала мгновенную дружную реакцию со стороны либеральной прессы, искусственно раздувавшей еврейскую проблему и делавшей критиков врагами прогресса [6. С. 3].

Проблема преодоления еврейского засилья заключалась не столько в самих евреях, сколько в общественной атмосфере, создававшейся их защитниками из среды русской интеллигенции. Они затрудняли использование законных средств, препятствовали деятельности правительства. Поэтому, подчеркивал публицист, без изменения отношения русской общественности к еврейской угрозе решить проблему было невозможно [8. № 78. С. 3].

Еврейская интеллигенция за последние три десятилетия оккупировала не только сферу интеллектуальной деятельности, но и государственные учреждения. Именно ее представители постоянно поднимали проблему еврейской дискриминации и бедственного положения евреев в России. На самом деле, писал публицист, судьба соплеменников занимала их мало, но проблема использовалась как рычаг давления на русское государство с целью его максимального ослабления [7. С. 1].

Публицист считал, что у России осталось совсем немного времени для осознания истинных масштабов еврейской угрозы и предотвращения окончательной победы евреев, как это уже случилось во многих государствах Европы. Поэтому, не отказываясь от улучшения жизни евреев, необходимо прекратить их доступ в гимназии и университеты: «Жизнь имеет много сторон других, где еврей может быть и терпим и полезен» [8. № 76. С. 3].

В.П. Мещерский считал доказанным пагубное воздействие евреев на творческий потенциал русского народа. Он обращал внимание читателей на очевидное совпадение появления целой генерации талантливых евреев в музыке, литературе и одновременного исчезновения русских талантов: «Это не случайное явление, еврею, чтобы царить, нужно ставить свой трон на кладбище русского духа». Но евреи не просто вытесняли русских из интеллектуальной среды, они производили замену идейных и духовных основ. В итоге пришли в упадок идеи и начала патриотизма, «начала русского исторического завета» [Там же. № 77. С. 3]. Им на смену пришли начала космополитизма, атеизма,

возобладавшие в русском общественном сознании, образовании, воспроизводя интеллектуальную элиту, зараженную либерализмом и нигилизмом.

Тональность обсуждения еврейского вопроса у В.П. Мещерского разительно отличалась от рассмотрения других национальных проблем. Существование польского, немецкого вопросов как национальных он отрицал: они могли быть только предметом внутренней политики и решаться административными методами. Еврейская же проблема приобретала масштабы национального бедствия, бороться с которым должен весь русский народ, сплотившийся в нацию.

Еврейскую экспансию В.П. Мещерский представлял как глобальную проблему, демонстрируя схожесть развития процессов в разных странах. Например, Северо-Американские Штаты открыли свободный въезд эмигрантам-евреям. В результате за десятилетие их доля в населении выросла с 1/20 до 1/10. Так же, как и в Европе, евреи стремятся монополизировать финансовую сферу, торговлю и средства массовой информации [Там же. № 74. С. 2–3].

Несмотря на то, что в «Гражданине» публиковались материалы о всемирном еврейском заговоре с целью захвата мира, сам В.П. Мещерский считал евреев, скорее, наиболее активными проводниками либерализма. То есть еврейская угроза виделась ему не как захват мира еврейским народом, а как всемирная либерализация, главной ударной силой которой была еврейская интеллигенция [10. 1897. № 5. С. 19–22]. Но в процессе либерализации она так же порывала с иудаизмом, как европейская с христианством. «Интеллигентированные» евреи отрывались от кагала и легко принимали христианство или атеизм для карьерного роста или получения прибыли. Поэтому результатом либерализации был упадок религиозности во всех конфессиях. Исходя из этой логики, иудаизм как основа мирового еврейского сообщества также страдал от либерализации.

Итак, позиции двух видных представителей русского консерватизма второй половины XIX в. по отношению к целому комплексу этнических, религиозных, социально-политических и экономических проблем российского общества, которые составляли сущность «еврейского вопроса», серьезно расходились.

М.Н. Катков попытался предложить формат политического единства многонационального государства, совмещенный с этноконфессиональной опорой на русскую национальность. Господствовавшая православная вера не исключала наличия других конфессий. Государственным языком был язык преобладавшей нации, но сохранялось языковое многообразие на культурно-бытовом уровне. Главной силой, обеспечивавшей единство этого полиэтнического сообщества, было государство, гарантировавшее единое подданство. Именно государство в российской истории всегда являлось мобилизующей и направляющей силой, обеспечивавшей развитие, часто вопреки обществу, выступавшему «оборонительной силой». Реализация данных принципов национальной политики требовала постепенной, но неуклонной интеграции евреев в русское имперское сообщество посредством отмены ограниче-

ний, уравнивания в правах с другими народами при условии их лояльности государственной власти.

Очевидно контрастирует с данной позицией анти-семитизм В.П. Мещерского. Именно в его трактовке еврейский вопрос обрел значение еврейской угрозы не

только национальному здоровью русских, но и самому существованию Российского государства. Главным врагом стала еврейская интеллигенция как носитель вредоносных нигилистских идей, направленных против духовных и государственных основ России.

ЛИТЕРАТУРА

1. Передовые статьи из Московских Ведомостей за 1864 г. М. : Изд. С.П. Катковой, 1897. [2], VIII, 841 с.
2. Передовые статьи из Московских Ведомостей за 1865 г. М. : Изд. С.П. Катковой, 1897. [2], VI, 841 с.
3. Передовые статьи из Московских Ведомостей за 1873 г. М. : Изд. С.П. Катковой, 1897. [1], VIII, 938 с.
4. Передовые статьи из Московских Ведомостей за 1882 г. М. : Изд. С.П. Катковой, 1898. [2], VI, 688 с.
5. Передовые статьи из Московских Ведомостей за 1881 г. М. : Изд. С.П. Катковой, 1898. [2], VI, 632 с.
6. Мещерский В.П. Письмо издателю «Нового времени» о евреях // Гражданин. 1886. 5 июня. № 45. С. 2–4.
7. Мещерский В.П. Разговор с жидом // Гражданин. 1888. 26 июля. № 206. С. 1.
8. Мещерский В.П. Дневник // Гражданин. 1894.
9. Мещерский В.П. Дневник // Гражданин. 1892.
10. Мещерский В.П. Дневник // Гражданин. 1897.

Viacheslav N. Kudriashev, National Research Tomsk State University (Tomsk, Russian Federation). E-mail: kvn18011962@yandex.ru

M. KATKOV AND V. MESCHERSKY: ALTERNATIVE OPTIONS TO THE “JEWISH QUESTION” IN THE RUSSIAN CONSERVATIVE PUBLICISM OF THE SECOND HALF OF THE XIX CENTURY

Keywords: Jewish question; the Pale of Settlement; Jewish pogroms; anti-Semitism.

The article considers one of the most acute problems of interethnic relations of the Russian Empire - the "Jewish question". The author focuses on the views of prominent publicists and publishers M. Katkov and V. Meshchersky as spokesmen for the views of the conservative wing of Russian social thought.

The author notes that M. Katkov has always opposed restrictive administrative measures in solving national problems. He saw in the Jewish pogroms yet another proof of the incorrectness of the policy of restricting the rights of Jews. The plans for the resettlement of Jews from Russia to America or Palestine looked utopian for him. The journalist wrote about the historical inevitability of the joint residence of Russians and Jews within the framework of one state. Therefore, Jews should be perceived as Russian subjects. The persistence of the inequality of subjects inflicted damage on state unity. The first step in integrating Jews into Russian society is M. Katkov called for the abolition of all discriminatory measures.

The author draws attention to the views of V. Meshchersky, who saw the essence of the Jewish question not only in the religious, cultural alienation of Jews from all Russian, but primarily in Jewish dominance in all areas of Russian life, the cause of which was the decline and decay of Russian society itself.

In the works of V. Meshchersky and in "Citizen" in the 1880s. Jews firmly took the place of the main internal enemy. Now they were seen as the main vehicles of the harmful influence of the West and carriers of the ideas of liberalism and nihilism that penetrated from there. The publicist considered the main opponent of the Russian state not the Jewish people, but the Jewish intelligentsia.

The article emphasizes the striking difference in tonality in the discussion of the Jewish question by V. Meshchersky from consideration of other national problems that could be the subject of the state's internal policy, solved by administrative methods. The conservative presented Jewish expansion as a global problem, demonstrating the similarity of the development of processes in different countries.

In conclusion, the author concludes that there are serious differences in the positions of two prominent representatives of Russian conservatism in the second half of the 19th century with respect to the whole complex of ethnic, religious, socio-political and economic problems of Russian society that made up the essence of the "Jewish question".

REFERENCES

1. Katkov, M.N. (1897a) *Peredovye stat'i iz Moskovskikh Vedomostey za 1864 g.* [Leading articles from Moskovskie Vedomosti for 1864]. Moscow: Izd. S.P. Katkovoy.
2. Katkov, M.N. (1897b) *Peredovye stat'i iz Moskovskikh Vedomostey za 1865 g.* [Leading articles from Moskovskie Vedomosti for 1865]. Moscow: Izd. S.P. Katkovoy.
3. Katkov, M.N. (1897c) *Peredovye stat'i iz Moskovskikh Vedomostey za 1873 g.* [Leading articles from Moskovskie Vedomosti for 1873]. Moscow: Izd. S.P. Katkovoy.
4. Katkov, M.N. (1898a) *Peredovye stat'i iz Moskovskikh Vedomostey za 1882 g.* [Leading articles from Moskovskie Vedomosti for 1882]. Moscow: Izd. S.P. Katkovoy.
5. Katkov, M.N. (1898b) *Peredovye stat'i iz Moskovskikh Vedomostey za 1881 g.* [Leading articles from Moskovskie Vedomosti for 1881]. Moscow: Izd. S.P. Katkovoy.
6. Meshcherskiy, V.P. (1886) Pis'mo izdatel'yu "Novogo vremeni" o evreyakh [A letter about Jews to the publisher of "Novoye Vremya"]. *Grazhdanin*. 5th June. pp. 2–4.
7. Meshcherskiy, V.P. (1888) Razgovor s zhidom [A conversation with a Jew]. *Grazhdanin*. 26th July. p. 1.
8. Meshcherskiy, V.P. (1894) Dnevnik [Diary]. *Grazhdanin*.
9. Meshcherskiy, V.P. (1892) Dnevnik [Diary]. *Grazhdanin*.
10. Meshcherskiy, V.P. (1897) Dnevnik [Diary]. *Grazhdanin*.

УДК 94(438)193
DOI: 10.17223/19988613/72/21

С.В. Морозов

Н.А. БЕРДЯЕВ, МЕССИАНИЗМ ПО-ПОЛЬСКИ И «ПАКТ ЧЕТЫРЕХ»

Рассматривается проблема славянского мессианизма в трактовке Н.А. Бердяева и польского диктатора Ю. Пилсудского. В отличие от православного духовного подхода Бердяева, оперировавшего понятием «народных душ» и призывавшего к их взаимопониманию, Пилсудский предпочел прагматический подход воссоздания Великой Польши за счет территориального раздела России. Наперекор решениям Локарнской конференции и проекту «пакта четырех» он заставил Гитлера, шантажируя того своим временным преимуществом в военной силе, учитывать Польшу в его предполагаемом походе на Восток.

Ключевые слова: Н.А. Бердяев; мессианизм; Ю. Пилсудский; «пакт четырех»; поход на Восток.

Польша неизменно занимает видное место в международной политике, и это неудивительно, так как она является ближайшим европейским соседом России. Ей, как правило, отводилась и отводится важная роль во внешнеполитических комбинациях западных держав. Ушедшая во временное небытие в 1795 и воссозданная осенью 1918 г., она после окончания Первой мировой войны в соответствии с Версальским мирным договором была причислена к так называемым малым странам. Однако правящие круги возродившейся Польши были уверены в особом предназначении своей «Ойчизны», мечтали о возрождении ее «былого величия», дабы вновь превратить ее в великую державу. Для достижения этой цели в межвоенный период ими, прежде всего ее неофициальным диктатором маршалом Ю. Пилсудским, прилагались немалые усилия.

Об особой роли Польши задумывались и в России, но ее трактовка в значительной степени отличалась от польской. Например, известный русский философ Николай Александрович Бердяев в 1915 г., в самый разгар Первой мировой войны, среди прочего уделял ей внимание. В частности, ему не было чуждо чувство вины в отношении Польши: «Многое должно после войны измениться во внешней, государственной судьбе Польши, и невозможен уже возврат к старому ее угнетению». Он был также озабочен тем, как будут выстраиваться с ней отношения в будущем: «Внешние отношения России и Польши коренным образом меняются. Россия сознает, что должна искупить свою историческую вину перед Польшей». За три года до ее возрождения он утверждал: «Освобождение Польши сделает возможным настоящее общение между Польшей и Россией, настоящее сближение между поляками и русскими, которому донныне препятствовало угнетение Польши» [1. С. 161].

Поскольку Бердяев был православным человеком, он оперировал близкими ему философскими категориями, в частности душами, причем эту категорию он распространял на русский и польский народы: «В каждой народной душе есть свои сильные и свои слабые стороны, свои качества и свои недостатки». Опять же, как человек русский и православный, что, как правило, означает – сугубо миролюбивый, он призывал к еди-

нению: «Нужно взаимно полюбить качества народных душ и простить их недостатки. Тогда лишь возможно истинное общение» [Там же. С. 165].

С его точки зрения, грехи «старой шляхетской Польши» были искуплены «жертвенной судьбой польского народа и пережитой им Голгофой». Неким общим началом, в русле которого, на его взгляд, было возможно построение российско-польского диалога, был мессианизм, польская разновидность которого хотя и отличалась от русского, но все-таки позволяла продвигаться сообща к общей цели. «Польский мессианизм – цвет польской духовной культуры – преодолевает польские недостатки и пороки, сжигает их на жертвенном огне. Старая легкомысленная Польша с магнатскими пирами, с мазуркой и угнетением простого народа перевоплотилась в Польшу страдальческую» [Там же]. Другими словами, ему представлялось, что мессианизм русского и польского народов, в основе которого лежали в том числе страдания, пережитые в прошлом, станет тем крепким фундаментом, который поведет их рука об руку к светлому, желательному бесконфликтному будущему.

События реальной жизни показали несоответствие представлений гениального русского мыслителя о путях развития как отношений между западнославянским и восточнославянским народами, так и польского мессианизма. Мирные отношения между Польшей и Советской Россией наступили лишь после польско-советской войны и подписания в 1921 г. не вполне справедливого для последней Рижского договора. Да и трактовка польским обществом и польскими правящими кругами мессианизма весьма отличалась от той, которая виделась Николаю Александровичу. Выполнение особой роли своей Отчизны представлялось ему в построении так называемой Великой Польши, которое должно было состоять из двух этапов: первый – восстановление польских границ в пределах 1772 г., т.е. включение в ее состав, среди прочего, Литвы, значительной части территории Советской Украины и Белоруссии, а второй – реализация так называемой федеративной концепции польского «начальника государства» Юзефа Пилсудского. В соответствии с ней на новых восточных польских границах должна была

появиться федерация в составе Финляндии, Эстонии, Латвии, Венгрии, Румынии, Армении и Грузии, составивших бы военно-политический союз, который в исторической литературе зачастую называли «интермаримумом», или «междуморьем». Одновременно в результате проведения особой политики, носившей название «прометеизм», предполагалось отделение от Советской России Украины, Белоруссии, Грузии, Армении и Азербайджана, а России предстояло откатиться за Урал [2. S. 139–158]. Данная политика предполагала финансовую и административную поддержку российских эмигрантов – выходцев из Грузии, Азербайджана, Северного Кавказа, которые через агентуру в СССР должны были поднять мятеж с целью отсоединения от Москвы.

Как можно видеть, трактовка мессианизма польским маршалом Ю. Пилсудским мало что имела общего с возвышенными духовными построениями русского православного философа Н.А. Бердяева. Мессианизм Пилсудского предполагал раздел России и построение на ее территории Великой Польши, в связи с чем ему не были чужды мысли о собственном особом предназначении в польской истории. В одном из своих писем периода Первой мировой войны «Пилсудский поведал о посетившей его мысли о том, что он послан Польше в наказание за какие-то страшные провинности в прошлых реинкарнациях» [3. С. 205]

До 1925 г. международная обстановка не слишком благоприятствовала исполнению этих планов, тем паче что Раппальские соглашения 1922 г. вывели Москву из изоляции и способствовали ее политическому и экономическому сближению с Берлином. Однако уже через пару лет Берлину помогли посредством «плана Дауэса» международные «денежные тузы», которые добились от него (в качестве платы за это) подписания в 1925 г. Локарнских договоров и соглашений. В результате Берлин стал участником так называемого Рейнского пакта и была создана Версальско-Локарнская система, включавшая в себя правовой механизм, позволявший Германии, при наличии политической воли, начать движение на Восток, т.е. на Советский Союз [4].

Одновременно Польше, не включенной в Рейнский пакт, предложили подписать арбитражный договор с Берлином, по которому, в соответствии со ст. 19 Устава Лиги наций, она была обязана участвовать в правовых мероприятиях по изменению своей территории. Другими словами, ей предстояло готовиться к началу ревизии границ с Германией. 3 марта 1926 г. этот арбитражный договор был ратифицирован сеймом, через три дня подписан президентом Станиславом Войцеховским, после чего вступил в силу [5]. Чтобы он стал частью международно-правовой системы, его предстояло передать на регистрацию в секретариат Лиги наций. Однако до того, как это было сделано, маршал Пилсудский произвел 10–15 мая государственный переворот, что позволило ему со временем расставить на ключевые посты в государстве, в том числе МИД, верных ему людей. Формально он по-прежнему не занимал ответственных государственных постов, однако важнейшие вопросы в жизни государства, прежде всего связанные с внешней политикой,

он стал решать единолично. Впоследствии период польской истории с мая 1926 по сентябрь 1939 г. получил название «режим санации». Когда в сентябре 1926 г. польско-германский арбитражный договор был передан на регистрацию в секретариат Лиги наций, новое положение маршала Пилсудского позволяло ему, используя своих людей и свое влияние, вести собственную игру на международной арене, противодействуя тем или иным усилиям ревизовать польские границы в пользу Германии.

Локарно, ставшее серьезным препятствием на пути реализации мессианских устремлений, вынудило маршала внимательней присматриваться к действиям западных партнеров, в частности своего союзника Франции, с которой в 1921 г. был заключен союзный договор. Добровольно уступать часть своей территории, тем более Берлину, пусть и по воле западных держав, было несовместимо с польскими традициями и идеей создания Великой Польши. Поскольку «кадры решают все», то в преддверии изменений на международной арене, в ноябре 1932 г., на должность министра иностранных дел был назначен Юзеф Бек, доверенное лицо Пилсудского. И когда через месяц пришло известие о том, что Франция подписала так называемую «декларацию пяти держав», признававшую, среди прочего, право Германии на равенство в вооружениях, а после этого стало известно, что Париж отказался возвращать военные долги Америке, маршал немедленно собрал закрытое совещание Совета министров и приближенных генералов, на котором было принято решение о переориентации польской внешней политики с Франции на Германию [6. С. 173]. Причин для подобного шага было несколько: во-первых, всем было известно, что маршал был германофилом; во-вторых, документы Локарно указывали на то, что Германии предстояло начать движение на восток; наконец, в-третьих, у Пилсудского было трехкратное превосходство в силе. По условиям Версальского договора военные силы Веймарской республики были ограничены цифрой 100 тысяч, а в рядах Войска Польского их насчитывалось более 300 тыс. человек [7. S. 128]. В случае несогласия Берлина рассматривать Варшаву в качестве союзника, это обстоятельство можно было в тот момент задействовать в качестве дополнительного аргумента. В Веймарской республике к подобному варианту развития событий относились весьма серьезно – единственный мобилизационный план был заготовлен именно на польском направлении [8. S. 13].

Берлину на тот момент было не с руки обзаводиться подобным союзником, так как он, будучи включенным в Рейнский пакт, находился на более высокой ступеньке в иерархии международных отношений. Однако маршал был тверд в своем намерении вести польский народ к грядущему величию и решил задействовать имевшееся на тот момент преимущество в силе, избрав хитроумную тактику угрозы «превентивной войны» в отношении Германии [9]. Одновременно он демонстративно предлагал Парижу присоединиться к этому предполагаемому мероприятию. В течение января–апреля 1933 г. он обращался через сенатора Е. Потоцкого, а затем неоднократно посред-

ством дипломатов к французским властям, но неизменно получал отказ [10. 11.01; 11. Р. 451–453; 12. С. 471–472]. По мнению журналистки Ж. Табуи, эти предложения имели целью вызвать отказ Франции, который можно было бы использовать для политического сближения Польши с Германией [6. С. 176].

Следует иметь в виду, что в конце января 1933 г. к власти в Германии пришли национал-социалисты во главе с А. Гитлером, стратегическая программа которого предполагала завоевание «жизненного пространства» на Востоке. Соответственно, не следовало удивляться обнародованию в начале второй половины марта проекта создания так называемого «пакта четырех держав» в составе Великобритании, Франции, Италии и Германии, наделенного широкими полномочиями, в том числе ревизовать международные договоры и выступать в качестве некоего верховного арбитра в международных отношениях. Длительность действия договора устанавливалась в 10 лет, и он подлежал регистрации в секретариате Лиги наций [13. С. 57; 14. С. 10–11]. Берлин, вступив в этот клуб и подняв тем самым свой статус, получал формальное право и на рассмотрение вопроса об установлении нового, более престижного положения своих границ. С правовой точки зрения это позволяла осуществить ст. 19 Устава Лиги наций, предусматривавшая возможность изменения существовавших границ мирным путем, а также польско-германский арбитражный договор 1925 г. Интересы Польши были вновь, как и во время Локарно, проигнорированы, более того, ее границы были поставлены под угрозу ревизии.

Поскольку Советский Союз и мировая общественность были глубоко озабочены той угрозой миру, которую представлял собой проект «пакта четырех», маршал использовал это в своих целях. 28 марта 1933 г. Бек передал английскому послу заявление о том, что лишена возможности судить точно о проекте данного «пакта», так как текст ей не сообщен, Польша «считает этот проект противоречащим духу и букве пакта Лиги Наций» и «оставляет за собой свободу действий». О рамках трактовки этой свободы можно было судить из интервью Пилсудского, данного 23 мая 1926 г. французской газете «Матэн», в котором польский вождь без оговорок заявил, что ради блага Польши готов на любые действия: «Если и могут быть какие-то колебания в выборе средств, когда хочется остаться в рамках легальности, то их нет там, где цель – спасение Польши». С этой целью была развернута грандиозная деятельность: с одной стороны, была создана видимость существования некоего тайного польско-советского антигитлеровского тандема, с другой – Главному штабу Войска Польского было дано указание разработать план войны против Германии, а в начале апреля в Польше была проведена учебная мобилизация [3. С. 347; 15. С. 223, 484; 16. С. 55; 17. Л. 10].

Военные приготовления Варшавы, носившие во многом демонстративный характер, произвели настолько глубокое впечатление на Берлин, что через вице-канцлера фон Папена было публично заявлено об агрессивных замыслах Польши, однако маршал через «Газету Польску» публично опроверг подобные наме-

рения, напомнив о предложенном Польшей пакте о ненападении. Выдержав некоторую паузу, польский комендант сделал решительный шаг. 1 мая он в присутствии Бека принял советского полпреда В.А. Антонова-Овсеевко, с которым, однако, политические темы в разговоре не затрагивались. Это было сделано для того, чтобы для стороннего наблюдателя подтвердить якобы имевшийся антигерманский «сговор», а 2 мая польский посланник А. Высоцкий поставил в ультимативной форме перед Гитлером вопрос о дальнейших польско-германских отношениях. Подобный демарш и в такой же форме произвел в Варшаве Бек в отношении германского посланника Г. Мольтке. Германскому канцлеру не оставалось ничего, как через две недели ответить о готовности поддерживать и развивать отношения на «основе существующих договоров», что подтверждало соблюдение территориального статуса-кво. Получив от Гитлера желаемое, Пилсудский приказал передислоцировать войска с прусских границ к Вильно для проведения большого военного смотра. По мнению полпреда Антонова-Овсеевко, «демаршем 2-го мая Польша, уже используя улучшение с Советским Союзом, вступила на путь непосредственных переговоров с Германией» [16. С. 55; 17. Л. 13–14].

Таким образом, маршал Пилсудский, стремясь к восстановлению былого величия, шантажируя Гитлера угрозой «превентивной войны», предугадав уготованную версальско-локарнскими стратегами для Германии роль антисоветского тарана, вынудил последнего учитывать в этой сомнительной миссии и Польшу.

Тем не менее советское политическое руководство не исключало возможности установления диалога с Варшавой. В конце августа 1933 г. со страниц «Известий» почти напрямую был задан вопрос: пойдет ли Польша после провала «пакта четырех» вместе с СССР? Несмотря на тот факт, что 15 июля 1933 г. «пакт четырех» был подписан в Риме, ратифицировала его только Великобритания. Хотя Рим, Берлин и Париж воздержались от этого шага, Лондону ничто не помешало продолжать выступать в тот период в качестве арбитра на международной арене и проводить нужную ему политику.

В ответ официальная «Газета Польска» полностью перепечатала московскую статью, снабдив ее комментарием главного редактора Б. Медзиньского, давшего понять, что Варшава в своем выборе полностью самостоятельна. А спустя несколько дней экс-глава МИД князь Э. Сапега, представитель близкой к пилсудчикам политической группировки земельных магнатов, тесно связанный с персонами, определявшими польскую внешнеполитическую линию, сделал доклад. В нем была, по сути, изложена программа превращения Польши в «великую державу путем колониального освоения территорий и природных богатств Советского Союза». В реализации данной программы любезно приглашали принять участие Европу, после чего докладчик резюмировал: «Реальной нашей задачей должно быть договориться с нашим западным соседом» [18. С. 122].

Реакция западного соседа, т.е. Германии, не заставила себя долго ждать. Министр иностранных дел

К. фон Нейрат во время сессии Совета и Ассамблеи Лиги наций в Женеве предложил своему польскому коллеге Ю. Беку встретиться. Это был тот самый долгожданный шанс, которого последовательно добивался маршал Пилсудский. 25 сентября 1933 г. Бек встретился с главой германского МИД Нейратом, а 26 сентября – с министром пропаганды Третьего рейха Й. Геббельсом. Во время бесед выяснилось обоюдное стремление к дальнейшему сближению, которое должно было иметь исключительно двусторонний характер. Не допускалось какое-либо привлечение к нему третьих стран или международных организаций. Хотя при первом свидании глав санационного и нацистского внешнеполитических ведомств вопрос о координации совместной деятельности на восточном направлении не был затронут, «заинтересованные правительства уже тогда рассматривали польско-германское сближение в ракурсе их планов в отношении СССР» [18. С. 130].

Маршал мог ликовать. С началом осени 1933 г. польско-германское сближение стало осуществляться семимильными шагами: Берлин покинул посланник А. Высоцкий, а на его место вскоре был назначен начальник Западного отдела варшавского МИД Юзеф Липский. Переговоры велись в глубокой тайне. Для многих профессиональных дипломатов и наблюдателей, как гром среди ясного неба, прозвучало известие о подписании 26 января 1934 г. министром К. фон Нейратом и Ю. Липским так называемой «Декларации о мирном разрешении споров и неприменении силы». В ее преамбуле отсутствовала общепринятая в дипломатических документах такого рода констатация незыблемости существующих границ, а также ссылка на действующие договоры, что было несколько необычно. Декларация предписывала обоим правительствам «непосредственно договариваться обо всех вопросах, касающихся их обоюдных отношений, какого бы рода они ни были».

Такое положение, а также отсутствие пункта о расторжении декларации в случае вовлечения одной из сторон в конфликт с третьей стороной дали повод некоторым наблюдателям, в частности бывшему польскому дипломату Эльмеру, утверждать, что пакт «Липский–Нейрат» является не чем иным, как завуалированным союзом [17].

В декларации действительно имели место некие моменты, наводившие на размышления. Например, в случае возникновения спорного вопроса, когда его разрешения нельзя достигнуть непосредственными переговорами, оба правительства «в каждом отдельном случае на основании обоюдного согласия будут искать решения другими мирными средствами, не исключая возможности в случае необходимости применять методы, предусмотренные для такого случая в других соглашениях, действующих между ними» [20. С. 69–70]. Вполне возможно, что подразумевался секретный польско-германский договор от 25 февраля 1934 г., предусматривавший разрешение на проход по польской территории германских войск «в случае угрозы с востока и северо-востока», впервые опубликованный в «Известиях» и «Правде» весной 1935 г. и введенный в научный оборот в начале 2000-х гг. [11. Р. 211]

Таким образом, к началу февраля 1934 г. миссия маршала на пути к воссозданию былого величия польского государства, в его трактовке и представлении значительной части правящих кругов Польши, весьма продвинулась. Она проистекала в глубокой тайне, так как Пилсудский предпочитал ни с кем не делиться [21. С. 221–222]. Добровольно возложенная на себя непосильная ноша не могла не сказаться на здоровье – к тому времени маршалу все чаще давал знать о себе тяжелый недуг [3. С. 424]. Необходимость сохранять свою миссию в тайне, сочетая ее с выполнением внутривнутриполитических задач, делала многие его поступки необъяснимыми для окружения. Так, в самый разгар своего блефа с «превентивной войной» против Германии, вечером 25 апреля, по-видимому, для того, дабы еще более убедить Берлин в серьезности своих намерений он заявил о необходимости перенести президентские выборы, в нарушение конституции, с июня на май [Там же. С. 425]! Однако затеянная им игра, на его взгляд, стоила свеч; в случае успеха результатов можно было ждать в ближайшие год-два.

Учитывая вышесказанное, можно констатировать, что польские правящие круги во главе с маршалом Ю. Пилсудским были чужды православной этике Н.А. Бердяева и реализовывали мессианские идеи на свой польский лад, другими словами, это был «мессианизм по-польски».

ЛИТЕРАТУРА

1. Бердяев Н.А. Судьба России. М. : Философское общество СССР, 1990. 240 с.
2. Maciejewski M. Federacyjne koncepcje piłsudczyków u zarania Drugiej Rzeczypospolitej // Na szlakach niepodległej: Polska myśl polityczna i prawna w latach 1918–1939 / pod red. M. Marszał, M. Sadowskiego Wrocław : Wydaw. Uniw. Wrocławskiego, 2009. 465 s.
3. Матвеев Г.Ф. Пилсудский. М. : Молодая гвардия, 2008. 478 с.
4. Морозов С.В. К вопросу о создании в 1925 г. правового механизма «подталкивания» Германии на Восток // Вестник Томского государственного университета. 2016. № 412. С. 84–89. URL: http://journals.tsu.ru/vestnik/&journal_page=archive&id=1482 (дата обращения: 10.06.2018).
5. Dziennik Ustaw. 1926. № 114. Poz. 662. S. 1302–1309 // Internetowy system aktów prawnych. URL: <http://isap.sejm.gov.pl/isap.nsf/download.xsp/WDU19261140662/O/D19260662.pdf> (дата обращения: 27.06.2016)
6. Табуи Ж. 20 лет дипломатической борьбы. М. : Изд-во иностр. лит., 1960. 465 с.
7. Kamiński M.K., Zacharias M.J. Polityka zagraniczna Rzeczypospolitej Polskiej 1918–1939. Warszawa : Wydaw. LTW, 1998. 316 s.
8. Lipski J. Stosunki polsko-niemieckie w świetle aktów norymberskich // Sprawy Międzynarodowe. 1947. № 3.
9. Морозов С.В. Игры теней в европейской международной политике в 1930-е гг. // Великая Победа : интернет-проект / под общ. ред. С.Е. Нарышкина, А.В. Торкунова. М. : МГИМО (Университет) МИД России ; РВИО, 2015. Т. II: Канун трагедии. С. 7–28. URL: <http://histrf.ru/ru/biblioteka/great-victory/great-victory-book/ii-kanun-tragedii> (дата обращения 10.06.2018)
10. Le Temps. 1933.
11. Documents Diplomatiques Français 1932–1939. Sér. 1. T. 2. Paris : Imprimerie Nationale, 1966. 875 p.
12. История дипломатии / под ред. В.П. Потемкина. М. ; Л. : Госполитиздат, 1945. Т. 3. 884 с.

13. Морозов С.В. Польско-чехословацкие отношения. Что скрывалось за политикой «равноудаленности» министра Ю. Бека. М. : Изд-во Моск. гос. ун-та им. М.В. Ломоносова, 2004. 528 с.
14. Сборник документов по международной политике и международному праву. М. : Изд-во НКВД, 1934. Вып. VI. 239 с.
15. Документы внешней политики СССР. М. : Изд-во полит. лит., 1970. Т. XVI. 920 с.
16. Kozeński J. Czechosłowacja w polskiej polityce zagranicznej w latach 1932–1938. Poznań : Instytut Zachodni, 1964. 319 s.
17. Архив внешней политики РФ. Ф. «Референтура по Польше». Оп. 17. Д. 28. Папка 167-а.
18. Михутина И.В. Советско-польские отношения. 1932–1935. М. : Наука, 1977. 288 с.
19. Научный архив Института российской истории РАН. Ф. 22. Оп. 1: 1934. Д-19, 1-а.
20. Климовский Д.С. Зловещий пакт (из истории германо-польских отношений межвоенного двадцатилетия). Минск : Изд-во БГУ, 1968. 175 с.
21. Морозов С.В. «Варшавская мелодия» для Москвы и Праги. Документы из личного архива И.В. Сталина, Службы внешней разведки Российской Федерации, II Отдела Главного штаба Войска Польского и др. (1933–1939). М. : Междунар. отношения, 2017. 592 с.

Stanislav V. Morozov, National Research University "Belgorod State University" (Belgorod, Russian Federation). E-mail: roland60@mail.ru; morozov_s@bsu.edu.ru

NIKOLAI BERDYAEV, MESSIANISM A-LA POLOGNE AND FOUR POWERS PACT

Keywords: Nikolai Berdyaev; messianism; Piłsudski; «four powers pact»; march to the East.

The article considers the discrepancy or even the contradiction between the expectations of the Russian Orthodox philosopher Nikolai Aleksandrovich Berdyaev, expressed by him in 1915, in connection with the future of relations between Russia and Poland and the real politics of the West European powers and Marshal Piłsudski according to the USSR in the 1920s–1930s. He imagined that Russia had to atone for the "historical fault" according to her western neighbor, and the souls of Polish and Russian peoples, enriched by mutual suffering, would, if not merge, coexist in some kind of harmony.

After the end of World War I, instead of a "true communion" of souls, a Polish-Soviet war ensued, culminating in the Riga Peace Treaty of 1921. On his life mission, Marshal Piłsudski saw the restoration of the "former greatness of Poland" or the construction of the so-called Great Poland. Her core was to make up Poland within the borders of 1772, that is, including Belarus, Ukraine and Lithuania, around which federations were to be formed in the Baltic states, Finland, the Transcaucasian and North Caucasian peoples, and Russia was to retreat beyond the Urals. In other words, Piłsudski's messianism radically did not coincide with the ideas of N. Berdyaev.

After the Locarno Conference, when Marshal Piłsudski realized that the Western powers, making the main bet on Germany, do not view Poland as an equal partner, are not inclined to take her into account in their combinations, but on the contrary are ready to sacrifice her interests to their own self-serving calculations, it is in May of 1926, he made a military coup, seizing positions that allowed him to single-handedly determine Poland's foreign policy.

When the West European powers came up with the draft of the "pact of four", which was to act as arbitrator in regulating the Polish-German border, Marshal Piłsudski, seeking to restore the former greatness, blackmailing Hitler with the threat of a "preventive war", foreseeing what the Versailles-Locarno strategists for Germany the role of the anti-Soviet ram, forced him take into account in this dubious mission and Poland.

After Prince Sapieha's report on Poland's readiness to go hand in hand with his Western neighbor "to economically master the eastern space", Minister J. Beck met with Foreign Minister J. Ribbentrop and the head of the propaganda of the III Reich J. Goebbels in August 1933, in Geneva, on whom a commonality of interests in this direction was agreed upon. The secret Polish-German negotiations that took place during the autumn ended with the signing on January 26, 1934, of the Declaration on the Peaceful Settlement of Disputes and the Non-use of Force, which the eminent diplomat Elmer called a camouflaged alliance. Thus, messianism a-la Pologne, unlike Berdyaev's "true communion" of the people's souls, presupposed the division of the USSR and the creation on captured lands of the Great Poland.

REFERENCES

1. Berdyaev, N.A. (1990) *Sud'ba Rossii* [The fate of Russia]. Moscow: Philosophical Society of the USSR.
2. Maciejewski, M. (2009) Federacyjne koncepcje piłsudczyków u zarania Drugiej Rzeczypospolitej. In: Marszał, M. & Sadowski, M. (eds) *Na szlakach niepodległej: Polska myśl polityczna i prawna w latach 1918–1939*. Wrocław: Wydaw. Uniw. Wrocławskiego.
3. Matveev, G.F. (2008) *Piłsudskiy*. Moscow: Molodaya gvardiya.
4. Morozov, S.V. (2016) On the creation of a legal mechanism for "pushing" Germany to the East in 1925. *Vestnik Tomskogo gosudarstvennogo universiteta – Tomsk State University Journal*. 412. pp. 84–89. (In Russian). DOI: 10.17223/15617793/412/14
5. Poland. (1926) *Dziennik Ustaw*. 114. Poz. 662. pp. 1302–1309 [Online] Available from: <http://isap.sejm.gov.pl/isap.nsf/download.xsp/WDU19261140662/O/D19260662.pdf> (Accessed: 27th June 2016)
6. Tabouis, J. (1960) *20 let diplomaticheskoy bor'by* [20 years of diplomatic struggle]. Translated from French by V.I. Antyukhina-Moskovchenko. Moscow: Izd-vo inostr. lit.
7. Kamiński, M.K. & Zacharias, M.J. (1998) *Polityka zagraniczna Rzeczypospolitej Polskiej 1918–1939*. Warszawa: Wydaw. LTW.
8. Lipski, J. (1947) Stosunki polsko-niemieckie w świetle aktów norymberskich. *Sprawy Międzynarodowe*. 3.
9. Morozov, S.V. (2015) Igrы teney v evropeyskoy mezhdunarodnoy politike v 1930-e gg. [Shadow Games in European International Politics in the 1930s]. In: Naryshkin, S.E. & Torkunov, A.V. (eds) *Velikaya Pobeda: internet-proekt* [Great Victory: Internet project]. Vol. 2. Moscow: MGIMO. pp. 7–28. [Online] Available from: <http://histrf.ru/ru/biblioteka/great-victory/great-victory-book/ii-kanun-tragiedii> (Accessed: 10th June 2018)
10. *Le Temps*. (1933).
11. France. (1966) *Documents Diplomatiques Français 1932–1939*. Vol. 1(1). Paris: Imprimerie Nationale.
12. Potemkin, V.P. (ed.) (1945) *Istoriya diplomatii* [History of Diplomacy]. Vol. 3. Moscow; Leningrad: Gospolitizdat.
13. Morozov, S.V. (2004) *Pol'sko-chechoslovatskie otnosheniya. Chto skryvalos' za politikoy "ravnoudalennosti" ministra Yu. Beka* [Polish-Czechoslovak relations. What was hidden behind the policy of "equidistance" of Minister Yu. Bek]. Moscow: Moscow State University.
14. USSR. (1934) *Sbornik dokumentov po mezhdunarodnoy politike i mezhdunarodnomu pravu* [Collection of documents on international politics and international law]. Vol. 6. Moscow: NKID.
15. Gromyko, A.A. (ed.) (1970) *Dokumenty vneshney politiki SSSR* [Documents of the USSR Foreign Policy]. Vol. 16. Moscow: Izd-vo polit. lit.
16. Kozeński, J. (1964) *Czechosłowacja w polskiej polityce zagranicznej w latach 1932–1938*. Poznań: Instytut Zachodni.
17. The Archive of the Foreign Policy of the Russian Federation. List 17. File 28. Folder 167-а.
18. Mikhutina, I.V. (1977) *Sovetsko-pol'skie otnosheniya. 1932–1935* [Soviet-Polish relations. 1932–1935]. Moscow: Nauka.
19. The Scientific Archive of the Institute of Russian History of the Russian Academy of Sciences. Fund 22. List 1: 1934. D-19, 1-а.

20. Klimovskiy, D.S. (1968) *Zloveshchiy pakt (iz istorii germano-pol'skikh otnosheniy mezhoennogo dvadtsatiletiya)* [A sinister pact (from the history of German-Polish relations in the interwar period of the twenties)]. Minsk: BSU.
21. Morozov, S.V. (2017) *“Varshavskaya melodiya” dlya Moskvy i Pragi. Dokumenty iz lichnogo arkhiva I.V. Stalina, Sluzhby vneshney razvedki Rossiyskoy Federatsii, II Otdela Glavnogo shtaba Voyska Pol'skogo i dr. (1933–1939)* [“Warsaw Melody” for Moscow and Prague. Documents from the personal archive of I.V. Stalin, the Foreign Intelligence Service of the Russian Federation, the II Department of the General Staff of the Polish Army and others (1933–1939)]. Moscow: Mezhdunar. Otnosheniya.

УДК 930

DOI: 10.17223/19988613/72/22

М.В. Рыгалова, Е.А. Брюханова

СТАТИСТИЧЕСКИЕ ИСТОЧНИКИ ПО ИСТОРИИ ГОРОДОВ СИБИРИ ВТОРОЙ ПОЛОВИНЫ XIX – НАЧАЛА XX в.: ИСТОРИОГРАФИЧЕСКИЙ АНАЛИЗ И КРИТИКА ДАННЫХ

Исследование выполнено за счет гранта Российского научного фонда, проект № 19-78-10020 «Урбанизационные процессы в Сибири на рубеже XIX–XX вв.: комплексный подход к анализу городского населения по материалам Первой всеобщей переписи населения Российской империи 1897 г.».

Выполнен обзор наиболее заметных работ современного периода по истории городов Сибири, определены группы источников, выявлен их источниковедческий потенциал, а также недостатки и неточности. Особое внимание уделено исследовательской критике источников, преимущественно официальных статистических изданий, данных административного учета. Полученные результаты способствуют более объективному исследованию городской истории, подчеркивают необходимость критического подхода к источникам, а также введению в научный оборот мало используемых до настоящего времени документов.

Ключевые слова: города Сибири; статистические материалы; источники; перепись населения; Первая всеобщая перепись населения 1897 г.; городоведение.

Конец XIX – начало XX в. считается периодом активного развития городов и начала модернизации в российском обществе. Однако темпы этих процессов в разных регионах были весьма различными. В этом отношении определенный интерес представляет один из самых больших и активно развивающихся в указанный период сибирский регион. Череда социально-экономических, политико-административных преобразований, развитие производства и путей сообщения во второй половине XIX – начале XX в. внесли определенные изменения и в структуру городского населения, его социально-экономический облик. Сибирь имела свои особенности, связанные как со структурой населения, особенностями социально-экономического, культурного развития, так и с формированием официальных источников, из которых можно почерпнуть сведения по этому вопросу.

Часто при изучении городской истории исследователи ссылаются не на статистические источники, а на работы предыдущих авторов, уже использовавших статистические данные опубликованных и неопубликованных источников [1]. В этой связи необходимо уделять большое внимание комплексному подходу и критике статистических данных, анализировать, насколько данные конкретного источника являются объективными, а также рассматривать их в контексте с другими источниками, выявляя объективные и достоверные данные.

Целью статьи являются историографический анализ и выявление наиболее востребованных источников статистических данных по городам Сибири рубежа XIX–XX вв. на базе историографического анализа работ современных исследователей.

Историографический анализ проводится на основе работ современного периода (1990-е гг. – настоящее время), посвященных истории городов Сибири, авторы которых использовали данные официальных публика-

ций и комплексные источники, содержащие широкий круг сведений по различным аспектам городской истории.

Историография проблемы

Направление исторической урбанистики представлено значительным числом исследовательских работ как по городам европейской России, так и по Сибири, причем их изучение в зависимости от территориального размещения имеет свои особенности. Так, известный специалист в области исторической демографии Б.Н. Миронов относит к городам официально учрежденные административные единицы. В свою очередь, незавершенность горообразующих процессов сибирских окраин, региональные особенности, по мнению исследователя, не позволяют распространять подходы к их изучению, характерные для европейской части России [2. С. 35–36]. К тому же сибирские города имели свою специфику, статус города им присваивался в связи с административной необходимостью, часто при низкой численности населения (не более тысячи человек).

Сегодня вопросы городской истории становятся все более актуальными в контексте развития междисциплинарности науки, использования статистических методов, компьютерных технологий в обработке больших массивов данных. Интерес к статистическим и массовым источникам со стороны исследователей привел к формированию ряда научных школ и направлений по городоведению Сибири. Наиболее крупные из них представлены барнаульскими и новосибирскими исследователями. Барнаульская школа городоведения, изучающая разнообразные аспекты городов Западной Сибири, сформировалась под руководством В.А. Скубневского. Исследователи этой школы обращаются к различным статистическим данным, прежде всего к переписи 1897 г., отмечая необходимость критического подхода к источнику [3]. О.А. Тяпкина при

изучении истории малых городов использует не только данные правительственной статистики, но и тематические ведомственные издания (Экономическое описание городских поселений Сибири; Санитарное состояние городов Российской империи в 1895 г.), подчеркивая их высокий информационный потенциал [4. С. 33].

Новосибирская школа городоведения представлена крупными работами Д.Я. Резуна [5], М.В. Шиловского, В.А. Исупова [6]. В основе их исследований по истории сибирских городов лежат данные переписи 1897 г., которые они сопоставляют с официальной статистикой и архивными материалами. В.А. Исупов отмечает специфику сибирских городов, которая заключается в том, что здесь была одна из самых низких в стране плотность населения, на минимальном уровне развивались процессы урбанизации [7. С. 44].

Еще одной крупной школой городоведения Западной Сибири стала омская школа, наиболее известным представителем которой сегодня является Д.А. Алисов, рассматривающий в своих работах широкий круг вопросов по развитию городов. Большое внимание исследователь уделяет материалам правительственной статистики, в том числе Спискам населенных мест губерний, а также отдельно выделяет комплексные исследования городов России за 1904 и 1910 гг., которые проводились по единой программе и были изданы Центральным статистическим комитетом, однодневные переписи. Среди ведомственных статистических изданий Д.А. Алисов отмечает памятные книжки [8. С. 21–23].

В целом, несмотря на длительный процесс изучения городской истории, направление не теряет своей актуальности, а с использованием междисциплинарных методов обретает новые возможности для развития. Примером является исследование региональной статистики на примере урбанизации России / СССР по переписям населения 1897–1926–1959 гг. Поскольку за этот период в стране неоднократно происходило административно-территориальное переустройство, исследователи на этапе анализа данных подключают междисциплинарные методы, в частности геоинформационные технологии [9].

Одной из ключевых проблем городской истории, которая влияла на социальное, экономическое, культурное развитие, некоторые исследователи называют динамику численности и состава населения. Н.В. Стрекалова и Д.В. Стрекалов поднимают проблемы достоверности статистических данных, неполноты их сведений на материалах Тамбова XVIII – первой половины XIX в. [10. С. 266–268]. Исследователи отмечают необходимость комплексного подхода к учету и характеристике источников, представленных различными ведомствами, которые дополняют информацию друг друга [Там же. С. 274–277].

Обобщающими работами в области статистики подтверждается интерес к статистическим источникам, которые как издавались в начале XX в., так и публикуются в настоящее время [11–13].

Материалы переписей востребованы и зарубежными исследователями, в том числе специализирующимися на изучении российской истории [14, 15]. Среди

тематических работ можно отметить исследование по анализу процесса мобильности населения и урбанизации Д. Бравера [16], работу С. Грубера по изучению профессиональных миграций в Албании начала XX в., где исследователь анализирует информацию переписных листов, подробно сопоставляет номинативные данные [17].

Характеристика опубликованных статистических источников в работах исследователей

Наиболее традиционными и востребованными источниками при изучении различных социально-экономических аспектов развития городов в XIX – начале XX в. являются официальные статистические издания. Официальная статистика Российской империи представлена различными документами, среди которых адрес-календари, всеподданнейшие отчеты губернаторов с приложением обзоров к ним, памятные книжки, списки населенных мест, а также обобщающие публикации, изданные различными ведомствами (медцинским, хозяйственным департаментами Министерства внутренних дел). Часто эти источники выступают как базовые в исследовании, поскольку содержат своевременно отражаемую информацию, срез за конкретный период времени (как правило, год).

Поскольку статистика является официальной, исследователи зачастую относятся к ней критически, отмечая, что данные, представленные для отчета губернатору различными ведомствами (полиция, земский суд, губернское правление, епархиальное начальство и пр.), могли быть искаженными [4. С. 46]. Такую точку зрения исследователи высказывают, например, относительно отчетов губернаторов и приложений к ним (обзоров губерний). Эти источники содержат сведения о численном, гендерном, сословном составе населения, развитии медицины, образования, промышленности, сельского хозяйства, строительстве дорог, т.е. отражают основные направления развития городов. Поскольку эти источники не являются первичными (материал для отчета предоставлялся различными ведомствами, обрабатывался, обобщался и представлялся в переработанном виде), исследователи отмечают их субъективизм [18. С. 100]. Кроме того, относительно одного из источников для отчетов губернаторов – полицейских списков – А.Р. Ивонин высказывает мнение об изначальной недостоверности подаваемых сведений.

Еще одной причиной неточности губернаторских отчетов и обзоров губерний являлась территориальная разница в подсчетах. Например, иногда города учитывались с пригородами, иногда без них, в разные годы и на разных территориях могло учитываться только постоянное население, иногда в расчет бралось и временное [19. С. 308].

Исследователи, работающие с губернаторскими отчетами и обзорами, отмечают, что их анализ весьма затруднителен и по причине неоднородности, неполноты и неточности данных [20. С. 125–127]. Год от года менялись формуляр, предоставляемая информация и ее полнота, что часто не позволяет сопоставлять данные в виде динамических рядов. Примечательно,

что даже в самих обзорах губерний можно встретить информацию о том, что данные на некоторых территориях собирались приблизительные, например в силу их отдаленности и труднодоступности (Приморская, Амурская области) [21. С. 9–11]. Однако, несмотря на такие недостатки, источник при его грамотной источниковедческой критике является весьма информативным, зачастую содержит уникальную информацию, которая не отражается в других источниках, дает представление о развитии конкретной территории в территориально-хронологическом контексте [22. С. 11–16; 23. С. 50; 24. С. 6].

А.И. Архипова использует обзоры как основной источник изучения пространства Якутской области, в том числе населения. Примечательно, что исследовательница отмечает субъективный подход к источнику его составителей в части подробного изложения дел на территории, а также выражение собственной точки зрения на ситуацию, опираясь на статистические сведения. «Некоторые продолжали характеризовать область шаблонно, отмечая, что за отчетный период существенных изменений не происходило» [25. С. 161]. Аналогичные проблемы высказывает и М.Г. Рутц. Она называет ежегодные отчеты губернаторов наиболее полным источником сведений для характеристики торгово-промышленного развития и состояния населения западносибирских городов. Обширный информационный пробел исследовательница обнаруживает в документах первой четверти XIX в. В таких случаях необходимо обращаться к другим источникам для дополнения и сопоставления данных. В числе наиболее содержательных М.Г. Рутц называет памятные книжки, сборники «Городские поселения в Российской империи» (8 томов по губерниям, содержащих подробное описание истории и состояния городов на первую половину XIX в., а также краткие данные о численности населения и городских доходах), «Дорожники» по Сибири и Азиатской России, содержащие подробные сведения о железных дорогах [26. С. 38].

А.Р. Ивонин при исследовании городов Западной Сибири обращается к различным источникам, сопоставляя их данные, выявляя наиболее информативные. В частности, историк отмечает, что опубликованные статистические таблицы городов Российской империи за 1825, 1833, 1840, 1847, 1856, 1858 гг., изданием которых занималось МВД, обладают высоким информационным потенциалом.

Ценным источником информации о сословном составе и занятиях населения являются данные о городах Западной Сибири, собранные под руководством П.Л. фон Шиллинга. Однако и эти сведения не лишены недостатков. В частности, встречаются несовпадения конечной цифры с промежуточной статистикой, что может быть связано с двойным счетом населения: например, купцы учитывались и как почетные граждане, и как купечество [19. С. 82].

Информативным источником является «Военно-статистическое обозрение Российской империи». Сборники издавались с 1848 по 1858 г. типографией Департамента Генерального Штаба в Санкт-Петербурге и включали в себя военно-топографическое описание,

сведения о населении, состоянии различных отраслей народного хозяйства, социальных отраслях, а также характеристики городов. Семнадцатый том издания посвящен Западной Сибири (Томской и Тобольской губерниям по данным на 1849 г.). К изданию планировался 18-й том, посвященный Восточной Сибири, однако он, как и ряд частей к другим томам, не вышел. Источник по разным губерниям содержит различный набор данных, степень их подробности отличается. Например, по Томской и Тобольской губерниям раздел о жителях дает очень скудные сведения, включает общее описание состояния и развития населения, статистические данные о численности по округам, сведения о сословном и конфессиональном составе в целом по губернии [27, 28].

О.С. Анисимова называет «Военно-статистическое обозрение Российской империи» одним из полных источников информации о народонаселении. В томе, посвященном городам Крыма, содержится раздел «Жители», в котором подробно приведены общее описание населения, численность населения по округам, распределение по сословиям, званиям и вероисповеданию [29. С. 24]. И.И. Лейман на основе сведений «Военно-статистического обозрения» исследует пути сообщения, внешнюю и внутреннюю торговлю, торговые обороты Европейского Севера [30].

Еще одним обобщающим изданием, которое создано на основе других источников, является сборник «Статистическое описание Сибири» Ю.А. Гагемейстера, созданный на основе данных статистических комитетов губерний и содержащий данные за 1820–1850-е гг. В нем представлены информация о составе и численности населения городов, характеристика жилой и административной застройки, взятая из данных ревизий и отчетов губернаторов [31]. Этот источник использует В.Н. Разгон при изучении сибирского купечества [32. С. 3].

«Экономическое состояние городских поселений Сибири», изданное хозяйственным департаментом МВД в 1882 г., содержит данные за 1877–1879 гг. о численном и сословном составе населения, владельцах недвижимого имущества, административных зданиях и их функционировании, промышленных учреждениях. Примечательно, что в самом источнике указано на недостатки, в частности отсутствует единообразие в описании сибирских городов. Это связано с информацией, которую удалось собрать (ее ограниченным объемом) [33. С. 6]. О.А. Тяпкина называет этот источник не совсем достоверным, поскольку данные для него собирались не одновременно, а в течение трех лет. Поэтому исследовательница называет данные «условно достоверными», к тому же их невозможно привязать к конкретному году, только к периоду, к которому они относятся, что существенно затрудняет сопоставление данных за конкретные хронологические срезы [4. С. 33].

Незаменимым источником в изучении структуры и численности населения являются списки населенных мест и памятные книжки. Главным условием их использования является сохранность и, как следствие, возможность сопоставления данных для их анализа. Эти источники в качестве основных используют,

например, Т.П. Мисюра при изучении вопросов формирования и развития немецкой диаспоры Красноярского края [34], К.А. Анкушева при изучении городских сословий Зауралья XVIII–XX вв. [35]

К числу ценных исторических источников о населении относятся переработанные и опубликованные статистические источники, содержащие данные о населении, экономическом состоянии, сословном составе, податном обложении, например историко-статистические описания, статистические очерки. Зачастую они служат вспомогательным материалом в качестве уточнения и сопоставления данных по территориальным единицам [36–38].

Переписи как источник в изучении городской истории

Одним из широко используемым источников в изучении населения были и остаются данные переписей населения. Как исторический источник они представляют собой уникальный материал, отражающий единовременный срез сведений о населении. Данные переписей историки называют наиболее структурированными, полными и достоверными [9]. По территориальному охвату переписи разделяются на всеобщие (распространены на территорию всей страны) и локальные, или местные (проводились по отдельным регионам или отдельным поселениям) [6. С. 96].

Для сибирских городов XIX в. были характерны однодневные переписи. Они проводились в Барнауле и Новониколаевске в 1895 г., в Омске в 1877 г., в Тобольске в 1872 и 1882 гг., в Томске в 1866, 1880, 1912 гг., в Таре в 1887 г., в Тюмени и Ялуторовске в 1886 г. [39]. Говоря о достоверности результатов этих переписей, исследователи отмечают, что часто переписчиками были лица, в чьи должностные обязанности это не входило, поэтому качество и достоверность сведений часто не соответствовали действительности [40]. Досоветские локальные переписи населения городов Сибири широко используются в современном сибирском историческом городоведении [3].

Материалы переписи 1897 г. считаются самым востребованным источником рубежа XIX–XX вв. Это связано с широким территориальным охватом, единовременностью опроса, а также высокой информативностью переписных листов, в которых отражены вопросы, отражающие демографические, социальные, экономические характеристики населения [41. С. 55].

На данных переписи основываются исследователи при изучении истории малых городов Сибири. Основоположником этого направления является Д.Я. Резун [42]. В контексте взаимосвязи малых городов с сельскими поселениями исследователи прослеживают процессы роста и развития сибирских городов, формирование их специализации [2]. О.А. Тяпкина при изучении малых городов Сибири анализирует данные статистики по переписи 1897 г. в части численности и состава населения, структуры занятости горожан, отмечая высокую информативность и достоверность, а следовательно, сопоставимость данных [4. С. 33]. А.С. Шилина использует материалы Всеобщей пере-

писи населения для изучения Енисейской губернии и подчеркивает полноту данных переписи [43].

Представители новосибирской школы городоведения в изучении городского населения Западной Сибири сопоставляют данные Всеобщей переписи населения с официальной статистикой, архивными материалами. Например, В.А. Исупов отмечает, что перепись дает застывшие данные, которые необходимо подкреплять сведениями естественного учета движения населения, который, в свою очередь, также не является совершенным [7. С. 12]. Исследователь указывает на процесс переселения из европейской части России, который являлся немаловажным фактором, существенным образом влиявшим на структуру и численность населения [Там же. С. 33].

Однако и данные переписи не лишены недостатков. Так, исследователи, работающие со статистическими материалами Всеобщей переписи населения, неоднократно отмечают проблему отсутствия в переписных листах указания на национальность, что было важным показателем для территорий с преобладанием нерусских национальностей или их разнообразием [44]. Среди проблем историки также называют и определение группы занятий населения, например не совсем целесообразное разделение занятости: в промышленные заведения попадали в том числе и банки [4. С. 33; 44. С. 48–49].

Кроме того, исследователи отмечают неточности в данных переписи 1897 г., связанные с административно-территориальным несовершенством. Так, к числу сельских были отнесены жители промышленных центров, которые не имели статуса города. В то же время городами числились небольшие центры уездов с населением менее тысячи человек. На Алтае разработчики материалов переписи отнесли к сельскому населению 8 из 29,4 тыс. жителей Барнаула, которые проживали не на городской, а на кабинетской земле, хотя обе части города составляли единое городское пространство [45. С. 41–42]. А.А. Сафронов отмечает, что многие неточности связаны с этапом подготовки переписи 1897 г. [46]. Отмечается также, что недостоверность сведений могла возникать по причине недоброжелательного отношения населения к этому процессу [47. С. 50].

Заключение

Анализ историографии показал, что исследователи используют широкий круг источников, в том числе для сопоставления информации с целью получения объективных данных. В связи с ростом городов и других административных единиц, их развитием для эффективного управления возникла необходимость сбора статистических сведений. Так постепенно формируются комплексные статистические материалы по развитию губерний и городов, многие из которых используются исследователями избирательно или не используются вовсе [40]. Обзоры губерний и приложения к ним, памятные книжки, адрес-календари наиболее часто используются историками. Напротив, мало задействуются такие ценные обобщающие статистические

источники, как сборник «Города России в 1904 году», изданный в 1906 г. Центральным статистическим комитетом Министерства внутренних дел, «Статистическое обозрение Сибири», изданное в 1810 г. Первое издание содержит обобщающие сведения по основным направлениям развития городов: численность, сословный и конфессиональный состав населения, данные о численности и материале постройки домов, численные сведения о социально-экономической инфраструктуре, промышленных заведениях [48]. «Статистическое обозрение» 1810 г. содержит данные по городам Томской и Тобольской губерний, преимущественно описательного характера, а также статистические сведения о населении, развитии промышленности в этих городах [49]. Материалы переписи населения 1897 г. используются в обобщенном виде, в основном для изучения стандартного набора показателей состояния населения: численность, сословный и конфессиональный состав, занятия. Однако переписные листы содержат большой объем данных, которые можно ис-

пользовать и при изучении других аспектов городской истории (жилая и административная застройка, хронология городской застройки).

Степень объективности опубликованных статистических данных зависит от ряда факторов, таких как субъективные моменты при первоначальном сборе, анализе и сведении данных, возможные искажения при публикации. Например, статистика по населению, опубликованная в сборниках, формировалась из данных по естественному приросту населения, при этом не учитывались миграционные процессы, влияющие на численность и состав населения. В связи с этим следует как обращать внимание на конкретные числовые данные, их суммарное значение, так и проводить более углубленный анализ путем сопоставления источников между собой, выявления природы первоначальных данных. В связи с этим каждое исследование требует выделения и подбора наиболее содержательных источников, сопоставления данных, индивидуального подхода к каждому источнику.

ЛИТЕРАТУРА

1. Гаврилова Н.И. Основные тенденции урбанизационных процессов в Восточной Сибири во второй половине XIX в. (на примере развития городских поселений Иркутской губернии) // Историческая урбанистика: прошлое и настоящее города. Сургут : Курган. дом печати, 2015. С. 294–305.
2. Шахеров В.П. Формирование городских поселений Байкальской Сибири в контексте особенностей сибирской урбанизации // Известия Иркутского государственного университета. Сер. История. 2011. Т. 1. С. 35–49.
3. Скубневский В.А., Гончаров Ю.М. Города Западной Сибири во второй половине XIX – начале XX вв.: население, экономика, застройка и благоустройство. Барнаул : Алт. гос. ун-т, 2014. 252 с.
4. Тяпкина О.А. Социально-экономическое развитие малых городов Западной Сибири во второй половине XIX в. : дис. ... канд. ист. наук. Барнаул, 2003. 243 с.
5. Резун Д.Я. Городское население Тобольской губернии на рубеже XIX в. // Демографическое развитие Сибири периода феодализма. Новосибирск, 1991. С. 38–46.
6. Исупов В.А. Локальные переписи и учеты населения Западной Сибири в первой половине XX столетия // Демографическая история России и регионов. Новосибирск : Сиб. отд-ние РАН, 2016. С. 96–124.
7. Демографическая история Западной Сибири (конец XIX – XX вв.) / отв. ред. В.А. Исупов. Новосибирск : Ин-т истории СО РАН, 2017. 348 с.
8. Алисов Д.А. Административные центры Западной Сибири: городская среда и социально-культурное развитие (1870–1914 гг.) : дис. ... д-ра ист. наук, Омск, 2007. 403 с.
9. Володин А.Ю., Валетов Т.Я. ГИС-подходы к анализу региональной статистики на примере вопроса урбанизации России/СССР по переписям населения 1897–1926–1959 гг. // История : электронный научно-образовательный журнал. 2016. Т. 7, вып. 7 (51). URL: <http://history.jes.su/s207987840001645-8-1>
10. Стрекалова Н.В., Стрекалов Д.В. Источники для изучения социально-демографических процессов в Российском провинциальном городе в конце XVIII – первой половине XIX вв.: проблемы, возможности, перспективы // Историческая урбанистика: прошлое и настоящее города : сб. науч. ст. Всерос. конф. с междунар. участием. Сургут : Курган. Дом печати, 2015. С. 256–279.
11. Юбилейный сборник Центрального статистического комитета Министерства внутренних дел. 1863–1913. СПб. : Тип. АО «Слово», 1913. 308 с.
12. История Российской государственной статистики 1811–2011. М. : Статистика России, 2013. 143 с.
13. Елисева И.И., Дмитриев А.Л. Правительственная статистика в России в конце XIX – начале XX вв.: проблемы и реформы // Вестник Санкт-Петербургского университета. Экономика. 2019. Т. 35, вып. 1. С. 113–152.
14. Lieven D. The Cambridge History of Russia : in 2 vols. Cambridge : Cambridge University Press, 2006. Vol. 2: Imperial Russia, 1689–1917. 765 p.
15. Naumov I.V. The History of Siberia. London : Routledge, 2006. 242 p.
16. Brower D.R. The Russian City between Tradition and Modernity: 1850–1900. Berkeley : University of California Press, 1990. 253 p.
17. Gruber S. Occupational migration in Albania in the beginning of the 20th century // Humanities, Computers and Cultural Heritage : Proceedings of the XVI international conference of the Association for History and Computing, 14–17 September 2005 / Royal Netherlands Academy of Arts and Sciences. Amsterdam. 2005. P. 136–142.
18. Шахеров В.П. Формирование городской среды Байкальской Сибири в XVIII – первой половине XIX в. : дис. ... д-ра ист. наук, Иркутск, 2012. 692 с.
19. Ивонин А.Р. Западносибирский город последней четверти XVIII – 60-х гг. XIX в. в системе региональных социально-экономических отношений : дис. ... д-ра ист. наук, Барнаул, 2000. 830 с.
20. Литвак Б.Г. О достоверности сведений губернаторских отчетов XIX в. // Источниковедение отечественной истории. М. : Наука, 1976. С. 125–164.
21. Маджаров А.С., Пономарева Е.Л. Социальная история Сибири 50–80-х гг. XIX в. в материалах всеподданнейших отчетов генерал-губернаторов // Известия Иркутского государственного университета. 2015. Т. 14. С. 6–17.
22. Зайцев М.В. Основные статистические источники для изучения развития российского города в XIX веке // Известия Саратовского университета. Новая серия. Сер. История. Международные отношения. 2015. Т. 15, Вып. 3. С. 11–18.
23. Кискидосова Т.А. Губернаторские годовые отчеты как источник по изучению городского населения Восточной Сибири 1850–1880-е гг. // Вестник Томского государственного университета. 2016. № 412. С. 50–53.
24. Минаков А.С. Всеподданнейшие отчеты губернаторов Российской империи: современные проблемы историографии // Известия вузов. Поволжский регион. Гуманитарные науки. 2016. № 2. С. 65–24.
25. Архилова А.И. Якутская область в общемперском пространстве (по материалам всеподданнейших отчетов губернаторов (конец XIX – начало XX в.)) // История и историки в контексте времени. 2011. № 8. С. 151–163.

26. Рутц М.Г. Торгово-промышленное развитие и население городов Западной Сибири первой половины XIX века : дис. ... канд. ист. наук, Барнаул, 2003. 351 с.
27. Военно-статистическое обозрение Российской империи. СПб. : Тип. Генерального штаба, 1849. Т. XVI: Тобольская губерния. 99 с.
28. Военно-статистическое обозрение Российской империи. СПб. : Тип. Генерального штаба, 1849. Т. XVII: Томская губерния. 141 с.
29. Анисимова О.С. Справочные издания как источник изучения истории городов Крыма // Ученые записки Таврического национального университета им. В.И. Вернадского. 2011. Т. 24, № 2. С. 23–30.
30. Лейман И.И. Военно-статистическое обозрение Российской империи как источник изучения состояния путей сообщения и торговли на Европейском Севере России в середине XIX в. // Историческая демография. 2018. № 2. С. 71–75.
31. Статистическое описание Сибири, составленное по Высочайшему Его Императорского Величества повелению при Сибирском комитете действительным статским советником Гагемейстером : в 3 ч. СПб. : Тип. II Отделения Собственной Е.И.В. канцелярии, 1854.
32. Разгон В.Н. Сибирское купечество в XVIII – первой половине XIX в. Региональный аспект предпринимательства традиционного типа : дис. ... д-ра ист. наук, Барнаул, 1999. 763 с.
33. Экономическое состояние городских поселений Сибири. СПб. : Изд. Хоз. деп. МВД, 1882. 442 с.
34. Мисюра Т.П. Из истории немецкой диаспоры на юге Красноярского края // Социокультурное освоение Сибири. Красноярск : Резонанс, 2014. С. 65–67.
35. Анкушева К.А. Городские сословия Зауралья конца XVIII – начала XX в. в трудах отечественных историков // Исторические исследования в Сибири: проблемы и перспективы. Новосибирск : Ин-т истории СО Р АН, 2008. С. 178–184.
36. Арсеньев К. Статистические очерки России. СПб. : тип. Имп. Акад. наук, 1884. 503 с.
37. Городские поселения в Российской империи : в 8 т. СПб. : Тип. т-ва «Общественная польза», 1865.
38. Костров Н.А. Историко-статистическое описание городов Томской губернии. Томск : Томск. губ. тип., 1872. 117 с.
39. Цепляев Л.Н., Шипилов Б.П. Однодневные переписи как исторический источник для изучения городов Западной Сибири в эпоху капитализма // История городов Сибири досоветского периода. Новосибирск : Наука, 1977. С. 47–53.
40. Скопа В.А. Особенности развития и функционирования статистических учреждений Западной Сибири и Степного края во второй половине XIX – начале XX вв. // Современные проблемы науки и образования. 2015. № 2. URL: <https://www.science-education.ru/pdf/2015/2-2/451.pdf>
41. Брюханова Е.А., Иванова Н.П., Калиева К.С., Егоренкова Е.Н. Дискуссионные вопросы по оценке материалов переписи 1897 г. как источника по истории казахского народа и Казахстана (обзор историографии) // Известия Алтайского государственного университета. 2019. № 2. С. 54–58.
42. Резун Д.Я. О некоторых проблемах современной сибирской исторической урбанистики // Сибирский город XVIII – начала XX в. Иркутск : Изд-во Иркут. высш. школы МВД России, 1997. С. 4–10.
43. Шилина А.С. Енисейская губерния в зеркале Всеобщей переписи населения Российской империи // Социокультурное освоение Сибири. Красноярск : Резонанс, 2014. С. 89–92.
44. Калиева К.С. Переписи населения как источник для изучения народонаселения Казахстана 1897–1926 гг. OmniScriptum Publishing KS, 2012. 204 с.
45. Скубневский В.А. Население Алтая по материалам переписи 1897 г. // Компьютер и историческая демография. Барнаул : АлтГУ, 2000. С. 41–58.
46. Сафронов А.А. Из истории подготовки первой всеобщей переписи населения Российской империи 1897 г. // Документ. Архив. История. Современность. Екатеринбург : Изд-во Урал. ун-та, 2001. Вып. 1. С. 211–231.
47. Татимов М.Б. Демография-халыктану. Алма-Ата : Наука, 1975. 207 с.
48. Города России России в 1904 году. СПб. : Типо-лит. Ныркина, 1906. 907 с.
49. Статистическое обозрение Сибири. СПб. : Тип. Шнора, 1810. 386 с.

Marina V. Rygalova, Altay State University (Barnaul, Russia). E-mail: mariya_rygalova@mail.ru

Elena A. Bryukhanova, Altay State University (Barnaul, Russia). E-mail: brelenochka@mail.ru

THE STATISTICAL SOURCES ON THE HISTORY OF THE SIBERIAN CITIES AT THE SECOND HALF OF THE XIX – XX CENTURIES: HISTORIOGRAPHIC ANALYSIS AND CRITICISM OF DATA

Keywords: Siberian cities; statistical materials; sources; population census; The First General Census of 1897; urban science

The series of socio-economic, political and administrative transformations, the development of production and lines of communications in the second half of the XIX – beginning of the XX centuries made certain changes in the development of cities, the composition and number of population, the development of socio-economic infrastructure. Siberia had its own development features. In this regard, the consideration of this territory is of scientific interest. Often urban studies (*gorodovedenie*) are based on statistical materials, which were made in a large number in the XIX – beginning of the XX centuries by different departments. Thereupon it is important to take into account the specificity of the sources, the degree of their reliability, completeness.

The purpose of the article is the historiographic analysis and identification of the most high-demand sources of statistical data on the Siberian cities at the turn of the XIX- XX centuries on the basis of historiographic analysis of the modern researchers' work.

Since the study is the historiographic review, the works of modern historians are used as the sources, in which the issues of the urban history of Siberia reflect.

The researchers working with official statistical sources note that their analysis seems to be a very difficult research task. It is necessary to take into account the time and circumstances of collecting data, their processing, because of most statistical books are revised primary data, therefore, they can carry some inaccuracies after the processing stage. The statistical data are necessary for the compilation of time series, with the subsequent possibility of comparing data in a chronological perspective. However, the difficulties of analyzing data often lie in the heterogeneity and insufficiency of the available information. As a rule, the researchers use a wide range of sources to compare information with the aim to achieve objective results. Thus they enforce data from one source with information from other sources.

Statistical materials complexes allow studying of urban history widely and comprehensively. The analysis of the historiography of the Siberian urban history revealed that the researchers, striving for the objectivity of the submitted data, compare the information of sources, which are most often published by different departments, and also identify possible statistical errors associated with objective reasons (lack or failure to provide information from a particular department) and subjective ones (distortion of information in analysis, incomplete its representation).

Despite the great study of statistics on the Siberian urban history, lots of publications are practically not used in research or used partially. The above is also true of the materials of the General Census. In summary, statistical publications and census data own significant information potential and need to be introduced into a wider scientific circulation with their mandatory critical analysis.

REFERENCES

1. GavriloVA, N.I. (2015) Osnovnye tendentsii urbanizatsionnykh protsessov v Vostochnoy Sibiri vo vtoroy polovine XIX v. (na primere razvitiya gorodskikh poseleniy Irkutskoy gubernii) [The main trends of urbanization processes in Eastern Siberia in the second half of the 19th century (a case

- study of urban development in Irkutsk province)]. In: Zhiromskaya, V.B. & Stas, I.N. (eds) *Istoricheskaya urbanistika: proshloe i nastoyashchee goroda* [Historical Urban Studies: The Past and Present of the City]. Surgut: Kurgansky dom pečati.
2. Shakhеров, V.P. (2011) Urbanized areas formation in the Baikal Siberia within the context of peculiarities of urbanization in Siberia. *Izvestiya Irkutskogo gosudarstvennogo universiteta. Ser. Istoriya – The Bulletin of Irkutsk State University. Series "History"*. 1. pp. 35–49. (In Russian).
 3. Skubnevskiy, V.A. & Goncharov, Yu.M. (2014) *Goroda Zapadnoy Sibiri vo vtoroy polovine XIX – nachale XX vv.: naselenie, ekonomika, zastroyka i blagoustroystvo* [Cities of Western Siberia in the second half of the 19th – early 20th centuries: population, economy, development and improvement]. Barnaul: Altai State University.
 4. Tyapkina, O.A. (2003) *Sotsial'no-ekonomicheskoe razvitiye malykh gorodov Zapadnoy Sibiri vo vtoroy polovine XIX v.* [Socio-economic development of small towns in Western Siberia in the second half of the 19th century]. History Cand. Diss. Barnaul.
 5. Rezun, D.Ya. (1991) Gorodskoe naselenie Tobol'skoy gubernii na rubezhe XIX v. [Urban population of Tobolsk province at the turn of the 19th century]. In: Vilkov, O.N. (ed.) *Demograficheskoe razvitiye Sibiri perioda feodalizma* [Demographic Development of Siberia During the Feudal Period]. Novosibirsk: Nauka. pp. 38–46.
 6. Isupov, V.A. (2016) Lokal'nye perepisi i uchety naseleniya Zapadnoy Sibiri v pervoy polovine XX stoletiya [Local censuses and population records of Western Siberia in the first half of the 20th century]. In: Isupov, V.A. (ed.) *Demograficheskaya istoriya Rossii i regionov* [Demographic history of Russia and its regions]. Novosibirsk: SB RAS. pp. 96–124.
 7. Isupov, V.A. (ed.) (2017) *Demograficheskaya istoriya Zapadnoy Sibiri (konets XIX – XX vv.)* [Demographic history of Western Siberia (late 19th – 20th centuries)]. Novosibirsk: SB RAS.
 8. Alisov, D.A. (2007) *Administrativnye tsentry Zapadnoy Sibiri: gorodskaya sreda i sotsial'no-kul'turnoe razvitiye (1870–1914 gg.)* [Administrative Centers of Western Siberia: urban environment and socio-cultural development (1870–1914)]. History Dr. Diss. Omsk.
 9. Volodin, A.Yu. & Valetov, T.Ya. (2016) GIS-podkhody k analizu regional'noy statistiki na primere voprosa urbanizatsii Rossii/SSSR po perepisyam naseleniya 1897–1926–1959 gg. [GIS-approaches to the analysis of regional statistics on the example of the issue of urbanization in Russia/the USSR according to the population censuses of 1897–1926–1959]. *Istoriya*. 7(7). [Online] Available from: <http://history.jes.su/s207987840001645-8-1>.
 10. Strelakova, N.V. & Strelakov, D.V. (2015) Istochniki dlya izucheniya sotsial'no-demograficheskikh protsessov v Rossiyskom provintsial'nom gorode v kontse XVIII – pervoy polovine XIX vv.: problemy, vozmozhnosti, perspektivy [Sources for the study of socio-demographic processes in the Russian Provincial City in the late 18th – first half of the 19th centuries: problems, opportunities, prospects]. In: Zhiromskaya, V.B. & Stas, I.N. (eds) *Istoricheskaya urbanistika: proshloe i nastoyashchee goroda* [Historical Urban Studies: The Past and Present of the City]. Surgut: Kurgansky dom pečati. pp. 256–279.
 11. The Ministry of Interior. (1913) *Yubileynnyy sbornik Tsentral'nogo statisticheskogo komiteta Ministerstva vnutrennikh del. 1863–1913* [Jubilee collection of the Central Statistical Committee of the Interior for 1863–1913]. St. Petersburg: Slovo.
 12. Eliseeva, I.I. & Dmitriev, A.L. (2013) *Istoriya Rossiyskoy gosudarstvennoy statistiki 1811–2011* [The history of the Russian state statistics 1811–2011]. Moscow: Statistika Rossii.
 13. Eliseeva, I.I. & Dmitriev, A.L. (2019) Governmental Statistics in Russia in the Second Half of the Nineteenth and Beginning of the Twentieth Centuries. *Vestnik Sankt-Peterburgskogo universiteta. Ekonomika – St. Petersburg University Journal of Economic Studies, SUJES*. 35(1). pp. 113–152. (In Russian). DOI: 10.21638/spbu05.2019.105
 14. Lieven, D. (2006) *The Cambridge History of Russia: in 2 vols.* Vol. 2. Cambridge: Cambridge University Press.
 15. Naumov, I.V. (2006) *The History of Siberia*. London: Routledge.
 16. Brower, D.R. (1990) *The Russian City between Tradition and Modernity: 1850–1900*. Berkeley: University of California Press.
 17. Gruber, S. (2005) Occupational migration in Albania in the beginning of the 20th century. *Humanities, Computers and Cultural Heritage Proceedings of the 16th International Conference of the Association for History and Computing*. Amsterdam: Royal Netherlands Academy of Arts and Sciences. pp. 136–142.
 18. Shakhеров, V.P. (2012) *Formirovaniye gorodskoy sredy Baykal'skoy Sibiri v XVIII – pervoy polovine XIX v.* [Formation of the urban environment of Baikal Siberia in the 18th – first half of the 19th century]. History Dr. Diss. Irkutsk.
 19. Ivonin, A.R. (2000) *Zapadnosibirskiy gorod posledney chetverti XVIII – 60-kh gg. XIX v. v sisteme regional'nykh sotsial'no-ekonomicheskikh omosheniy* [The West Siberian city of the last quarter of the 18th – 1860s in the system of regional socio-economic relations]. History Dr. Diss. Barnaul.
 20. Litvak, B.G. (1976) O dostovernosti svedeniy gubernatorskikh otchetov XIX v. [On the reliability of the governor's reports of the 19th century]. In: Rubtsova, E.V. (ed.) *Istochnikovedeniye otechestvennoy istorii* [Source Studies of Russian history]. Moscow: Nauka. pp. 125–164.
 21. Madzharov, A.S. & Ponomareva, E.L. (2015) Social History of Siberia in 1850–1880s, Presented in the Governor-Generals' Reports. *Izvestiya Irkutskogo gosudarstvennogo universiteta – The Bulletin of Irkutsk State University*. 14. pp. 6–17. (In Russian).
 22. Zaytsev, M.V. (2015) The main statistical sources for studying the development of the Russian city in the 19th century. *Izvestiya Saratovskogo universiteta. Novaya seriya. Ser. Istoriya. Mezhdunarodnye otnosheniya – Izvestiya of Saratov University. History. International Relations*. 15(3). pp. 11–18. (In Russian). DOI: 10.18500/1819-4907-2015-15-3-11-18
 23. Kiskidosova, T.A. (2016) Governor's annual reports as a source for the research of the urban population of Eastern Siberia in the 1850s–1880s. *Vestnik Tomskogo gosudarstvennogo universiteta – Tomsk State University Journal*. 412. pp. 50–53. (In Russian). DOI: 10.17223/15617793/412/8
 24. Minakov, A.S. (2016) The “humble reports” by governors of the Russian Empire: modern problems of historiography. *Izvestiya vuzov. Povolzhskiy region. Gumanitarnye nauki – University proceedings. Volga region. Humanities*. 2. pp. 5–24. (In Russian). DOI: 10.21685/2072-3024-2016-2-1.
 25. Arkhipova, A.I. (2011) Yakutskaya Oblast in all-imperial space (basing on governors' all-national reports (late 19th – early 20th centuries)). *Istoriya i istoriki v kontekste vremeni – History and Historians in the Context of Time*. 8. pp. 151–163. (In Russian).
 26. Rutts, M.G. (2003) *Torgovo-promyshlennoe razvitiye i naseleniye gorodov Zapadnoy Sibiri pervoy poloviny XIX veka* [Commercial and industrial development and population of the cities of Western Siberia in the first half of the 19th century]. History Cand. Diss. Barnaul.
 27. Russia. (1849a) *Voенно-statisticheskoe obozreniye Rossiyskoy imperii* [Military-Statistical Review of the Russian Empire]. Vol. 16. St. Petersburg: Tip. General'nogo shtaba.
 28. Russia. (1849b) *Voенно-statisticheskoe obozreniye Rossiyskoy imperii* [Military-Statistical Review of the Russian Empire]. Vol. 17. St. Petersburg: Tip. General'nogo shtaba.
 29. Anisimova, O.S. (2011) Spravochnye izdaniya kak istochnik izucheniya istorii gorodov Kryma [Reference publications as a source for studying the history of Crimean cities]. *Uchenye zapiski Tavricheskogo natsional'nogo universiteta im. V.I. Vernadskogo*. 24(2). pp. 23–30.
 30. Leyman, I.I. (2018) Voенно-statisticheskoe obozreniye Rossiyskoy imperii kak istochnik izucheniya sostoyaniya putey soobshcheniya i trgovli na Evropeyskom Severe Rossii v seredine XIX v. [Military-statistical review of the Russian Empire as a source for studying the state of communication and trade in the European North of Russia in the middle of the 19th century]. *Istoricheskaya demografiya*. 2. pp. 71–75.
 31. Gagemeister. (1854) *Statisticheskoe opisaniye Sibiri, sostavlennoye po Vysochayshemu Ego Imperatorskogo Velichestva povelenyu pri Sibirskom komitete deystvitel'nykh statskim sovetnikom Gagemeysterom : v 3 ch.* [Statistical description of Siberia, compiled by His Highest Imperial Majesty by order of the Siberian Committee by Actual State Censor Gagemeister]. St. Petersburg: Second Section of His Own Majesty's Chancery.
 32. Razgon, V.N. (1999) *Sibirskoye kupechestvo v XVIII – pervoy polovine XIX v. Regional'nyy aspekt predprinimatel'stva traditsionnogo tipa* [Siberian merchants in the 18th – first half of the 19th century. Regional aspect of traditional entrepreneurship]. History Dr. Diss. Barnaul.
 33. Anon. (1882) *Ekonomicheskoye sostoyaniye gorodskikh poseleniy Sibiri* [The economic state of urban settlements in Siberia]. St. Petersburg: Ministry of Interior.

34. Misyura, T.P. (2014) Iz istorii nemetskoj diaspory na yuge Krasnoyarskogo kraja [From the history of the German Diaspora in the South of the Krasnoyarsk Territory]. In: Ponomarenko, S.A. (ed.) *Sotsiokul'turnoe osvoenie Sibiri* [Socio-cultural development of Siberia]. Krasnoyarsk: Rezonans. pp. 65–67.
35. Ankusheva, K.A. (2008) Gorodskie sosloviya Zaural'ya kontsa XVIII – nachala XX v. v trudakh otechestvennykh istorikov [Urban estates of the Trans-Urals in the late 18th – early 20th centuries in the works of Russian historians]. In: Romanov, R.E. (ed.) *Istoricheskie issledovaniya v Sibiri: problemy i perspektivy* [Historical Research in Siberia: Problems and Prospects]. Novosibirsk: SB RAS. pp. 178–184.
36. Arseniev, K. (1884) *Statisticheskie ocherki Rossii* [Statistical Essays of Russia]. St. Petersburg: Imperial Academy of Sciences.
37. Anon. (1865) *Gorodskie poseleniya v Rossiyskoy imperii : v 8 t.* [Urban Settlements in the Russian Empire: in 8 vols]. St. Petersburg: Obshchestvennaya pol'za.
38. Kostrov, N.A. (1872) *Istoriko-statisticheskoe opisanie gorodov Tomskoy gubernii* [Historical and Statistical Description of Tomsk Cities]. Tomsk: Tomsk. gub.tip.
39. Tseplyaev, L.N. & Shipilov, B.P. (1977) Odnodnevnye perepisi kak istoricheskiy istochnik dlya izucheniya gorodov Zapadnoy Sibiri v epokhu kapitalizma [One-day censuses as a historical source for studying the cities of Western Siberia in the era of capitalism]. In: Vilov, O.N. (ed.) *Istoriya gorodov Sibiri dosovetskogo perioda* [History of Siberian cities of the pre-Soviet period]. Novosibirsk: Nauka. pp. 45–51.
40. Skopa, V.A. (2015) Features of the development and functioning of statistical institutions in Western Siberia and the Steppe region in the second half of the 19th – early 20th centuries. *Sovremennye problemy nauki i obrazovaniya – Modern Problems of Science and Education*. 2. (In Russian). [Online] Available from: <https://www.science-education.ru/pdf/2015/2-2/451.pdf>
41. Bryukhanova, E.A., Ivanova, N.P., Kalieva, K.S. & Egorenkova, E.N. (2019) Diskussionnye voprosy po otsenke materialov perepisi 1897 g. kak istochnika po istorii kazakhskogo naroda i Kazakhstana (obzor istoriografii) [Discussion questions on the evaluation of the materials of the 1897 census as a source on the history of the Kazakh people and Kazakhstan (review of historiography)]. *Izvestiya Altayskogo gosudarstvennogo universiteta – Izvestiya of Altai State University*. 2. pp. 54–58. (In Russian). DOI: 10.14258/izvasu(2019)2-09
42. Rezun, D.Ya. (1997) O nekotorykh problemakh sovremennoy sibirskoy istoricheskoy urbanistiki [About some problems of modern Siberian historical urbanism]. In: *Sibirskiy gorod XVIII – nachala XX v.* [Siberian city of the 18th – early 20th century]. Irkutsk: Ministry of Internal Affairs of Russia. pp. 4–10.
43. Shilina, A.S. (2014) Eniseyskaya guberniya v zerkale Vseobshchey perepisi naseleniya Rossiyskoy imperii [Enisei province in the mirror of the General population census of the Russian Empire]. In: Ponomarenko, S.A. et al. (eds) *Sotsiokul'turnoe osvoenie Sibiri* [Socio-cultural development of Siberia]. Krasnoyarsk: Rezonans. pp. 89–92.
44. Kalieva, K.S. (2012) *Perepisi naseleniya kak istochnik dlya izucheniya narodonaseleniya Kazakhstana 1897–1926 gg.* [Population censuses as a source for studying the population of Kazakhstan 1897–1926]. Ust-Kamenogorsk: OmniScriptum Publishing.
45. Skubnevsky, V.A. (2010) Naselenie Altaya po materialam perepisi 1897 g. [Altai population according to the 1897 census]. In: *Komp'yuter i istoricheskaya demografiya* [Computer and Historical Demography]. Barnaul: Altai State University.
46. Safronov, A.A. (2001) Iz istorii podgotovki pervoy vseobshchey perepisi naseleniya Rossiyskoy imperii 1897 g. [From the history of the preparation of the first general population Census of the Russian Empire in 1897]. *Dokument. Arkhiv. Istoriya. Sovremennost'*. 1. pp. 211–231.
47. Tatimov, M.B. (1975) *Demografiya-khalyktanu* [Demographics of chulaktau]. Alma-Ata: Nauka.
48. Ministry of Interior. (1906) *Goroda Rossii v 1904 godu* [Russian cities in 1904]. St. Petersburg: tipo-lit. Nyrkina.
49. Bakkarevich, M.N. (1810) *Statisticheskoe obozrenie Sibiri* [Statistical Review of Siberia]. St. Petersburg: Shnor.

ПРОБЛЕМЫ ЭТНОЛОГИИ, АНТРОПОЛОГИИ И ЭТНОГРАФИИ

УДК 398.22(=512.157)(091)
DOI: 10.17223/19988613/72/23

В.Н. Иванов, А.Ф. Корякина, Р.Н. Анисимов

К ВОПРОСУ ГЕНЕТИЧЕСКИХ ИСТОКОВ ФОРМИРОВАНИЯ ЯКУТСКОГО ЭПОСА

Анализируется состояние изученности проблемы происхождения олонхо. Доказывается генетическая общность якутского эпоса и эпосов тюркоязычных народов Центральной Азии, утверждается возможная взаимосвязь олонхо с эпосами хуннских племен, рассматривается вероятный период дальнейшего развития во времена Тюркского каганата (VII–VIII вв. н.э.). Самостоятельное бытование якутского олонхо началось в 40-х гг. VIII в., когда исторические предки якутов – курыкане – откололись от остального тюркского мира и направились на Север, в районы верхнего и среднего течения р. Лены.

Ключевые слова: происхождение и развитие олонхо; историзм; хуннские племена; курыкане; тюркский каганат; тюрко-монгольский мир.

Введение

Устная традиция, внутри которой эпос занимает одно из ключевых мест, является тем источником, из которого черпаются основания для повседневной практики. В связи с этим современный мир, испытывающий потребность в духовных ориентирах, вынужден обращаться к своим истокам и традициям. «В последние два десятилетия в связи с демократизацией общественной жизни обострился интерес народа к собственной этнической истории. Процесс национального возрождения привел к пониманию того, что эпос обладает огромными потенциальными возможностями в деле возрождения общей духовной культуры. Творцы олонхо вложили в него вековую мечту о благополучной жизни на Земле. Она, эта светлая идея, созвучна устремлениям нашего времени, она преподносит нам новые мысли, более содержательные и зрелые» [1. С. 9]. По признанию исследователей, якутский эпос занимает особую нишу в пространстве мировых эпосов. Рассматривая якутский эпос в контексте многих мировых эпосов, Е.М. Мелетинский вывел его на «эпическую широту», т.е. на мировое эпическое пространство [2. С. 247–375]. Это – пространство «Калевалы», нарских сказаний, «Одиссеи», «Гильгамеши», «Амирании», «Илиады», «Макабхараты», «Рамаяны», «Песни о Беовульфе», русских былин и др. Действительно, их все объединяет общечеловеческое содержание; все эпосы выражают народный взгляд на историю; общий для них элемент – образ богатыря-героя, действия которого направлены на достижение общенародных эпических целей, большей частью на защиту народа от врагов; эпосы содержат народную поэтическую концепцию исторического прошлого, они наполнены коллективистским, по существу патриотическим, пафосом. Именно по своему масштабному и фантастически грандиозному содержанию, по красоте и богатству словес-

ного художественно-образительного мастерства якутское олонхо полностью вписывается в эти параметры мирового эпического пространства, и в этом заключается основополагающее значение исторического места олонхо в истории эпического творчества народов мира. Потому вопрос об историческом времени и месте происхождения олонхо, одного из самых архаичных эпосов мира, является важнейшей исследовательской проблемой.

Как исторический источник устная народная традиция в целом признана в науке. Естественно, нужен критический подход при использовании ее в решении исторических проблем. Он подразумевает не только критику источника, но и непременную корреляцию с другими, в частности письменными, документальными источниками. Каждый жанр может содержать хотя бы малое зерно историзма, из которого при умелой интерпретации произрастет знание реальных исторических фактов. По-видимому, наиболее историчны предания и легенды. Есть даже специальный термин – «исторические предания». Вместе с тем наибольший интерес вызывали споры вокруг историзма эпоса – центрального, синкретичного фольклорного жанра. По своему этическому, эмоциональному, эстетическому заряду и онтологической направленности эпос выделяется среди других жанров. Кроме того, он соединяет в себе мифологические истоки, повествовательность легенд и преданий, образительные возможности песен, малых жанров фольклора. В эпосе отражена философия народа, его отношение к миру. Говоря об историзме эпоса, мы неизменно должны отталкиваться от проблемы его происхождения. Древность возникновения также пробуждает интерес к эпосу как свидетелю исторической реальности столетней и тысячелетней давности. Для бесписьменных в прошлом народов роль эпоса, как, впрочем, и преданий, например, в реконструкции исторического прошлого велика.

Выяснение истоков и путей происхождения конкретно олонхо – одного из архаичных эпосов – содержит немало эвристических моментов, раскрывающих глубинные пласты народной памяти, менталитета, историко-культурного сознания. Происхождение якутов – носителей данной эпической традиции – с давних пор вызывает пристальный интерес в отечественной и мировой науке. Безусловно, якуты связаны с южной тюрко-монгольской средой, но также очевидно, что они имеют непосредственное отношение и к северным культурам, о чем свидетельствуют самые разные данные: антропология, культура, хозяйство, образ жизни, язык. Эпос как квинтэссенция древних представлений якутов является свидетельством этнических процессов, происходивших как в самый древний период, так и в более поздние времена. Тем интереснее и актуальнее исследование его не только как исторического источника, но и как объекта изучения с точки зрения его происхождения.

Генетическая общность якутского эпоса и эпосов тюркоязычных народов Центральной Азии

Научная разработка истории изучения проблемы происхождения якутского героического эпоса олонхо представляется одной из самых трудных задач, ибо специалистами высказаны различные точки зрения на этот счет.

Проблема происхождения якутского героического эпоса затрагивалась со времен появления первых работ по олонхо. В.Л. Серошевский, Г.В. Ксенофонтов, П.А. Ойунский первыми обратили внимание на южное происхождение якутского эпоса.

Доказать древность якутского эпоса и его южную прародину впервые попытался В.Л. Серошевский. Доказательства возможных связей якутов с тюрко-монгольскими племенами он находит в олонхо: «Язык олонго дышит древностью. Кроме массы слов устарелых, вышедших из употребления, но не потерявших окончательно смысла, попадаются слова монгольские (особенно в титулах богатырей и названии их коней)» [3. С. 185–187]. Важно, что свои выводы он сделал на основании памятников устного творчества: исторических преданий и олонхо. Для доказательства идеи о южном происхождении якутского эпоса он приводил множество отрывков и слов из текстов олонхо. Проводя параллели между словами, сравнивая их, В.Л. Серошевский выводит: «Общие сведения по истории тюркских племен настолько отвечают гипотезе южного происхождения якутов, что для признания ее было совершенно достаточно тех прямых указаний, которые сохранила народная память» [Там же. С. 183]. Исследователь отметил роль воздействия конкретной исторической обстановки на тот или иной период развития олонхо: «Что-то более крепкое, чем сами боги, лежит в основе якутской эпической драмы. Но это не рок, а, скорее, живая, деятельная человеческая воля» [Там же. С. 185]. Поиски южной прародины якутов не привели его к утешительным результатам, и он вынужден был констатировать: «Если трудно установить точно место южной родины якутов и путь их на север, то

еще труднее, почти немислимо, указать на время их выхода» [Там же], – но допускал, что более или менее достоверную информацию можно получить «от дешифровки и разработки орхонских, уйгурских и монгольских надписей, а также минусинских и енисейских писаниц», в чем был ближе к истине. По мнению Г.В. Ксенофонтова, заслуга Серошевского заключается в том, что «он наметил важность былинных образов и картин, в которых может жить, так сказать, отблеск того, что когда-то переживалось предками якутов» [4. С. 82]. К тому же он еще в те времена думал о происхождении олонхо и честно признавался: «Делать какие-либо заключения о происхождении и родстве якутских былин теперь невозможно; они не изучены, записано их мало; знание якутского языка даже среди тюркологов редко» [3. С. 589]. И он был прав.

Вслед за Серошевским Г.В. Ксенофонтов, задавшийся целью разобраться в происхождении якутов, писал: «Основное ядро героического эпоса якутских скотоводов... интересно в том отношении, что в нем мы обнаруживаем в развернутом, живом, натуральном виде генеалогические сказания и мифы древнейших турецких и монгольских племен Центральной Азии» [4. С. 192]. Эта, в принципе верная, оценка олонхо, к сожалению, не получила продолжения, ибо автор неоднократно откладывает ее конкретное решение до завершения второго тома своего труда. Но как бы то ни было, понимание Г.В. Ксенофонтовым отражения проблемы происхождения якутского этноса в героическом эпосе нельзя не признать продуктивным.

Г.В. Ксенофонтов, рассматривая олонхо как устную летопись якутов, высоко оценил его значение в определении связей якутов с другими народами: «Установление господствующих в героическом эпосе всего племени или в его отдельных частях мифологических сюжетов, мотивов и имен даст возможность при помощи широкого сравнительного изучения и анализа уяснить этническое и историко-культурное родство якутского народа в целом или его подразделений с другими известными народами древности», – писал он [Там же]. В результате проведенного по такому методу анализа ученый пришел к выводу, что идея патриархов народа – одна из характерных особенностей эпоса всех скотоводов, начиная от Ближнего Востока до Центральной Азии. Ученый изучил отражение древней истории якутов в их исторических преданиях и легендах, которые в отличие от образцов героического эпоса содержат прямые исторические свидетельства. Косвенные указания на переселение смешанного тунгусо-якутского племени под давлением якутов он нашел в так называемом хосунском эпосе [Там же], и это положило начало сравнительным исследованиям якутского олонхо с северными эпосами.

П.А. Ойунский рассмотрел материалы олонхо с точки зрения историзма и его происхождения. По мнению П.А. Ойунского, олонхо возникло в период, когда предки якутов проживали в Средней Азии, недалеко от Аральского моря, когда происходили завоевательные походы Чингис-хана: «Древние якуты, ушедшие из Средней Азии, застали эти войны на территории древне-китайской империи... “олонхо” повествует об

этом, как заселение среднего мира в результате войны, т.е. как вынужденную колонизацию» [5. С. 13]. О времени появления олонхо П.А. Ойунский рассуждает: «Время появления олонхо в виде отдельных повествований о войнах должно быть отнесено к временам татарского и монгольского нашествия на Китай», а «избрание Чингиз-хана господином над тремя мирами вполне совпадает с победными нашествиями его на Китай, Среднюю Азию и Россию» [Там же].

Таким образом, достаточно широкие сопоставительные исследования якутского эпоса с целью установления его происхождения и времени появления проводились в двух направлениях. Во-первых, в тексте олонхо исследователи находили прямые свидетельства его связи с южной прародиной якутов: личные имена героев, названия географических объектов, животных, описания природы и т.д. Во-вторых, сравнивались некоторые термины и понятия из языка олонхо и языка и культуры других народов. Однако надо указать на то, что в преподнесении своих версий по происхождению олонхо первые исследователи не привлекли достаточно веского доказательного материала. Поставленные самими исследователями основные вопросы по древней истории якутов: установление их этнического родства и той группы народов, от которых предки якутов отделились, точное определение их раннего местожительства, а также приблизительные даты якутских переселений на Лену, – остались неразрешенными.

В 1955 г. будущий академик АН СССР А.П. Окладников писал: «С исторической точки зрения особый интерес представляет вопрос о происхождении олонхо и его месте в древней культуре южных предков якутов, о том, как глубоко в прошлое уходит якутский эпос и каково его отношение к эпосу южных и северных соседей якутского народа» [6. С. 257]. Он предпринял специальное изучение проблемы и обнародовал вывод о том, что «якутское олонхо первоначально сложилось на юге, далеко от Средней Лены, в то время, когда у его создателей не было социальной почвы для оформления позднейших циклических эпоев типа “Манаса” и “Джангара”, но предки якутов и родственные им племена уже оставили далеко позади древний строй материнского рода и вступили в эпоху развитого отцовского рода. Оформление олонхо протекало в условиях тесных культурно-исторических связей и постоянного взаимодействия предков якутов как с их ближайшими родичами, предками нынешних саяно-алтайских племен, так и с древними монголами» [Там же. С. 267–277]. Вывод основывался на широком привлечении фольклорного материала, фактических сведений предшественников.

Продуктивным оказался подход А.П. Окладникова к постановке вопроса о генеалогической связи якутского олонхо с происхождением тюркоязычных народов Центральной Азии и Южной Сибири. Наше внимание в этом контексте привлекают два его основополагающих положения:

1. Южно-сибирские предки якутов расположены им в стране, где «имелись настоящие степи рядом с таежными массивами, горными хребтами и возвышенностями типа таскыл – гольцов Саяно-Алтайской системы» [6].

2. Он ставит историю предков якутов в определенную связь с историей «тюркских племен и народов средневекового времени, пользовавшихся орхоно-енисейской письменностью», и считает, что «по данным языка среди тюркских народов или племен, наиболее родственных якутам по языку, должны были находиться те, которые говорили на языке, близком или тождественном языку орхоно-енисейских надписей» [Там же. С. 281].

Эти положения выдвинуты на основе анализа главным образом памятников героического эпоса якутов, и хотя они отражают только один из этапов этногенеза тюркских народов, их значение достаточно весомо с точки зрения установления общих генетических связей между этногенезом народа и возникновением эпического творчества.

Вывод А.П. Окладникова обозначил два направления изучения историко-культурных корней якутского эпоса (тюркского и монгольского), что имело важное значение для исследования проблемы происхождения якутского героического эпоса олонхо. В любом контексте это был шаг вперед. Но правильно поставленное суждение о связи возникновения олонхо с этногенетическими процессами не дало ответа на вопрос: какой из этих источников был первичным, основным для формирования олонхо? Несмотря на это, вывод А.П. Окладникова был подхвачен эпосоведами, и в работах по якутскому эпосу надолго закрепились идея «тюрко-монгольского» происхождения олонхо.

С тех пор прошло около шестидесяти лет, и позиция А.П. Окладникова оказалась живучей. Его мнения придерживаются почти все, кто в том или ином виде затрагивает проблему происхождения якутского героического эпоса: И.В. Пухов, Г.У. Эргис, Н.В. Емельянов, Д.Т. Бурцев, В.М. Никифоров, А.И. Гоголев, В.Ф. Ермолаев и др. Все они подчеркивают одну общую мысль – генеалогическая близость якутского героического эпоса с эпосами других тюркских народов может быть замечена только в далеких краях Южной Сибири, ибо общеизвестно, что ближайшие предки якутов оказались в Прибайкалье, затем в бассейне Лены в глубокой изоляции от всего тюркского мира; при этом наука не располагает данными о том, что во втором тысячелетии нашей эры якуты и другие тюрки когда-либо непосредственно общались между собой.

Остановимся на некоторых современных исследованиях поставленной проблемы. В трудах И.В. Пухова мы находим генетический подход к изучению древнейших истоков якутского героического эпоса в формате следующих вопросов:

- а) композиционное сходство эпосов этих народов;
- б) сходство приемов описания, характеристики и изобразительных средств;
- в) сходство конкретных деталей;
- г) сходство имен традиционных, наиболее устойчивых персонажей [7].

И.В. Пухов подверг сравнительному анализу сюжеты и образы алтайского героического эпоса: «Алтай-Бучый», «Алтын-Мизе», «Маадай Кара», «Кан Голо», «Алтын-Кучкаш», «Ак-Тойчи»; шорского: «Кан Кес», «Кан Морген, имеющий старшую сестру Кан Арго»,

«Ак Кан»; хакасского: «Алтын Арыг», «Кюн Тёнгис на сереброкрылом сивом коне», «Хан Хырчотой», «Немой Хан Мирген». Более подробно рассмотрено композиционное сходство героического эпоса «Маадай-Кара» и якутских олонхо, что признано автором как «явление просто уникальное». Надо отметить, что сравнительный анализ героических эпосов алтайского и якутского народов, впервые предпринятый в эпосоведении И.В. Пуховым, представил эти эпосы как единое целое, они отличаются между собой только по отдельным признакам, а «древняя общность истоков олонхо и героического эпоса алтае-саянских народов выступает вполне отчетливо» [Там же]. Особенность якутских олонхо в том, что они больше сохранили древнейшие черты.

В последние годы сотрудники Научно-исследовательского института олонхо при Северо-Восточном федеральном университете им. М.К. Аммосова взялись за серьезное сравнительно-историческое, сравнительно-типологическое изучение якутского олонхо с отдельными памятниками эпического наследия тюрко-монгольских народов. Изучение речевых средств эпической образности олонхо и тюрко-монгольских эпосов дает довольно много новых и интересных данных для установления общности происхождения эпосов.

Молодой ученый Ю.П. Борисов провел сравнение параллелизмов в якутском олонхо, алтайском, хакасском эпосах и бурятском улигере и обнаружил: основной синтаксический строй параллелизма в исследованных эпосах является универсальным и однотипным; прослеживаются параллели структурной организации и семантической нагрузки между параллелизмами якутского олонхо и тюрко-монгольского эпосов: «Дословно повторяющиеся лексические единицы и словосочетания являются устойчивыми повторами, образующими ядро и матрицу параллелизма. В большинстве случаев организующее семантическое ядро параллелизма образуется из дословно повторяющейся лексемы и словосочетания. А при образовании матрицы параллелизма участвуют более двух дословно повторяющихся устойчивых единиц» [8].

С.Д. Львова на основе сравнительного исследования текстов алтайского и якутского эпосов приводит веские доказательства в подтверждение мнения И.В. Пухова о возможном едином происхождении сравнений внешнего облика персонажа с основными явлениями природы (солнце, луна, звезда, гора, долина и др.). В поэтической системе обоих эпосов гиперболизация является самым распространенным речевым средством [9].

Проведены также сравнения сюжета, мотивов, образных систем олонхо и тюрко-монгольских эпосов. М.Т. Гоголева в эпических традициях хакасского героического эпоса «Ай-Хуучин» и якутского олонхо обнаружила общие места: сходны мотивы чудесного рождения богатыря по воле богов-небожителей от престарелых родителей или от кобылы, спущенной на землю; главный герой – женщина-богатырка; одинаковы эпические традиции наречения богатыря, помощи коня, удаганок, борьбы с чудовищами из Нижнего мира и др. [10].

Комплексный сравнительный анализ идейно-художественных структур, сюжетно-композиционных характеристик, образной системы якутского и бурятского эпосов привел А.Ф. Корякину к обнаружению сходства в них гуманности идей (главные герои-богатыри борются во имя спасения соплеменников против завоевателей-чудовищ, героическая идеализация богатырей-защитников), сюжетно-композиционной системы (многоплановость сюжетов, объединенных вокруг главной сюжетной линии), поэтики (героичность описываемых событий, богатство художественных средств), мировоззренческих представлений о Вселенной и небесных божествах. Автор статьи заключает: «Анализируемый нами материал подтвердил тот факт, что зарождение и развитие олонхо и улигера протекало в условиях тесных культурно-исторических столкновений, взаимодействий, взаимовлияний данных народов на разных этапах своего развития в общем котле прототюрко-монгольских народов, что эпосы обоих народов возникли на стыке исторических судеб и древних духовных контактов многих племен и народов, населявших территорию Центральной Азии и Южной Сибири, среди которых были предки тюрко-монгольских этносов» [11. С. 117]. О.К. Павлова в образах главных героев эпосов тюркских народов Средней Азии и Сибири нашла общие черты идеального защитника племени: высокие нравственные, моральные качества, физическую силу и могущество [12].

Изучив образы женщин якутского олонхо в сравнении с узбекским эпосом «Алпамыш», Л.Н. Герасимова нашла схожесть в характере женщин эпосов, отражающих эпоху матриархата: «...сильные духом, храбрые, отважные, уважаемые, мудрые, являются символами красоты, преданности и подражания, борются за спасение своего народа, за мир и за свою любовь» [13]. Обнаружение параллелей в мотивах уйгурской версии «Огузнаме», записанной в XIII в., и якутского олонхо «Нюргун Боотур Стремительный» К.Г. Оросина привело Л.Н. Герасимову к выводу: «Близкие мотивы... подтверждают, что в эпических традициях уйгурского и якутского народов существовали типологические сходжения, несомненно, основанные на общности идеалов, чаяний и ожиданий» [Там же].

В исследовании В.Б. Огороковой, Г.Е. Саввиной высказывается предположение о присутствии в олонхо и тюркских эпосах схожего понятия о космическом едином первоначале, где не было структурных или иных разделений на уровни Времени и Пространства [14].

Оценивая роль таких сравнительных изучений эпосов в эпосоведении в целом, В.Н. Иванов отмечает: «Нет сомнения в том, что расширение и углубление сравнительного изучения якутского эпоса обогатит теоретические исследования по общетюркскому эпосу новыми фактами и аргументами, а в якутском эпосоведении введет в широкий научный оборот новые памятники якутского эпического наследия, позволяющие уловить не только специфику, но и общее с другими эпосами свойство эпического творчества» [15. С. 28].

В научных трудах последних лет специалисты прослеживают связи древних пластов кыргызского и якутского эпосов, замечая схожесть в эпосах обоих

народов в определении времени, воспевании и поэтизации физической мощи, неустранимости, состояния богатырей в гневе, в одинаковости способов описания, характеристики в форме звукоподражания, в однотипности стилизованных изобразительских приемов и во многих других элементах эпического творчества. И.Б. Молдобаев выявил одинаковые с кыргызскими названиями этнонимы и мелкие родовые наименования, обнаруживаемые у всех тюркоязычных народов Сибири: алтайцев, хакасов, тувинцев, якутов, шорцев, тофаларов и др., что автор объясняет общностью хозяйства, общественного строя, материальной и духовной культуры, языков и других сторон традиционной жизни народов. И он заключает: «Вероятно, эти сходства относятся примерно к IX–XII вв., когда кыргызы находились с народами Сибири в непосредственном соседстве» [16. С. 51–52].

Перечень тюркоязычных народов Сибири, у которых наблюдается общность эпического творчества (по И.Б. Молдобаеву), позволяет понять первоначальные границы исторического места олонхо в мировом эпическом пространстве в генетических реалиях того исторического времени. Однако общность этнического происхождения не исчерпывает содержания общности эпического творчества. Важно, чтобы были приняты во внимание элементы типологического порядка.

В исследованиях последних лет предпринята попытка научного сравнительно-исторического изучения якутского олонхо с отдельными памятниками эпического наследия тюрко-монгольских народов. Такой анализ еще раз подтверждает на новом материале старый тезис о южном происхождении якутского героического эпоса олонхо, его генетических связей с эпическим творчеством народов центрально-азиатской ойкумены. Проведенная работа – начало исследований, продолжение которых даст фундаментальные результаты сравнительного изучения якутского олонхо, убедительные аргументы по определению места и времени происхождения олонхо.

Таким образом, эпосоведы и раннего, и последующего периодов едины только в одном – признании тезиса о южном происхождении якутского эпоса, при этом главные вопросы: с какой конкретной территорией юга и с каким конкретным этносом связывается генезис якутского олонхо и в каких исторических условиях происходило появление этого особого жанра фольклорного творчества якутов – остаются нерешенными. Утверждение (разделяемое почти всеми) о том, что олонхо связано с общетюркским миром, слишком расплывчато, ибо мир тюрков был сложным по своему составу и разнообразным по духовному потенциалу. Некоторые исследователи усложняют эту точку зрения, связывая истоки олонхо с монголосферой.

То же самое и с обоснованием времени создания олонхо. По этой проблеме исследователи высказывались также по-разному. Некоторые относят этот процесс к «родовому строю»; другие называют более или менее точное время: конец VI – начало VII в., когда предки якутов «пели о своих сражениях с тюркскими каганами» [17. С. 558]. И.В. Пухов писал: «...предки якутов, курыканы, имели общение с древними тюрка-

ми в VI–VIII вв. Из исторических преданий якутов и бурят видно, что последним монгольским племенем, с которым сталкивались якуты (вероятно в северном Прибайкалье), были буряты. Это могло происходить не позднее XV в.» [Там же. С. 10]. Г.У. Эргис, определяя историческое время появления олонхо, отмечал: «Олонхо в форме эпической героизации и гиперболизации характеров и действий родовых воинов отражает в основном патриархально-родовые отношения и бытовую жизнь народа с древнейших времен приблизительно до XVII в. Этот период составляет “эпическое время” в исторической жизни якутов, когда война, межродовые и межплеменные столкновения, борьба за самостоятельное существование... были главными темами устнопоэтического творчества народа» [18. С. 186].

Иной подход к проблеме у современного фольклориста В.М. Никифорова, который выявил следующие предпосылки возникновения эпоса:

1) «стечение определенных обстоятельств в течение сравнительно небольшого отрезка времени» – «моменты наивысшего напряжения моральных и физических сил этноса, когда он поставлен на грань выживания, когда решается вопрос о его существовании, независимости», например отражение вражеского нашествия;

2) «существование сколько-нибудь развитой мифической системы»;

3) «наличие длительного типологически сходного (несмотря на этнические и языковые различия) состояния кочевого (так как речь идет в основном о тюрко-монгольской эпической традиции) общества», например двухтысячелетний период в Степи, начиная с хуннского времени, когда по ней ездили одинокие конные богатыри, с которых «списывался, типизировался... образ богатыря-одиночки, который совершенствовался и «дописывался» столетиями; точнее воспевался, отшлифовывался» [19. С. 171–175].

То есть им высказывается другая точка зрения, согласно которой якутский эпос существует не менее двух тысяч лет.

Как видно, время создания олонхо специалистами также не определено; к тому же утверждается, что предки якутов, оказывается, сражались с тюркскими каганами. Возникает вопрос: кем тогда приходится тюрки якутам?

Изложенное свидетельствует о том, что в научном изучении генезиса якутского героического эпоса олонхо много белых пятен и спорных позиций. Мы не ошибемся, если скажем, что объясняется это не столько научным уровнем исследователей-эпосоведов, сколько идеологическими ограничениями в научно-исследовательской работе с точки зрения классово-партийного принципа в освещении общественных явлений. Не секрет, что изучение древних этапов истории, особенно в национальных республиках, не поощрялось из-за боязни «удревнения» их истории, которая могла содержать изначально устоявшиеся нематериальные духовные ценности, укрепляющие национальный имидж народа, в том числе и эпическое наследие. В этих жестких рамках научной деятельности

сти якутские эпосоведы не могли раскованно размышлять над проблемой эпического наследия, его происхождения, тем более связей с другими культурами. Потому новое научное изучение проблемы генезиса якутского олонхо нуждается в демонтаже устоявшихся в якутской фольклористике идеологических веяний советского времени. Работы исследователей олонхо требуют обновления с точки зрения фактической оснащенности в связи с тем, что в постсоветские годы опубликовано много работ по этногенезу тюркоязычных этносов Южной Сибири и монголоязычных этносов Прибайкалья. Например, в 2004 г. увидел свет этнографический труд «Буряты», в котором изложен новый взгляд на появление монголоязычных племен в Прибайкалье, что может существенно обновить объяснение участия монгольского фактора в развитии эпического творчества предков якутов [20]. Данные этой и других работ значительно обогащают фактическую основу этнических связей и взаимоотношений в регионе и выводят исследователей на более высокий уровень их обобщения. В результате мы получаем новую трактовку отдельных аспектов проблемы происхождения якутского олонхо, которая стала более аргументированной, потому – более ясной. Это – первое. Второе – якутские эпосоведы при изучении эпоса ограничивались возможностями сравнительно-типологического метода, пренебрегая сравнительно-историческим. Это объясняется тем, что они не ставили задачу специального изучения генезиса олонхо. Вопросы, возникающие в изучении происхождения олонхо и времени его появления, вынуждают еще раз самым тщательным образом разобраться в этнической истории якутов, ибо невозможно отделить происхождение эпоса от происхождения народа – его носителя.

В работах историков древнее наследие связывается с основным ядром скотоводческих племен – тюрко-монголов, расположившихся в степях Центральной Азии. Мир этих племен был разнообразным, но в I тыс. до н.э. среди них возвышаются хунну, создавшие в III в. до н.э. – IV в. н.э. военно-племенной союз хунну, занимавший огромную территорию от Центральной Азии до Восточной Европы. По мнению Н.К. Антонова, именно с этим хуннским временем связано «складывание и развитие героического эпоса тюркских народов», среди которых были и предки якутов, и он приходит к выводу, что «героический эпос тюрко-язычных народов зародился в глубокой древности, в эпоху их обитания в степях Центральной Азии во II–I тысячелетиях до н.э.» [21. С. 38–39]. В составе восточных хунну в VI в. н.э. активизируются тюрки (первоначально китайское развитие политического объединения), создавшие в середине VI в. Тюркский каганат. Нет никакого сомнения в том, что в его составе находились исторические предки якутов как один из правопреемников хунну – носителей пратюркского языка.

История Южной Сибири, в том числе и Тюркского государства (каганата), как известно, была весьма сложной, наполненной межплеменными, династийными и иными войнами. Именно там и тогда тюркский эпос прошел долгий, извилистый, но героический путь. На протяжении нескольких веков он вобрал

в себя удивительно богатое содержание, выковал великое мастерство сказителей. В нем в поэтической форме отражены события былых времен, погружаясь в которые мы постигаем тайные пружины нашей истории, которая предстает перед нами полной героизма и драматизма, касающихся нравственных устоев поступательного движения по волнам веков. Именно эта история, а не иная, породила борцов, мучеников и героев невидимого нам нравственного мира, людей сильных и благородных, злых и жестоких. Мы не всегда придаем значение тому, что это было время прорывных героических поступков и самоотверженных действий, время, которое историки называют временем военной демократии, временем мучительных поисков выхода из глобального кризиса первобытного общества.

Только недостаток исторических источников сглаживает остроту восприятия нами исторических реалий того времени. Даже широко известные орхон-енисейские надписи о походах каганов, воспевающие их очень образно и в стихотворной форме, не передают ту напряженность обстановки, которая характерна для эпического творчества. Но то, что именно события, связанные с периодом военно-политических союзов и их династийных войн легли в основу формирования героического эпоса, не подлежит никакому сомнению. В этом едины все эпосоведы.

Якуты – осколок древнего тюркского народа, восходящего к хуннским корням. Если, по мнению специалистов, складывание героического эпоса происходило именно в тот период, то эпическое наследие якутов обладает широким диапазоном времен. И это дает возможность предположить, что предки современных якутов пронесли это наследие через века, участвуя во всех этнополитических перипетиях тюркского мира в Центральной Азии и Южной Сибири, особенно когда они оказались в гуще событий, развернувшихся в VI–VIII вв. н.э. на юге Сибири и приведших к образованию Тюркского каганата. Но самое судьбоносное состояло в том, что единый тюркский мир, просуществовавший два столетия, раскололся на две части, и каждая из них выбрала свою дорогу автономного существования. В результате Восточный тюркский каганат безвозвратно пал в 745 г., и предки современных якутов оказались отодвинутыми на север, к горно-таежной полосе Прибайкалья и верховьям р. Лены. Этот разлом судьбы, сопровождавшийся широкими передвижениями, военными столкновениями, быстро создающимися и распадающимися военными союзами, бурными проявлениями событий периода военной демократии, глубоко проникли в общественное сознание и стали источником дальнейшего развития феномена эпического повествования, в котором его герой приобрел черты богатыря-воина, а его деятельность – характер боевой героики.

События истории мира тюркской общности запечатлелись в памяти выходцев из этого мира; иначе и не могло быть, ибо это было время бесписьменной истории (если и была письменность, то ее знали единицы). А память, как известно, отсекает все мелкое, ненужное для каждого поколения, отбирая те факты

и события, которые представляли общественный интерес с точки зрения не только житейского, но и общечеловеческого опыта. Со временем происходит героизация событий, граничащая с мифологизацией. Создается своеобразная поэзия, в которую, словно в чудесную ткань, вплетались рассказы о подвигах и нравах, предания о героях племени и о богах; формируется образ героя-богатыря, отражающий коренные интересы коллектива (рода, племени, этноса). Каждое поколение помнило и пересказывало в песнях и рассказах старые легенды, обогащая их, без конца видоизменяя, не задумываясь над тем, кто творец или творцы этих поэм. То было царство эпического творчества, давшее яркие образцы героических характеров, сформировавшийся образ богатыря-воина с некоей эпической его идеализацией.

Было бы преувеличением думать, что хуннский героический эпос унаследовали только древние предки современных якутов. Известно, что государство хуннов простиралось от Уссури на востоке до Урала на западе, от Саян до верховьев Амура на севере, до Китая на юге и состояло из 24 больших родов-улусов. Нет сомнения, что последние дали начало многим этническим образованиям, впоследствии составившим тюркоязычную общность. Это касается прежде всего народностей Саяно-Алтайского нагорья, о чем достаточно подробно написано в коллективном труде тувинских ученых [22. С. 50–113]. Историки Тувы считают, что «из всех тюркских языков именно в тувинском в наибольшей степени сохранились особенности древнетюркского языка, зафиксированного в орхон-енисейских письменных памятниках» [Там же. С. 110]. Но как согласуется это положение с мнением многих якутоведов о том, что якутский язык является самым древним тюркским языком, в частности с тем, что писал Г.В. Ксенофонов: «...якутский язык должен быть признан тем диалектом, на котором говорили древнейшие турецкие племена Монголии, известные в исторических хрониках Китая под названием хунну или сюнну»? [4. С. 205] Думается, что здесь нет никакого принципиального противоречия, ибо предки тувинского этноса, так же как предки якутов, могли отколоться от хуннской общности в древнейшие времена, пронести общетюркскую основу своего языка через многие века и сохранить его. Тем более тувинские коллеги «весьма важным свидетельством» своей позиции считают то, что «немало архаических терминов сохранилось в тувинском героическом эпосе» [22. С. 110], а якутский тюрколог Н.К. Антонов высказал предположение, что «якутский язык в древности был языком какого-то большого народа и имел значительное влияние на соседние монгольские языки» [23. С. 4].

В свете этих размышлений нельзя не согласиться с Е.М. Мелетинским, который утверждал, что «героические поэмы о степных конных богатырях с их специфической поэтической структурой являются древним наследием основного ядра скотоводческих племен – тюрко-монголов – и сложились в своих основных элементах в степях Центральной Азии в условиях скотоводческого быта и тесных исторических связей с тюркскими и монгольскими народами» [2. С. 80].

Носители этого наследия, впоследствии распространившиеся по просторам огромной территории Саяно-Алтайского нагорья (во времена господства уйгурского военно-политического объединения в 745–840 гг., кыргызского – в 840–910 гг.), во многом определили содержание и своеобразие эпосов народов саяно-алтайского региона. Причем надо обратить внимание на то, что соседями кыргызов, главным местом обитания которых был Верхний Енисей, были курыканы (гуликаны), считающиеся непосредственными предками современных якутов. Перефразируя Е.М. Мелетинского, можно сказать, что сложение якутского героического эпоса олонхо в своих основных элементах произошло на курыканском этапе этнической истории якутов в Прибайкалье. При этом мы принимаем во внимание интересное во всех отношениях замечание И.В. Пухова о том, что «никакого олонхо в современном его виде не было, как не было тех героических сказаний алтае-саянских народов в том виде, в каком их мы застали в наше время» [7. С. 28].

Итак, как показывает степень изученности проблемы, выявились четыре основные точки зрения на проблему происхождения олонхо. Первую концептуально обосновал П.А. Ойунский, считая временем создания олонхо эпоху Чингис-хана. Вторая точка зрения имеет многочисленных сторонников – от В.Л. Серошевского до современных исследователей. Они относят время возникновения олонхо к древнетюркской эпохе, или к периоду не позднее XIII в. По мнению В.Ф. Ермолаева, например, события VI–VIII вв., происходившие в древнетюркском каганате, прямо легли в основу якутских эпических сказаний: в частности, деяния Бильге-кагана и его младшего брата Кюль-тегина сопоставимы с подвигами Нюргуна Боотура и Юрюнг-Уолана [24. С. 42–47]. Третьей точки зрения придерживались Г.У. Эргис и Н.В. Емельянов: хотя истоки олонхо берут начало на юге, когда предки якутов проживали совместно с предками других тюрко-монгольских народов где-то в Южной Сибири, сложение его как жанра связано с историческим бытием на Средней Лене. Четвертую точку зрения о существовании якутского эпоса не менее двух тысяч лет поддерживает В.М. Никифоров.

Основные выводы исследования

Исследование проведено на основе фактического материала историко-этнографических трудов и филологических источников, а также сравнительного изучения текстов эпического наследия тюрко-монгольских народов Южной Сибири. В выявленных материалах прослежены сведения, касающиеся происхождения якутского олонхо в контексте этнической истории народов региона и установления генетических связей в формировании их эпического творчества. Полученные данные позволяют сформулировать следующие общие положения по вопросу о происхождении якутского героического эпоса олонхо.

1. Подтверждается общность происхождения якутского эпоса с эпосами тюркоязычных народов Центральной Азии. Истоки этой общности обнаруживаются

в недрах хуннского общества в I тысячелетии до н.э. – общества воинственных и сплоченных скотоводческих племен кочевого типа. Племенной союз хуннов был этнически неоднородным и уже тогда включал племена и роды, впоследствии получившие название тюрков. В числе последних были гулигане, активно участвовавшие в политических и военных событиях истории региона в древнетюркскую эпоху в VI–VIII вв. н.э. В VIII в. гулигане (куруканы) оказываются на северной окраине тюркского мира около оз. Байкал: на низовье р. Селенги, по долинам рек Баргузин, Ангара и в верховьях р. Лены.

2. Сложение якутского эпоса связано с эпосом хуннских племен, зародившимся в условиях непрерывных военных столкновений и династийских распрей, в ходе которых в общественном сознании формировалось понимание выдающейся роли военных вождей в защите свободы и независимости племени, рода. Это было время, когда происходила героизация событий и личностей, сыгравших исключительную роль в судьбоносных поворотах истории.

3. Дальнейшее развитие эпоса предков якутов происходит в VII–VIII вв. н.э. – в период героической эпохи в истории Южной Сибири, связанной с возвышением роли крупного тюркского объединения – Тюркского каганата – в тюрко-монгольском мире. Это было время носителей орхоно-енисейской письменности и культуры в условиях сложных внешних и внутренних войн, межплеменных усобиц, еще больше укрепивших в этническом сознании образы легендарных героев и их противников.

4. Самостоятельное бытование якутского олонхо началось в 40-х гг. VIII в., когда исторические предки якутов – курыканы (носители курумчинской культуры) – откололись от остального тюркского мира и направились на север, таежно-степные районы Прибайкалья. Именно здесь сложились традиционные основы якутского эпоса, его основные тематика и сюжеты, в целом же – героико-эпическая поэтическая система. Именно здесь предки современных якутов пережили процесс этнической консолидации и развитие в их эпосе мотивов

племенного патриотизма. В условиях автономного существования и иноплеменного окружения им удалось сохранить весьма архаичные особенности эпического наследия.

5. Одно из своеобразий якутского эпического наследия состоит в том, что в нем обнаруживаются элементы монгольского (точнее – бурятского) эпоса. Это, по видимому, объясняется тем, что в Прибайкалье предки якутов оказались на определенное время в соседстве с бурятами, а потому влияние монголо-язычного эпоса на якутское олонхо было промежуточным, и речь может идти о заимствованиях в процессе развития эпического творчества у якутов, а не об общем их происхождении.

Нам представляется, что к объяснению исторического возраста олонхо перспективным может стать изучение языковых реликтов олонхо, которые, по утверждению лингвофольклористов, имеют еще более древний генезис. Их надо отбирать по крупницам в памятниках древнетюркских языков, скрупулезно изучать в сравнительном плане, систематизировать, чтобы языковый аспект в объяснении происхождения олонхо выступал убедительно, весомо. О языковом феномене в олонхо справедливо размышляет академик П.А. Слепцов, который считает, что «проблема изучения олонхо очень сложная, нужен целый институт. В языке олонхо много архаических элементов, которые при тщательном изучении могут пролить свет на генезис олонхо...», потому надо «разработать конкретную программу исследования олонхо, языка олонхо с точки зрения этнографии, истории и его художественных особенностей». [25. С. 100–101].

Представленная статья может стать стартовой основой для новых разработок проблем сравнительно-исторического изучения якутского олонхо с эпосами других тюрко-язычных народов и выработки новых, современных подходов к его изучению. Разработка данной темы будет иметь не только научное, но и общественно-полезное значение, так как проблема требует обобщения и обоснования единой, согласованной научной позиции с привлечением достижений исторических, этнографических, филологических наук.

ЛИТЕРАТУРА

1. Иванов В.Н. Олонхо – уникальное явление в мировой эпической культуре. Якутск : Изд. дом СВФУ, 2014. 158 с.
2. Мелетинский М.Е. Происхождение героического эпоса: ранние формы и архаические памятники. М. : Вост. лит., 1963. 464 с.
3. Серошевский В.Л. Якуты : опыт этнографического исследования. 2-е изд. М. : Рос. полит. энцикл., 1993. 736 с.
4. Ксенофонов Г.В. Ураангхай-сахалар. Якутск : Кн. изд-во, 1992. Т. I: Очерки по древней истории якутов. 416 с.
5. Ойунский П.А. Якутская сказка (олонхо), ее сюжет и содержание. Якутск : Сайдам, 2013. 96 с.
6. Окладников А.П. История Якутской АССР. М. ; Л. : Акад. наук СССР, 1955. Т. I: Якутия до присоединения к Русскому государству. 432 с.
7. Пухов И.В. Героический эпос тюрко-монгольских народов Сибири: общность, сходства, различия // типология народного эпоса. М. : Наука, 1975. С. 12–62.
8. Борисов Ю.П. Ритмико-синтаксический параллелизм в якутском олонхо и тюрко-монгольских эпосах: сравнительный аспект : автореф. дис. ... канд. филол. Наук : 10.02.02. Якутск, 2017. 22 с.
9. Львова С.Д. Сравнения в поэтической системе олонхо якутов : магистерская дис. Якутск, 2018. 150 с.
10. Гоголева М.Т. Олонхо и хакасский героический эпос «Ай-Хуучин» // Филологические науки. Вопросы теории и практики. Тамбов : Грамота, 2015. № 1 (43) : в 2 ч., ч. II. С. 52–56.
11. Корякина А.Ф. Некоторые параллели в поэтике якутского олонхо и бурятского улигера (на примере олонхо «Нюргун Боотур Стремительный» П.А. Ойунского и улигера «Абай Гэсэр Могучий» в записи Маншуда Имененова) // Филологические науки. Вопросы теории и практики. 2013. № 12-1 (30). С. 112–117.
12. Павлова О.К. Образы главных героев олонхо северо-восточной традиции якутов // Вестник Северо-Восточного федерального университета имени М.К. Аммосова. Сер. Эпосоведение. 2017. № 3 (7). С. 57–67.
13. Герасимова Л.Н. Образ женщины в узбекском эпосе «Алпамыш» и якутском олонхо «Элэс Боотур» // Филологические науки. Вопросы теории и практики Тамбов : Грамота, 2015. № 12 (54) : в 4 ч., ч. III. С. 46–49.
14. Саввинова Г.Е., Огорокова В.Б. К вопросу о сюжетных мотивах олонхо и эпосов тюркоязычных народов // Вестник Челябинского государственного университета. 2017. № 12. С. 174–183.

15. Иванов В.Н. Якутский героический эпос Олонхо в контексте сравнительного изучения // Вестник Северо-Восточного федерального университета им. М.К. Аммосова. 2016. № 1. С. 22–29.
16. Молдобаев И.Л. Опыт историко-этнографического сравнения эпоса «Манас» и олонхо «Строптивый Кулун Куллустуур» // Якутский эпос в контексте эпического наследия народов мира : сб. науч. ст. Якутск : Изд-во ИГИ и ПМНС РАН, 2004. С. 51–59.
17. Пухов И.В. Олонхо – древний эпос якутов. Якутск : Сайдам, 2013. 46 с.
18. Эргис Г.У. Очерки по якутскому фольклору. Якутск : Бичик, 2008. 400 с.
19. Никифоров В.М. Стадии эпических коллизий в олонхо: формы фольклорной и книжной трансформации. Новосибирск : Наука, 2002. 208 с.
20. Буряты / отв. ред. Л.Л. Абаева, Н.Л. Жуковская; Ин-т этнологии и антропологии им. Н.Н. Миклухо-Маклая. М. : Наука, 2004. 633 с.
21. Антонов Н.К. Наследие предков. Якутск : Бичик, 1993. 200 с.
22. История Тувы : в 2 т. / Ин-т гуманитар. исслед. Респ. Тыва; под общ. ред. С.И. Вайнштейна и М.Х. Маннай-оола. 2-е изд., перераб. и доп. Новосибирск : Наука, 2001. 367 с.
23. Антонов Н.К. Материалы по исторической лексике якутского языка. Якутск : Якуткнигоиздат, 1971. 175 с.
24. Ермолаев В.Ф. Орхонские тюрки VI–VIII вв. и якутское олонхо // Советская тюркология. 1989. № 4. С. 42–47.
25. Слепцов П.А. Лингвофольклористика: проблемы и задачи (на материале якутского фольклора) // Фольклорное наследие народов Сибири и Дальнего Востока : сб. науч. тр. Якутск : Якут. науч. центр СО РАН, 1991. С. 100–101.

Vasily N. Ivanov, Olonkho Research Intitute of M.K. Ammosov Norh-Eastern Federal University (Yakutsk, Russian Federation).
E-mail: institute-olonkho@mail.ru

Antonina F. Koriakina, Olonkho Research Intitute of M.K. Ammosov Norh-Eastern Federal University (Yakutsk, Russian Federation).
E-mail: aitalilen@mail.ru

Ruslan N. Anisimov, Olonkho Research Intitute of M.K. Ammosov Norh-Eastern Federal University (Yakutsk, Russian Federation).
E-mail: teployakutia@mail.ru

ON THE ISSUE OF THE GENETIC ORIGINS OF THE YAKUT EPIC FORMATION

Keywords: the origin and development of olonkho; historicism; the Hunnic tribes; the Kurykans; the Turkic Khaganate; the Turkic-Mongolian world.

The article analyzes the state of knowledge of the problem of the origin of olonkho in order to determine the genetic origins of the Yakut epic formation, and to find out its ethnic background.

V.L. Seroshevsky, G.V. Ksenofontov, P.A. Oyunsky in their writings first paid attention to the southern origin of the Yakut epic and tried to prove the antiquity of the Yakut epic and its southern ancestral homeland. The conclusion of A.P. Okladnikov outlined two areas of study of the historical and cultural roots of the Yakut epic – the Turkic and Mongolian. In the studies of I.V. Pukhov, G.U. Ergis, N.V. Emelyanov, D.T. Burtsev, V.M. Nikiforov, A.I. Gogolev, V.F. Ermolaev, etc. the general idea is emphasized that the genealogical affinity of the Yakut heroic epic with the epics of other Turkic peoples may have occurred in the far reaches of Southern Siberia, because immediate ancestors of Yakuts were found in the Baikal region and then in the Lena basin in deep isolation from the entire Turkic world.

As the degree of study of the problem shows, four main points of view on the problem of the origin of olonkho have emerged. The first conceptually substantiated by P.A. Oyunsky, considering the time of the creation of olonkho the era of Genghis Khan. The second point of view has extensive supporters, beginning with V.L. Seroshevsky to modern researchers. They relate the time of the appearance of the olonkho to the ancient Turkic epoch, or to the period not later than the thirteenth century. According to V.F. Ermolaev, for example, the events of the 6th-8th centuries, occurring in the ancient Turkic khaganate, directly formed the basis of Yakut epic legends, in particular, the acts of Bilge-kagan and his younger brother Kul-tegin are comparable to the exploits of Nyurgun Bootur and Yuryung-Uolan. The third point of view was held by G.U. Ergis and N.V. Emelyanov. Although the origins of the olonkho originate in the south, when the ancestors of the Yakuts lived together with the ancestors of other Turkic-Mongolian peoples somewhere in Southern Siberia, its composition as a genre is connected with a historical being on the Middle Lena. The fourth point of view on the existence of the Yakut epic for at least two thousand years adheres to V.M. Nikiforov.

As a result of a comparative analysis of research on the problem, the time and place of the initial formation and further development of the Yakut olonkho were revealed: its formation occurred in the first millennium BC in a society of militant and united cattle-breeding tribes of nomadic type; its composition is connected with the epic of the Hun tribes; further development occurs in the 6th-8th centuries AD – during the period of the Turkic Khaganate in the Turkic-Mongolian world; the independent existence of the Yakut olonkho began in the 40s of the 8th century, when the historical ancestors of the Yakuts – the Kurykians broke away from the rest of the Turkic world and headed north to the areas of the upper and middle reaches of the river Lena. The presented article can become a starting point for new developments of problems of comparative-historical study of the Yakut olonkho with the epics of other Turkic-speaking peoples and development of new, modern approaches to its study.

REFERENCES

1. Ivanov, V.N. (2014) *Olonkho – unikal'noe yavlenie v mirovoy epicheskoy kul'ture* [Olonkho is a unique phenomenon in the world epic culture]. Yakutsk: SEFU.
2. Meletinsky, M.E. (1963) *Proiskhozhdenie geroicheskogo eposa: rannie formy i arhaicheskie pamyatniki* [The origin of the heroic epic: early forms and archaic monuments]. Moscow: Vost. literatura.
3. Seroshevsky, V.L. (1993) *Yakuty: opyt etnograficheskogo issledovaniya* [The Yakuts: experience of ethnographic research]. 2nd ed. Moscow: Rosspen.
4. Ksenofontov, G.V. (1992) *Uraangkhay-sakhalar*. Vol. 1. Yakutsk: Kn. izd-vo.
5. Oyunsky, P.A. (2013) *Yakutskaya skazka (olonkho), ee syuzhet i sodержanie* [The Yakut tale (olonkho), its plot and content]. Yakutsk: Saydam.
6. Okladnikov, A.P. (1955) *Istoriya Yakutskoy ASSR* [History of the Yakut ASSR]. Vol. 1. Moscow; Leningrad: USSR AS.
7. Pukhov, I.V. (1975) Geroicheskiy epos tyurko-mongol'skikh narodov Sibiri: obshchnost', skhodstva, razlichiya [The heroic epic of the Turkic-Mongolian peoples of Siberia: commonality, similarities, differences]. In: Gatsak, V.M. (ed.) *Tipologiya narodnogo eposa* [Typology of the Folk Epic]. Moscow: Nauka. pp. 12–62.
8. Borisov, Yu.P. (2017) *Ritmiko-sintaksicheskiy parallelizm v yakutskom olonkho i tyurko-mongol'skikh eposakh: sravnitel'nyy aspekt* [Rhythmic-syntactic parallelism in the Yakut olonkho and Turkic-Mongolian epics: a comparative aspect]. Abstract of Philology Cand. Diss. Yakutsk.
9. Lvova, S.D. (2018) *Sravneniya v poeticheskoy sisteme olonkho yakutov* [Comparisons in the Yakuts' olonkho poetic system]. Master's Thesis. Yakutsk.

10. Gogoleva, M.T. (2015) Olonkho and the Khakass heroic epic “Ai-Huuchin”. *Filologicheskie nauki. Voprosy teorii i praktiki – Philology. Theory and Practice*. 1(43). Part 2. pp. 52–56. (In Russian).
11. Koryakina, A.F. (2013) Some parallels in poetics of Yakut olonkho and Buryat uliger (by example of olonkho “Nyurgun Bootur The Swift” by Platon Oyunsky and Uliger “Abai Gesar the Mighty” of Manshud Imegenov’s record). *Filologicheskie nauki. Voprosy teorii i praktiki – Philology. Theory and Practice*. 12-1(30). pp. 112–117. (In Russian).
12. Pavlova, O.K. (2017) Images of protagonists in olonkho of the Yakut Northeastern tradition. *Vestnik Severo-Vostochnogo federal'nogo universiteta imeni M.K. Ammosova. Ser. Eposovedenie – Vestnik of North-Eastern Federal University. Epic studies*. 3(7). pp. 57–67. (In Russian). DOI: 10.25587/SVFU.2017.7.10593
13. Gerasimova, L.N. (2015) Image of a woman in the Uzbek epic “Alpamysh” and the Yakut olonkho “Eles Bootur”. *Filologicheskie nauki. Voprosy teorii i praktiki – Philology. Theory and Practice*. 12(54). Part 3. pp. 46–49. (In Russian).
14. Savvinova, G.E. & Okorokova, V.B. (2017) K voprosu o syuzhetnykh motivakh olonkho i eposov tyurkoyazychnykh narodov [On plot motives of olonkho and epics of the Turkic-speaking peoples]. *Vestnik Chelyabinskogo gosudarstvennogo universiteta*. 12. pp. 174–183.
15. Ivanov, V.N. (2016) Yakutskiy geroicheskiy epos Olonkho v kontekste sravnitel'nogo izucheniya [Yakut heroic epic Olonkho in the context of comparative study]. *Vestnik Severo-Vostochnogo federal'nogo universiteta im. M.K. Ammosova – Vestnik of North-Eastern Federal University*. 1. pp. 22–29.
16. Moldobaev, I.L. (2004) Opyt istoriko-etnograficheskogo sravneniya eposa “Manas” i olonkho “Stroptivyy Kulun Kullustuur” [Historical and ethnographic comparison of the epic “Manas” and the olonkho “The obstinate Kulun Kullustuur”]. In: Ivanov, V.N. (ed.) *Yakutskiy epos v kontekste epicheskogo naslediya narodov mira* [The Yakut Epic in the Context of the Worldwide Epic Heritage]. Yakutsk: RAS. pp. 51–59.
17. Pukhov, I.V. (2013) *Olonkho – drevniy epos yakutov* [Olonkho is an ancient epos of the Yakuts]. Yakutsk: Saydam.
18. Ergis, G.U. (2008) *Ocherki po yakutskomu fol'kloru* [Essays on Yakut folklore]. Yakutsk: Bichik.
19. Nikiforov, V.M. (2002) *Stadii epicheskikh kolliziy v olonkho: formy fol'klornoy i knizhnoy transformatsii* [Stages of epic collisions in olonkho: forms of folk and book transformation]. Novosibirsk: Nauka.
20. Abaeva, L.L. & Zhukovskaya, N.L. (eds) (2004) *Buryaty* [The Buryats]. Moscow: Nauka.
21. Antonov, N.K. (1993) *Nasledie predkov* [The Legacy of Ancestors]. Yakutsk: Bichik.
22. Vaynstein, S.I. & Mannay-oola, M.Kh. (2001) *Istoriya Tivy* [History of Tuva]. 2nd ed. Novosibirsk: Nauka.
23. Antonov, N.K. (1971) *Materialy po istoricheskoy leksike yakutskogo yazyka* [Materials on the historical vocabulary of the Yakut language]. Yakutsk: Yakutknigoizdat.
24. Ermolaev, V.F. (1989) Orkhonskie tyurki VI–VIII vv. i yakutskoe olonkho [Orkhon Turks of the 6th – 8th centuries and Yakut olonkho]. *Sovetskaya tyurkologiya*. 4. pp. 42–47.
25. Sleptsov, P.A. (1991) Lingvofol'kloristika: problemy i zadachi (na materiale yakutskogo fol'klora) [Linguistic folklore: problems and tasks (based on the material of Yakut folklore)]. In: Sleptsov, P.A. et al. *Fol'klornoe nasledie narodov Sibiri i Dal'nego Vostoka* [Folklore Heritage of the Peoples of Siberia and the Far East]. Yakutsk: SB RAS. pp. 100–101.

А.А. Лыкова, Н.И. Скоробогач

ВЛИЯНИЕ РЕГИОНАЛЬНЫХ ОБЩЕСТВЕННЫХ ОБЪЕДИНЕНИЙ ЭТНИЧЕСКОГО ХАРАКТЕРА НА ПОЛИТИЧЕСКУЮ СИСТЕМУ НАЦИОНАЛЬНЫХ РЕСПУБЛИК (НА ПРИМЕРЕ РЕСПУБЛИКИ АЛТАЙ И РЕСПУБЛИКИ ХАКАСИЯ)

Исследуются особенности становления региональных общественных организаций этнического характера и их влияния на политический процесс в национальных республиках. Рассматриваются причины создания подобных организаций, а также их цели, сходства и различия развития региональных общественных движений, выражающих интересы национального населения, степень влияния таких организаций на региональный политический процесс.

Ключевые слова: национальное самосознание; общественные движения; региональный политический процесс; Республика Алтай; Республика Хакасия.

Последовавший за распадом Советского Союза откат от ментальных установок, которые последние 70 лет преобладали на территории страны, стал катализатором кризиса идентичности во всех постсоветских республиках. К концу XX в. обострение национального вопроса послужило причиной появления различных этнических общественных объединений. Такого рода объединения с помощью представителей этнической интеллигенции разрастались в национальные движения (курултаи, хуралы, съезды и др.). Они же в середине 1990-х гг. стали значимыми игроками на политическом поле национальных республик.

Проблема национальной идентичности до сих пор не является решенной, в связи с чем усиливается внимание к национальным организациям, которые оказывают воздействие на местный политический процесс. Поэтому интересным представляется анализ общественных движений этнического характера в регионах со схожими процессами становления и развития новой политической системы. Республика Алтай и Республика Хакасия – два соседствующих региона. Оба субъекта являются национальными республиками, имеют схожую политическую систему, одним из участников которой выступают национальные организации. В исследовании с помощью компаративного анализа двух таких организаций – Съезда хакасского народа и Курултая алтайского народа – прослеживается эволюция организаций этнического характера в политическом пространстве регионов.

Сегодня в науке представлено большое количество трудов, в которых авторы попробовали раскрыть и обосновать эту тему. Например, Л.В. Анжиганова [1] и Н.Я. Артамонова [2] обратились к анализу вклада представителей интеллигенции региона в процесс формирования национальной идентичности. Этот вопрос вызывал неподдельный интерес со стороны самых разных специалистов Хакасского научно-исследовательского института языка, литературы и истории. Так, В.Н. Тугужекова с разных точек зрения рассматривала путь национальных отношений и культур на данной территории, специфику воздействия миграционного

процесса на этническую структуру, актуальное состояние хакасского и остальных этносов в республике [3, 4]. Вопросы генезиса и развития общественно-политических организаций Хакасии проанализированы в работах Д.М. Карачакова, А. Костякова, А. Котожекова, М. Митюкова, Д. Ураловой, А.С. Логачевой и др., а также в ряде исследований, выполненных в биографическом жанре. Добавим, что работники Института археологии и этнографии СО РАН И.В. Октябрьская и Е.В. Самушкина формулируют термин «этнический ренессанс» [5], интерпретируя его в качестве процесса суверенизации народов, которые стали автономными после развала СССР, и развития их этнического самосознания. При этом они уделяют внимание еще и разным стадиям развития общественных движений в этническом контексте [6]. В свою очередь, Л.И. Шерстова занимается анализом условий и механизмов образования множества моделей коллективных идентичностей, которые характерны для тюркоязычных народов Сибири на границе XX–XXI столетий, подчеркивая, что в качестве инициаторов данного действия нужно рассматривать большое количество национальных объединений, появившихся именно в тот период [7]. Г.В. Грошева делает акцент на процессах становления региональной идентичности в контексте этногосударственных субъектов нашей страны, выделяя вопрос поддержания этнополитической и этносоциальной стабильности. Изучая республики Южной Сибири, она обращается к значению этнокультурного и этнополитического параметров в образовании регионального самосознания граждан [8, 9]. М.В. Белозерова анализирует вклад, который вносят региональные национальные общественные организации в становление и развитие гражданского общества на территории нашей страны [10]. Ей интересны роль и позиция, которые отводятся им в системе региональных связей и политической практике в XXI в. Вовлеченность населения в них воспринимается в качестве возможности реализации общественных и культурных интересов, варианта контакта с представителями власти, образовательными и культурными организациями.

Можно сказать, что ученые внесли большой вклад в анализ общественных объединений национального характера в современной России. Вместе с тем степень их влияния на политическую жизнь регионов, механизмы взаимодействия с региональными отделениями политических партий и республиканскими органами государственной власти изучены недостаточно.

Начало 90-х гг. прошлого столетия стало кризисным в истории нашей страны, при этом сильнейшую потребность в преобразованиях стали чувствовать все слои социума. Тогда вектор провозглашаемых преобразований кардинально менялся несколько раз. Учреждение выборных органов при ухудшении экономического положения привело к активизации центробежных сил по всем направлениям. Национальные автономии Южной Сибири не остались в стороне от новых веяний децентрализации, что непосредственно привело к повышению политико-правового статуса и образованию новых субъектов Российской Федерации.

Конечно же, одним из факторов получения нового статуса автономиями Южной Сибири, коими и стали интересующие нас в данном исследовании Республика Хакасия и Республика Алтай, стала актуализация этнонационального вопроса, также пришедшая с демократизацией политической жизни российского общества. Заметим, что данным территориям с конца 80-х гг. XX столетия характерен некоторый рост этнического самосознания аборигенами. О данном факте говорит появление общественных объединений, которые были ориентированы на становление новой идентичности.

В Хакасии речь прежде всего идет об Ассоциации хакасского народа «Тун» («Возрождение»), которую основали представители хакасского этноса – выпускники вузов Ленинграда. Данное объединение, как планировали его создатели, должно было поддерживать, реабилитировать и поднять на новый уровень титульный этнос, чтобы обозначить его права в политике, экономике и культуре [11]. Участники должны были предоставлять активную помощь в реализации тех программ, которые имели прямое отношение к хакаскому народу, защищать интересы хакасского этноса на каждом уровне управления и в каждой области общественной жизни. Именно на их плечи в основном и легло национальное строительство. В результате за счет активности АХН «Тун» были реконструированы обряд поклонения ушедшим поколениям и праздник «Ада Хоорай», начали организовываться Съезды хакасского народа.

Необходимо добавить, что такие мероприятия получили статус регулярных с 1990 г. Именно Съезд хакасского народа (Чылыг) с Народным советом (Чон Чобі) во главе стал называть себя высшим органом общественного самоуправления хакасского народа. Поэтому нет ничего удивительного в том, что позднее он преобразовался в основную политическую силу среди национальных объединений хакасов. Фундаментом правления Съезда выступили представители творческой и научной интеллигенции: доктор исторических наук В.Я. Бутанаев, кандидат исторических наук И.И. Бутанаева, профессиональный журналист А.А. Костяков, доктор философских наук Л.В. Анжиганова, доктор

философских наук В.И. Ивандаев и др. Можно сказать, что местной интеллигенции удалось взять на себя роль генератора главных задач, в первую очередь концепции этнонационального строительства.

С самого начала его деятельности от Съезда требовалось работать непосредственно с предложениями, заявлениями, резолюциями, декларациями, которые представляли бы интересы хакасов. Этой организации необходимо было стать главной силой самоуправления хакасского народа. Во время заседаний обсуждались самые актуальные проблемы, с которыми сталкивалась республика в своем развитии; велись споры об историческом пути титульного этноса, его нынешнем положении, вариантах выхода из кризисной ситуации, возвращении потерянных традиций и обычаев. Организаторы Съезда ожидали, что исполнительному органу Чон Чобі предназначено выступить главной политической, культурной силой, которая будет способна устранить сложности на пути обновления народа, единственным ориентиром при воссоздании ценностей традиционного социума и выборе вариантов его развития.

Отметим, что в 1990-е гг. в своих обращениях Чало (Председатель) Съезда В.И. Ивандаев поднимает вопрос о главных символах хакасской нации: языке, прошлом, общей национальной культуре, национальном характере, национальном ландшафте, общности национальных легенд, пантеоне героев (и жертв), системе государственной символики.

Во время деятельности Съезда свет увидела целая идеология хакасского этноса, базирующаяся на трех концепциях: оценке прошлого народа, ожидании перспектив (тесно связанных с местной молодежью) и пересмотре политических и культурных паттернов. В период с 1990 г. по сегодняшний день состоялось 14 съездов хакасского народа. Заседание последнего из них пришлось на весну 2021 г. Нужно подчеркнуть, что, манипулируя отдельными фактами из истории Хакасии, в публицистике участники Съезда и сторонники Чон Чобі стремились создать образ «народа-жертвы». В своем выступлении Председатель Съезда В.И. Ивандаев в 1993 г. однозначно обозначил свою позицию о том, что из-за 400 лет притеснения и страданий в составе Российской империи, а после этого – гораздо более страшного положения в составе Советского Союза, у коренного хакасского этноса, который выступал национальным меньшинством, случился психологический слом, возникло перманентное ощущение безысходности и бессилия. Он считает, что постоянные симптомы депрессивного состояния среди граждан стали «массовыми и необратимыми» [12].

Добавим, что выступления участников творческих и научных кругов Хакасии активно популяризировали совершенно специфическое отношение к России. Обычно внимание заострялось на насильственном включении хакасов в состав страны. Непростой путь хакасского народа, как считали выступающие, связан с тяготами «столетней войны» и «оккупацией» Хакасии Россией. В то же время о достижениях конца XIX – XX в. упомянуть они не посчитали нужным, хотя именно эти успехи были крайне важны для развития хакасского народа в самых разных областях. Из целого

столетия внимание активистами национальной интеллигенции уделяется лишь 1991 году, когда Хакасия после I съезда получила статус республики.

Ключевую роль в политической жизни региона Съезд сыграл в 1992 г., когда в Республике Хакасия проходили выборы Председателя Верховного Совета Республики Хакасия – главного законодательного органа республики. После избрания 29 января 1992 г., на первой сессии ВС РХ, Председателем Валерия Шавыркина представители Съезда вышли на площадь Ленина в г. Абакане (центральная площадь, находится напротив здания Правительства Республики Хакасия). От имени пикетчиков выступил заведующий кафедрой истории Абаканского государственного педагогического института Андрей Асочаков. Избрание Председателем Верховного Совета представителя «некоренной» национальности в его заявлении было названо «оскорблением хакасского народа и попранием его прав». В итоге, после недолгих раздумий, В. Шавыркин обозначил свою позицию: он против того, чтобы его кандидатура способствовала нагнетанию межнациональной напряженности, – из-за чего 1 февраля того же года он подал в отставку. В итоге на третий день, после безостановочной работы парламентской сессии, главой ВС РХ был избран хакас Владимир Штыгашев, который и по сегодняшний день занимает должность Председателя Верховного Совета Республики.

Заметим, что путь Съезда и его организаций (Тун, Чон Чобі, Республиканский Совет старейшин хакасского народа) условно представлен тремя этапами:

1. 1988–1992 гг. – время сильнейшей политической активности Съезда, получение субъектом республиканского статуса, настоящая борьба за представительство народа в высших органах власти.

2. 1993–2003 гг. – стремление получить юридический статус Съезда, ведение оппозиционной деятельности в отношении политики Правительства и Верховного Совета Республики. В период между VIII и IX съездами, летом 2001 г., Чон Чобі был ликвидирован в рамках судебного разбирательства. Заявление в Управление юстиции было подано от лица Правительства Республики Хакасия с формулировкой: Чон Чобі не справлялось с обязанностями. IX съезд стал последним. Вместо Чон Чобі был создан Совет старейшин хакасского народа, который и по сегодняшний день является управленческой структурой СХН.

3. 2003 г. – наши дни – Съезд, представленный исполнительным органом – Республиканским Советом старейшин – прекратил критиковать власть, реализуя культурно-просветительскую работу среди хакасского народа, делая серьезный акцент на прошлом народа, традициях. При этом в рамках заседания последнего, XIV съезда, который проходил в апреле 2021 г., особое внимание уделялось экологии, развитию малых сел и деревень.

Стоит отметить, что в рамках существования Съезда деятельность «Тун» (ассоциации, инициировавшей I съезд) не единожды осуждалась как исполнительным органом Съезда хакасского народа – Чон Чобі, так и другими структурами и их представителями. Например, известно заявление казака М. Хабарова – депута-

та ВС РХ, на очередной сессии ВС РХ о признании «Тун» фашиствующей организацией и, соответственно, о ее запрете. Чон Чобі же, со своей стороны, не считали деятельность «Тун» непогрешимой, но сама постановка вопроса о запрете деятельности их смущала: «...по меньшей мере это выглядит как преследование за инакомыслие и этим самым является незаконным и противоречащим принципам гласности и демократии...» Позднее Съездом было написано обращение к Президенту России и Совету Федерации с просьбой в ближайшее время рассмотреть вопрос о тенденциях развития казачества и дать этому процессу оценку в соответствии с международными правовыми нормами. Также в обращении содержалась просьба «пресекать попытки создания военизированных формирований и действий и призывов на разжигание межнациональной розни» [12].

Впоследствии «Тун» если и упоминается на съездах, то косвенно, а руководителю ассоциации А.А. Костякову на IX съезде хакасского народа 1 декабря 2001 г. вообще не дали возможности высказаться. Объяснялось это тем, что он перестал являться делегатом съезда. Помимо этого, АХН «Тун», после 1994 г. не упоминается ни в газетах, ни в других СМИ. Таким образом, можно предположить, что обвинения М. Хабарова, возможно, не были беспочвенными. Так или иначе, организация перестала существовать где-то в промежутке между 1997 и 2001 гг. Однако официального заявления о роспуске «Тун» не было [Там же].

В результате мы видим следующий путь развития: от организации высокой политической активности на этапе создания до классического общественного объединения этнического характера, которое сегодня никак не проявляет себя в политической жизни той территории, за которую изначально боролось.

Благодаря изучению архивов заседаний Съездов Хакасского народа, его исполнительных органов и подотчетных организаций, можно сказать, что при всех ожиданиях в начале своего пути степень важности съезда сводится на нет.

Похожие процессы отмечались и в Республике Алтай. С началом 1990-х гг. в Республике Алтай наблюдался рост самосознания коренного населения, о чем свидетельствовало появление на политической арене региона национальных общественных объединений. Такими организациями стали «Эне Тил», Ассоциация малочисленных коренных народов, Курултай алтайского народа. Заметим, что «Эне Тил», появившаяся в 1998 г., была ориентирована на развитие алтайского языка и культуры, являясь наиболее масштабной организацией консолидированного тюркоязычного населения на территории республики [6].

В Ассоциацию малочисленных коренных народов вошли представители кумандинцев, челканцев, тубаларов, телеутов и теленгитов. Данная организация планировала вернуть культурно-экологическую обстановку этносов посредством открытия национальных школ, окончания истребления ресурсов на территориях, где проживали эти народы [13].

Более подробно следует рассмотреть Курултай алтайского народа. В 1997 г. по инициативе Зайсаната

и лидеров организации «Эне-Тил» было создано общественное движение «Курултай алтайского народа». На первом съезде (7 октября 1997 г.) было принято решение о том, что Курултай является высшей формой самоуправления, он в первую очередь должен выражать национальные интересы алтайцев. Таким образом, Курултай является организационным представительством алтайских этнических элит. Целями организации были выдвинуты сохранение и защита обычаев и традиций алтайцев, развитие диалектов алтайского языка, консолидация алтайских народов.

Для понимания развития организации необходимо понимание ее структуры. Руководство осуществлялось правлением – Тёс Тёрго, которое определялось из числа зайсанов – избранных глав родов. Во главе был Эл Башчы, т.е. Глава народа. В 1997–2011 гг. наблюдалось развитие организации: не только росло ее влияние на политические процессы в регионе, но и расширялась ее структура. К 2010 г. Курултай имел отделения во всех районах Республики Алтай.

2011 год стал кризисным для Курултая алтайского народа. Образовалось двоевластие: было избрано два Эл Башчы. На «официальном», или «чрезвычайном», съезде был образован Конгресс алтайского народа, его учредителями выступили П. Бедушев, С. Очурдяпов и А. Санаа: «Мы не станем заниматься политикой. Наше общественное движение возьмется за решение проблем культуры, науки, связей с общественными движениями других регионов. Мы будем опираться на опыт работы подобных конгрессов в Татарии и Башкирии, где организации помогают власти в решении вопросов культуры, науки» [6]. При этом курултай «несогласных», или «альтернативный» курултай, создал организацию «Алтай курултай». В 2013 г. начинается новый этап развития организации. Алтай курултай регистрируется как региональное общественное движение и объединяет представителей всех родов.

Среди людей, имевших наибольшее влияние в «официальном» курултае, можно выделить Бронтоя Бедюрова, Юрия Антарадонова, Геннадия Суммина. Последние отличались конфликтом с «Единой Россией» на муниципальных выборах 2013 г. Ю. Антарадонов имел огромное влияние в Усть-Коксинском и Онгудайском районах республики, что объясняется его отношением к алтайскому роду «тодош», наиболее многочисленному в указанных районах. Благодаря этому на выборах главы Усть-Коксинского района победил Г. Пильтин, поддерживаемый Ю. Антарадоновым, а не представитель «Единой России» Л. Маиков. После инцидента Ю. Антарадонов и Г. Суммин возглавили региональное отделение партии «Патриоты России». Благодаря роли Ю. Антарадонова в Курултае алтайского народа, «Патриоты России» попали в региональный парламент на выборах 2014 г.

Нужно понимать, что нет ничего удивительного в том, что «Патриотам России» удалось попасть в Эл Курултай. На уровне всей страны их концепция была понятна далеко не каждому, но в регионе они сделали ставку на национальный элемент и не прогадали. Региональное отделение правильно определило ключевые

фигуры (Ю.В. Антарадонов и Г.П. Суммин), известные среди людей, пользующиеся доверием. При этом сама партия правильно делала акцент на уникальность региона, агитируя против вырубке ценных пород деревьев, сдачи территорий в аренду и за уменьшение количества туристов. Благодаря такому подходу уровень лояльности в отношении региональной власти стал самым высоким на территории республики.

«Альтернативный» курултай также влиял на политическую повестку региона. Перед выборами 2014 г. Алтай курултай стал центром консолидации протестного голосования. Представители различных партий – депутаты Госсобрания (КПРФ, РПР-Парнас, Родина) подписали коллективное письмо В. Путину, где обозначили просьбу – поставить на пост временно исполняющего обязанности главы региона А. Петрова, который был главным соперником действующего главы А.В. Бердникова на выборах 2014 г. В документе значились подписи В. Кудирмека, депутатов Госсобрания В. Ромашкина и С. Михайлова, главы отдельной партии «Родина» М. Деминой и «Российский общенародный союз» Е. Дементьева.

Хотя превалирующее количество региональных партий объединилось, стремясь помочь В. Петрову, «Патриоты России» такого решения не приняли. Специалисты полагают, что если бы они все же решились на этот шаг, именно В. Петров был бы главой Республики Алтай.

Накануне выборов депутатов Госсобрания (Эл Курултай) 2021 г. (официальный представительный орган Республики Алтай) Алтай курултай призывает голосовать за любую партию, кроме «Единой России», надеясь повторить опыт протестного голосования 2014 г.

Таким образом, Съезд Хакасского народа и Курултай алтайского народа, имея одинаковые причины зарождения и цели, развивались по-разному. Можно с уверенностью сказать, что на этапе своего появления и выбора стратегии развития Съезд достаточно сильно воздействовал на политическую ситуацию, которая складывалась на территории региона, в отдельных своих решениях вступая даже в оппозицию к местным властям. В ходе такой активной позиции он, что достаточно очевидно, добивался успехов, что в итоге помогало в образовании новой политической конъюнктуры региона. Однако с течением времени, из-за выполнения Съездом своих первых задач (получение Хакасией статуса республики, признание органами власти РХ Съезда в качестве консультативного органа при Верховном Совете РХ), его присутствие в политическом процессе постепенно сокращалось. Вероятно, что в связи с отсутствием политической устойчивости в республике в современных реалиях Съезд вернется к былой активности. Но сейчас рассуждать о таком варианте развития событий еще рано.

В отличие от Съезда, Курултай алтайского народа добивается своих целей на протяжении всего своего существования. Он и сегодня является активным участником регионального политического процесса. Даже кризисные явления можно оценивать как реакцию на политическую повестку региона.

ЛИТЕРАТУРА

1. Анжиганова Л.В. Родовое движение хакасов как фактор возрождения и развития этноса // Культура и социум : материалы межвуз. науч.-практ. конф. «Котожековские чтения, посвящ. 60-летию со дня рождения Г.Г. Котожекова». Абакан, 2002. С. 124–127.
2. Артамонова Н.Я. Хакассские ученые о роли национальной интеллигенции в этнополитических процессах Республики Хакасия // Исторические, философские, политические и юридические науки, культурология и искусствоведение. Вопросы теории и практики. 2016. Вып. № 12, ч. 3. С. 24–27.
3. Тугужекова В.Н. Развитие национальных отношений, национальных культур в Хакасии // Республика Хакасия как субъект Российской Федерации: опыт, проблемы, перспективы : материалы Третьей республиканской науч.-практ. конф., посвящ. 10-летию Республики Хакасия. Абакан, 2001. С. 18–21.
4. Тугужекова В.Н. Роль народных праздников в жизни хакасов // Актуальные проблемы истории Саяно-Алтая : науч. сб. молодых исследователей. Абакан : Изд-во Хакас. ун-та им. Н.Ф. Катанова, 2003. Вып. 4. С. 56–60.
5. Октябрьская И.В., Самушкина Е.В. Этнокультурный ренессанс в современной Сибири: общая характеристика и региональный опыт (на примере Республики Алтай и Республики Хакасия) // Вестник Томского государственного университета. История. 2016. Вып. 4. С. 73–79.
6. Октябрьская И.В., Самушкина Е.В. Общественное движение в Республике Алтай: традиционализм и проблема мобилизации этничности (конец XX – начало XXI века). URL: <https://cyberleninka.ru/article/n/obschestvennoe-dvizhenie-v-respublike-altay-traditsionalizm-i-problema-mobilizatsii-etnichnosti-konets-xx-nachalo-xxi-veka> (дата обращения: 08.03.2021).
7. Шерстова Л.И. В поисках себя: «новые» идентичности современных тюркоязычных народов Сибири // Томский журнал лингвистических и антропологических исследований. 2016. Вып. 1 (11). С. 62–73.
8. Грошева Г.В. Этничность в научном и политическом дискурсе современной Хакасии (конец XX – начало XXI вв.) // Вестник Томского государственного университета. 2007. № 303. С. 61–68.
9. Грошева Г.В. Региональная идентичность на уровне этногосударственных субъектов Российской Федерации на рубеже XX–XXI веков (Республика Хакасия, Республика Алтай, Республика Тыва) // Вестник Томского государственного педагогического университета. 2012. Вып. 9 (124). С. 66–74.
10. Белозёрова М.В. Региональные национальные общественные организации в структуре гражданского общества // Научный диалог. 2013. Вып. 6 (18). С. 137–150.
11. Скоробогач Н.И. Предпосылки процесса «национального возрождения» в Республике Хакасия (на примере деятельности организации «Тун») // Вопросы истории, археологии, политических наук и регионоведения. Томск, 2017. Вып. № 13, т. 1. С. 220–221
12. Государственное казенное учреждение Республики Хакасия «Национальный архив». Отдел документов новейшей истории. Ф. 884. Оп. 1–46.
13. Панорама культурной жизни регионов России в сети Интернет. Республика Алтай. М., 2002. URL: <http://orel3.rsl.ru/regions/15.pdf>. (дата обращения: 26.02.2021).

Alyona A. Lykova, National Research Tomsk State University (Tomsk, Russian Federation). E-mail: alena.lykova.1995@mail.ru

Nikita I. Skorobogach, National Research Tomsk State University (Tomsk, Russian Federation). E-mail: skorobogach_nikita@mail.ru

THE INFLUENCE OF REGIONAL ETHNIC PUBLIC ASSOCIATIONS ON THE POLITICAL SYSTEM OF NATIONAL REPUBLICS (EXAMPLES OF THE REPUBLIC OF ALTAI AND THE REPUBLIC OF KHAKASSIA)

Keywords: national identity; social movements; regional political process; Republic of Altai; Republic of Khakassia.

The collapse of the Soviet Union, and further rejection of the mental attitudes that dominated the territory of the state for the last seventy years, led to an identity crisis in all post-Soviet republics. In the early and mid-90s, the aggravation of the national question, especially in the national republics of the Russian Federation, became an accelerator for the emergence of various ethnic public associations. Such associations, in turn, with the help of representatives of the local ethnic intelligentsia, grew into national movements (kurultai, khurals or congresses, etc.). These organizations, in the mid-90s, became significant players in the political field of the national republics.

The problem of national identity has not yet been resolved, and therefore, attention is being paid to national organizations that influence the regional political process. In this regard, authors analyze social movements of an ethnic character in regions with similar processes of formation and development of a new political system.

The object of the study is regional ethnic public associations of the national republics. The subject of the research is the process of formation and development of such associations.

The aim of the work is the definition of general and specific features of the formation of regional ethnic public associations in the national republics.

For a full and comprehensive disclosure of the topic, in the paper were used both general scientific and special historical methods. The main research method is comparative analysis. Authors compared the formation and development of two organizations: the Congress of the Khakass people and the Kurultai of the Altai people.

The basis of the source base is made up of federal and regional legal acts, documents regulating the activities of ethnic organizations (charters). Also periodicals and archival documents had become an especially important source.

In conclusion, authors infer: the stages of development of organizations took place in different ways.

During its inception, the Congress exerted a significant influence on the political system of the region, in some moments, even being in opposition to the current regional government, achieved certain results, which, of course, formed a new political situation in the region. But gradually, participation in the political process finally faded away.

Unlike the Congress "Kurultai of the Altai people" has been achieving its goals throughout its existence. It's still an active participant of regional political process. Even the crisis phenomena can be assessed as a reaction to the political agenda of the region.

REFERENCES

1. Anzhiganova, L.V. (2002) Rodovoe dvizhenie khakasov kak faktor vrozozhdeniya i razvitiya etnosa [The tribal movement of the Khakass as a factor in the revival and development of the ethnos]. In: *Kul'tura i sotsium* [Culture and Society]. Proc. of the Conference. Abakan. pp. 124–127.
2. Artamonova, N.Ya. (2016) Khakass scholars about the role of the national intelligentsia in ethno-political processes of the republic of Khakassia. *Istoricheskie, filosofskie, politicheskie i yuridicheskie nauki, kul'turologiya i iskusstvovedenie. Voprosy teorii i praktiki – Historical, Philosophical, Political and Law Sciences, Culturology and Study of Art. Issues of Theory and Practice.* 12(3). pp. 24–27. (In Russian).
3. Tuguzhekova, V.N. (2001) Razvitie natsional'nykh otnosheniy, natsional'nykh kul'tur v Khakasii [Development of national relations, national cultures in Khakassia]. In: *Respublika Khakasiya kak sub'ekt Rossiyskoy Federatsii: opyt, problemy, perspektivy* [Republic of Khakassia as a subject of the Russian Federation: experience, problems, prospects]. Proc. of the Third Conference. Abakan. pp. 18–21.

4. Tuguzhekova, V.N. (2003) Rol' narodnykh prazdnikov v zhizni khakasov [The role of folk holidays in the life of the Khakass]. In: Tuguzhekova, V.N. & Dankina, N.A. (eds) *Aktual'nye problemy istorii Sayano-Altaya* [Topical Problems of the History of Sayano-Altai]. Abakan: N.F. Katanov Khakas State University. pp. 56–60.
5. Oktyabrskaya, I.V. & Samushkina, E.V. (2016) Ethnic-Cultural Renaissance in Siberia Nowadays: General Description and Regional Specificities (On the Materials from Altai and Khakassia Republics). *Vestnik Tomskogo gosudarstvennogo universiteta. Istoriya – Tomsk State University Journal of History*. 4. pp. 73–79. (In Russian). DOI: 10.17223/19988613/42/13
6. Oktyabrskaya, I.V. & Samushkina, E.V. (2006) Obshchestvennoe dvizhenie v Respublike Altay: traditsionalizm i problema mobilizatsii etnichnosti (konets XX – nachalo XXI veka) [Social movement in the Altai Republic: traditionalism and the problem of mobilizing ethnicity (late 20th – early 21st century)]. *Vestnik NGU. Seriya: Istoriya, filologiya – Vestnik NSU. Series: History and Philology*. 3(1). [Online] Available from: <https://cyberleninka.ru/article/n/obshchestvennoe-dvizhenie-v-respublike-altay-traditsionalizm-i-problema-mobilizatsii-etnichnosti-konets-xx-nachalo-xxi-veka> (Accessed: 8th March 2021).
7. Sherstova, L.I. (2016) In search of yourself: “New” identities of modern Turkic-speaking peoples of Siberia. *Tomskiy zhurnal lingvisticheskikh i antropologicheskikh issledovaniy – Tomsk Journal of Linguistics and Anthropology*. 1(11). pp. 62–73. (In Russian).
8. Grosheva, G.V. (2007) Etnichnost' v nauchnom i politicheskom diskurse sovremennoy Khakasii (konets XX – nachalo XXI vv.) [Ethnicity in the scientific and political discourse of modern Khakassia (late 20th – early 21st centuries)]. *Vestnik Tomskogo gosudarstvennogo universiteta – Tomsk State University Journal*. 303. pp. 61–68.
9. Grosheva, G.V. (2012) The regional identity at the level of the Russian Federation ethnic nationhood constituent territories at the 20th – 21st century (Republics of Khakassia, Altai and Tuva). *Vestnik Tomskogo gosudarstvennogo pedagogicheskogo universiteta – Tomsk State Pedagogical University Bulletin*. 9(124). pp. 66–74. (In Russian).
10. Belozerova, M.V. (2013) Regional'nye natsional'nye obshchestvennye organizatsii v strukture grazhdanskogo obshchestva [Regional national public organizations in the structure of civil society]. *Nauchnyy dialog – Scientific Dialogue*. 6(18). pp. 137–150.
11. Skorobogach, N.I. (2017) Predposylki protsessa “natsional'nogo vrozozhdeniya” v Respublike Khakasiya (na primere deyatelnosti organizatsii “Tun”) [Preconditions of the “national revival” in the Republic of Khakassia (a case study of the activities of “Tun”)]. In: Zinoviev, V.P. (ed.) *Voprosy istorii, arkhologii, politicheskikh nauk i regionovedeniya* [Questions of History, Archeology, Political Sciences and Regional Studies]. Vol. 13(1). pp. 220–221
12. The National Archive of the Republic of Khakassia. Department of Contemporary History Documents. Fund 884. List 1–46.
13. Anon. (2002) *Panorama kul'turnoy zhizni regionov Rossii v seti Internet. Respublika Altay* [The Internet panorama of the cultural life in Russian regions. The Altai Republic]. Moscow: [s.n.]. [Online] Available from: <http://orel3.rsl.ru/regions/15.pdf>. (Accessed: 26th February 2021).

УДК 930.85 / 394.012, 394.014
DOI: 10.17223/19988613/72/25

А.М. Смирнов

ИСТОРИЯ РАЗВИТИЯ МУЖСКОЙ ПРОСТИТУЦИИ В ЗАРУБЕЖНЫХ СТРАНАХ

Рассмотрена историография одной из наиболее противоречивых в нравственном плане и потому в некотором роде табуированной для проведения научных исследований социальной практики, которой является проституция, а точнее, ее отдельной разновидности – мужской проституции. Сделан вывод, что мужская проституция возникла с момента зарождения цивилизаций, став частью этнокультурной жизни некоторых народов мира.

Ключевые слова: история древнего мира; история цивилизаций; проституция; мужская проституция; Древняя Греция; Древний Рим; Древний Восток; Древняя Япония; Древний Китай.

С развитием общества связано большое количество различных социальных практик в силу многоаспектности мировоззрения человеческого индивида и наличия возможностей для его практической реализации. Особенным многообразием подобных практик отличается и отличалась интимная (сексуальная) сфера жизни общества, половая жизнь как отдельных его представителей, так и целых социальных групп и общностей.

В настоящей статье уделено внимание историографии одной из наиболее противоречивых в нравственном плане и потому в некотором роде табуированной для проведения научных исследований социальной практики – проституции, а точнее, ее отдельной разновидности – мужской проституции. При этом незнание социально-исторической природы данной практики не позволяет в полной мере составить представление о жизни общества в целом и дать подобной практике наиболее объективную нравственную оценку.

Анализ этнографических источников свидетельствует, что точное время появления мужской проституции в истории человечества установить довольно сложно. Однако, согласно результатам научных исследований некоторых авторов, такая разновидность проституции в начале XXI в. «празднует» свое пятнадцатое тысячелетие [1. С. 8].

В трудах исследователей истории мужской проституции имеются указания на то, что первоначально она развивалась в трех формах: проституция гостеприимства, религиозная (храмовая, культовая) и меркантильная (легальная) проституция.

Первые две формы не могут быть отнесены к проституции в полном смысле этого слова, поскольку выполнение данных действий предписывалось обычаями, правилами поведения, религиозными культами и санкционировалось господствующей моралью. Тем не менее эти своеобразные формы мужской проституции играют важную роль в осмыслении сущности оказания лицами мужского пола услуг сексуального характера на коммерческой основе [2. С. 10].

Религиозная (храмовая, культовая) мужская проституция была распространена в Древнем Вавилоне и других городах Междуречья, в Древнем Египте, Финикии, Карфагене, Армении, Персии, Палестине. Ею имели право заниматься только специальные служители

храма. Половые акты, носящие как гетеросексуальный, так и гомосексуальный характер, совершались на алтаре и были посвящены богине – покровительнице храма. Согласно мнению некоторых ученых, эта разновидность мужской проституции в то время еще не представляла собой простой товарный обмен секса на деньги или иные материальные выгоды, она мотивировалась религиозными соображениями и строго регулировалась обычаями [3. С. 424].

Религиозное (храмовое, культовое) мужское проституирующее поведение стало одним из главных стимулов для распространения светского гомосексуализма как индивидуального явления и как обычая. Подобное поведение способствовало развитию мужской гомосексуальной проституции. Исходной точкой для последней, так же как и для гетеросексуальной мужской проституции, часто служил храм. Нередко между отдельными группами проституирующих лиц и конкретными храмами устанавливалась тесная взаимосвязь. Так, например, храм Афродиты в районе Афин служил местом для пребывания блудниц, а храм богини Ма в Зеле и Комане – как женских, так и мужских гетер [4. С. 58]. Местом и временем возникновения и развития меркантильной (легальной) мужской проституции можно, бесспорно, считать античный мир [5. С. 148].

Наиболее подробное изучение мужского проституирующего поведения во времена Древней Греции и Древнего Рима принадлежит И. Блоху, который выявил, что главное и доминирующее место в проституции мужчин в этих государствах занимала гомосексуальная мужская проституция, которая выступала в таком же объеме и в таких же многочисленных и разнообразных формах, как и женская проституция.

Раннее существование и широкое распространение в Древней Греции мужской проституции, особенно гомосексуальной, объясняется давней традицией однополой любви между мужчинами в этом государстве. Так, например, о мужской проституции упоминается уже в законах Селевка.

Во времена Солона повсеместное развитие мужской проституции (чаще детской или подростковой) и сводничества в Афинах потребовало специального контролирующего, или сдерживающего, данный процесс законодательства, знакомством с которым мы

обязаны Эсхину. Например, один из законов Солон по этому поводу звучит следующим образом: «Если отец, или брат, или дядя, или опекун, или вообще глава семьи отдаст кого-нибудь внаймы для разврата, то Солон не позволяет подать жалобу за разврат на мальчика, а на того, кто его отдал внаймы, и того, кто нанял его, он на обоих возложил равный штраф. А когда мальчик, отданный внаем для разврата, вырастет, он не обязан ни кормить своего отца, ни давать ему помещение; он только должен его похоронить после его смерти и исполнить остальные обряды» [6. С. 175].

Относительно взрослых афинян другой закон Солон определяет, что позволивший совершить над собой непотребство не может быть архонтом, занимать место жреца, выступать в качестве адвоката, а также навсегда лишается права занимать какую-нибудь государственную должность.

Начиная с V в. до н.э. наряду с общим распространением педерасти в Древней Греции всюду начинает появляться также гомосексуальная мужская проституция, которая в силу преобладания физического элемента в любви к мужчинам в эллинскую эпоху и во время Империи постепенно достигла таких размеров, что по своему значению перестала уступать женской гетеросексуальной проституции.

Будучи неотъемлемым элементом культуры Древней Греции, мужская проституция стала источником вдохновения для древнегреческого изобразительного искусства, заняв в нем целое направление. Кухонная утварь, вазы с изображением эпизодов и сцен мужского протитуирующего поведения пользовались весьма большой популярностью у древних греков. Необходимо отметить, что и в настоящее время предметы искусства с подобными изображениями имеют большую цену в сравнении с изображениями иных сфер жизни древних греков.

В Спарте, несмотря на то что педерастия в ней также была старинным обычаем, благодаря строгим законам мужская проституция не получила такого широкого распространения, как в Древней Греции. Вместе с тем уже в VI в. до н.э. она достигла обширных размеров в ионийских городах, например в Самосе, потому что находилась здесь под влиянием восточной любви к несовершеннолетним лицам мужского пола, существенно отличной от греческой.

Легальная мужская проституция неизбежно стала активно развиваться с того момента, как исчез принцип однополых отношений, который привязывал мальчика к одному мужчине и облагораживал интимно-чувственный элемент педагогическими отношениями. Когда же индивидуальная связь между женщиной и мальчиком исчезла, и мальчик стал служить предметом вождения одновременно многих мужчин, это дало новый импульс для развития мужской проституции в период Классической Греции.

Мужская проституция была не чужда и Древнему Риму. Она была распространена среди знати благодаря римским военным завоеваниям. Как показывают исследования, к концу существования Римской империи мужское протитуирующее поведение получило особый оттенок благодаря введению восточного обычая –

евнухов, который именно в это время получил большое внимание и существенную роль в общественной жизни римлян [4. С. 153–155].

В эллинскую эпоху произошла перемена во взглядах на идеал мужской красоты, что стало особенно благоприятным фактором для развития определенного типа феминизированных мужчин – кинедов. В этот период наблюдается всеобщая феминизация мужчин: в моду входит бритье лица, культивируются окрашивание волос светлой краской, приготовление косметических средств и мазей. Как следствие, стала более активно развиваться торговля мужчинами своим телом. Клиентами кинедов, благодаря широкому распространению гомосексуальных наклонностей, были представители всех слоев общества, но большинство из них принадлежало к высшим, богатым классам.

Главный контингент мужской проституции в это время составляли рабы и военнопленные, а также иностранцы. Рабов готовили для этой цели уже с ранней юности. Протитуирующие мужчины старались обращать на себя внимание дорогой, пестрой одеждой и золотыми украшениями. При этом они использовали косметику, духи, отличались женоподобной походкой. Также они пользовались определенными отличительными жестами, применяли условные знаки для привлечения клиентов.

Пытаясь пресечь бурное развитие мужского протитуирующего поведения, Солон в Афинах законодательно запретил педерастию для рабов, поскольку, по его мнению, подобного занятия достойны только свободнорожденные. В свою очередь, свободному гражданину недостойно вступать в интимные отношения с рабом [5. С. 249]. Также критиковалась проституция рожденных свободными мальчиков, даже из знатных фамилий, и Аристофаном. Тем не менее противостоять ей было довольно сложно. Например, в трудах Петрония встречаются описания соблазнения свободнорожденных мальчиков из знатных семей старшими мужчинами, и из этих описания явно следует, что даже сыновья знатных отцов продавали себя за подарки и что мальчики в школе взаимно поощряли друг друга к проституции.

Характерной чертой мужской проституции в Древней Греции и Древнем Риме являлся ее организованный характер. Тайные клубы для мужчин, существовавшие в данных государствах, были одновременно местами для занятий мужской проституцией. Уже в то время приверженцы фригийской богини Котитто, так называемые бапты, устраивали гомосексуальные оргии самого развратного характера в тайных собраниях, на которые допускались одни только мужчины. Такие клубы педерастов существовали в Коринфе и Афинах. В Риме подобные тайные мужские клубы праздновали свои «мужские балы» в честь богини Вопа Веа, причем мужчины одевались в женские костюмы и применяли все тайны туалетного искусства.

При всеобщем распространении в древности любви к мужчинам клиенты мужской проституции принадлежали ко всем слоям общества, начиная с самых высших и заканчивая рабами. Колоссальное распространение кинедизма во времена Империи было связано с тем, что императоры первых двух столетий нашей

эры, за немногим исключением, лично были клиентами мужской проституции и поощряли ее. Так, исследователи отмечают, что Август держал для своих половых наслаждений мальчика Сарментуса. Тиберий устраивал на острове Капри оргии с мальчиками и кинемами. Калигула содержал целый ряд мальчиков и в конце концов устроил в своем дворце мужской бордель, доходы с которого брал себе. Еще более прославился в этом отношении Нерон, который не только окружил себя проституированными мужчинами и даже с двумя из них, Спором и Пифагором, вступил в «брак», но и созывал на свои оргии всех представителей проституции, как гетеросексуальной, так и гомосексуальной.

Интерес для нашего исследования вызывает то обстоятельство, что, например, Вителлий в молодости сам был проституированным мальчиком Тиберия и продолжал развратный образ жизни, будучи императором. Даже благородный Тит вначале был окружен множеством проституированных мальчиков и скопцов и устраивал развратные пиршества с ними, хотя впоследствии ограничил публичное проявление мужской проституции. Траян также был страстным любителем мальчиков и содержал при дворе многочисленных проституированных мужчин. Время царствования Гелиогабала было апогеем развития и публичного поощрения мужской проституции. Размеры, которых достигла такая проституция при Гелиогабале, были так обширны, что его преемник, Александр Север, был вынужден прежде всего выступить со строгими мерами против института евнухов и проституированных мальчиков. Он значительно сократил их число, удалил их с почетных должностей, а многих велел вывезти или даже умертвить. Следует назвать также императора Каринуса (конец III столетия) как ревностного покровителя мужской проституции. Свой дворец он наполнил мимами, проститутками, пантомимами, певцами и сводниками.

Из позднейших императоров лишь немногие выступали в роли покровителей мужской проституции. Некоторые из них предпринимали попытки ограничивать ее, как Аврелиан или Тацит.

Во времена Римской империи цены на рабов для разврата и вообще на проституированных мужчин достигли невероятной высоты. За первое сношение платили особенно дорого. Неудивительно, что в этой ситуации проституирующие юноши и мужчины очень быстро достигали громадного богатства, выкупали себе свободу если они были рабами, и даже пробивались во власть [4. С. 157–161].

Анализ научных исследований позволяет сделать вывод, что во время Римской империи получил развитие обычай заводить мужчин-метресс, имеющих статус жены. По своему значению они не уступали женщинам, а в политическом отношении даже превосходили их. В этой связи необходимо вспомнить то влиятельное положение, которое занимали некоторые конкубины (возлюбленные императоров. – А.С.), такие как Виниус, Лако и особенно вольноотпущенник Ицелус, у императора Гальбы. Всем этим людям повелитель позволял пользоваться собой и предоставлял им громадную власть. Мужские метрессы нередко приобретали гро-

мные богатства, как, например, Филострогос, бывший проституированный мальчик Лициния Суры, относительно которого философ Эпиктет сказал, что никто не пожелал бы купить блестящую судьбу Филострогоса такой же ценой, или Тримальхио, мальчиком прибывший в Рим, где он с 14 лет был возлюбленным своего господина и затем получил от него состояние сенатора.

Начало многолетней связи между любовником и конкубином часто знаменовалось настоящей «свадьбой». Такие свадьбы и венчания между мужчинами не представляли ничего редкого для Древнего Рима. Об императорах Нероне и Гелиогабале историки указывают, что они публично венчались со своими проституированными мальчиками и катамитами [Там же. С. 166].

Широкое распространение гетеросексуальной мужской проституции, особенно во время Римской империи, было обусловлено ревностным спросом на нее со стороны женщин. Такие пользующиеся сексуальными услугами мужчин-проститутков женщины носили даже особые названия, например *lecticariola* (любительница носильщиков качалок) у Марциала или *ludia* (возлюбленная гладиаторов) у Ювенала.

Сенека в своих произведениях упоминает как об особом виде мужской проституции о бедных мужчинах, которые на время нанимались к богатым женщинам в качестве «супругов» [Там же. С. 169, 171].

Несмотря на широкую распространенность мужской проституции в Древнем Риме, в ней видели опасность того, что всякий, кто продает свое тело за деньги, может с легкостью пожертвовать и общими интересами государства и общества. Именно поэтому не все римские императоры способствовали развитию мужской проституции (особенно педерастической) во времена своего правления. Некоторые из них предпринимали попытки искоренить данное явление в римском обществе. Так, против распространения мужской проституции в Риме был издан относящийся примерно к концу III в. до н.э. закон, который наказывал главным образом за соблазн и сводничество по отношению к свободным мальчикам штрафом в 10 тыс. сестерций. Император Домициан старался искоренить проституцию мальчиков и положить конец возмутительному сводничеству в отношении малых детей. Император Филипп Аравитянин уничтожил бордели для мальчиков и запретил разврат с ними. Христианские императоры стали запрещать не только сводничество и мужскую проституцию, но и вообще всякие гомосексуальные отношения между мужчинами, которые карались смертной казнью [Там же. С. 181].

В истории человечества мужская проституция не была чужда и восточным странам, где большее распространение также получила гомосексуальная мужская проституция в сравнении с гетеросексуальной. Она имела свои исторические традиции, представляющие определенный интерес для нашего исследования. В первую очередь это касается связи проституирующего мужского поведения с искусством, а точнее, с хореографией и танцами.

Танцы играли одну из ключевых ролей в культурной жизни жителей древневосточных стран. Танце-

вальные группы были оплотом для жизни и существования проституирующих мальчиков и юношей. Такие танцоры ходили по кофейням, и при желании их можно было вызывать в частные квартиры или постоянные дворы. Очень богатые люди сами содержали подобных мальчиков, которые в Турции были зачастую греческого, а в Персии – грузинского происхождения.

Как следует из этнографических источников, мужская проституция, содержащая в себе элементы хореографии, просуществовала в турецких городах до начала XX в., где в праздничные дни на улицах можно было видеть мальчиков, одетых в роскошные женские одежды, с фальшивыми волосами. Они пели, плясали и завлекали мужчин на секс с ними [4. С. 68].

Достаточно продолжительную историю своего развития мужская проституция имеет и в Японии. Но и в этой стране гораздо большее развитие получила ее гомосексуальная составляющая. Об этом как об обычном явлении упоминает, например, кодекс самурев «Бусидо», в котором упоминается даже такое малораспространенное в рамках западноевропейской цивилизации явление, как гомосексуальная проституция на водных судах [5. С. 251].

Мужская проституция не обошла и Древний Китай. Как и в Древней Греции и Риме, а также Востоке она по большей части носила гомосексуальный характер. В Древнем Китае существовали так называемые яшмовые мальчики удовольствия, которые служили для сексуального убажания придворных чиновников [7. С. 34–44].

Мужское проституирующее поведение в Древнем Китае и Древней Японии, так же как и на Древнем Востоке, было связано с артистическими элементами. Этому благоприятствовало то обстоятельство, что женские роли в японских и китайских театрах исполняли почти исключительно юноши. Актеры этих театров, с ранней юности обучаемые всем женским искусствам, составляли главное ядро древнеяпонской и древнекитайской мужской проституции.

Мужская проституция в Китае имела профессиональный характер. Для будущих мужчин-проституттов в больших городах существовали специальные высшие школы любви и наслаждения. Похищенные или купленные в большинстве случаев мальчики обучались в них пению, музыке, декламации, рисованию и стихосложению, красивому и древнему письму – в общем всему, что может доставить удовольствие их будущим клиентам. Подобная практика существовала и в Японии, но не с таким качественным подходом. Мальчики, проживавшие в старых японских борделях, обучались не только музыке и танцам, но и всем известным на то время способам соблазнения. Наиболее талантливые из них переходили или продавались в театр, где у них было больше возможностей реализовать себя в профессиональном плане [4. С. 74–75].

На Древнем Востоке мужская проституция не могла развиваться так широко, как в Европе, в силу отсутствия больших городов и, соответственно, спроса. Она появилась только в империи халифов, в больших городах, выросших отчасти на почве греческой культуры.

Распространению мужской проституции на Древнем Востоке способствовали также учения магометанских гностиков, при том что учение пророка в чистом виде подвергало однополюе сексуальные контакты между мужчинами проклятию. Впрочем, первыми очагами распространения мужской проституции, которая чаще всего носила гомосексуальный характер, стали именно священные города Мекка и Медина, помимо этого, являвшиеся центрами развития и распространения музыкального и вокального искусства, мужские представители которого, так называемые моханнат, образовали содружество профессиональных кинедов. Впоследствии моханнат стали типичными представителями мужской проституции и в других арабских городах, например в Багдаде, Бассоре, Куфе и Каире. В итоге мужская проституция на Древнем Востоке развилась до таких размеров, которые напоминают положение вещей во время римских императоров.

Моханнат, всегда окруженные большим числом поклонявшихся им мужчин, за плату предлагали свои услуги лицам обоих полов. Костюмом и внешним видом они подражали женщинам: красили руки хной, носили широкие пестрые женские одежды и причесанные, заплетенные косы, пели под аккомпанемент ручного барабана и кастаньет. Подобно сводникам и женщинам-проституткам, они составляли собственный цех.

Спрос на мужскую проституцию на Древнем Востоке соответствовал громадному числу проституирующих мужчин, которые обслуживали, прежде всего, высшие сословия. Благодаря знаменитому халифу Гарун аль-Рашиду, при котором гомосексуализм был воспет придворным поэтом Абу Нувасом, мужская гомосексуальная проституция достигла своего расцвета.

Анализ исторических источников о жизни общества в восточных странах свидетельствует, что характерной чертой мужской проституции в них является давняя и крепкая взаимосвязь с купаниями и банями (саунами). Так, на магометанском Востоке в банях буквально процветала мужская проституция, носящая по большей части однополюый характер. Для мужчин на Востоке купание является главным поводом, чтобы предаваться подобным утехам. Уже в «Сказках 1001 ночи» содержится указание на общественные бани как на главные места для однополюых сексуальных сношений. Мужчины-проституты в банях сексуально удовлетворяли не только мужчин, но и женщин. Поскольку по закону доступ мужчинам в женские бани был строго воспрещен, туда часто приводили молодых рабов тайком, переодетых женщинами [Там же. С. 88].

Необходимо отметить, что гомосексуальная банная мужская проституция была развита не только на Востоке, но и в Западной Европе. Среди столиц западноевропейских государств наибольшее распространение она получила в Париже. Так, недалеко от площади Бастилии до сих пор существует баня, в которой, согласно исторической традиции, в пятницу по вечерам с давних пор собираются мужчины для удовлетворения однополюых сексуальных потребностей. В свою очередь, Лондон имел гораздо меньше подобных бань, чем какой-либо другой европейский город. Вместе с тем в северной части Лондона также сохранилась до сего-

дняшнего дня баня, посещаемая преимущественно пожилыми гомосексуалистами, которым оказывают услуги сексуального характера на коммерческой основе молодые юноши [4. С. 94–95].

Мужская гомосексуальная банная проституция, превратившись в традицию, сохранилась до настоящего времени в специализированных саунах для мужчин гомосексуальной направленности, открытых в крупных городах.

Согласно данным научной литературы об истории сексуальной жизни народов мира в Средние века, мужская проституция была более развита на Востоке, чем на Западе. Однако, как справедливо указывают исследователи данного вопроса, из этого не следует, что на христианском Западе она была совсем не распространена. Под влиянием греко-византийских культурных традиций она пользовалась большой свободой и терпимостью [Там же. С. 297].

Италия, принявшая наследие Древнего Рима, «оплатилась» широким распространением мужского проституирующего поведения. В XIV и XV вв. наиболее значительные итальянские города, особенно Венеция и Рим, были центрами достаточно организованной мужской проституции. Именно поэтому итальянские власти в то время принимали все возможные меры, даже связанные с лишением жизни, чтобы ограничить и даже прекратить распространение этого явления в обществе. Так, основываясь на анализе итальянских источников права, следует отметить, что в Венеции предпринимались попытки устанавливать санкции за однополые проявления в оказании платных сексуальных услуг со стороны мужчин. С 30 августа 1443 г. был введен запрет мужчинам под страхом денежного штрафа и тюремного заключения публично появляться в женском платье. С середины XV в. известен ряд свидетельств смертных казней взрослых мужчин, которые пользовались услугами сексуального характера молодых юношей и мужчин. При этом к смертной казни приговаривались и представители знати.

В целях усиления борьбы с распространением мужской гомосексуальной проституции, особенно педерастического характера, в Венеции наказаниям были подвергнуты сводники и сводницы. Так, в предписании от 7 января 1468 г. было указано следующее: «Но так как сводники и сводницы, сводящие с мальчиками и с женщинами для педерастических целей, своими советами, обещаниями и вознаграждением соблазняют и распространяют это отвратительное преступление, то постановлено, чтобы сводники и сводницы подвергались такому же наказанию, как и сами педерасты, если сводничество их послужило причиной педикации мальчика или женщины» (цит. по: [5. С. 273]).

Число проституирующих мужчин в Венеции в XV в. было так велико, а хождение их по улицам так свободно и непринужденно, что они составляли серьезную конкуренцию для женщин-проститутки. При этом суровые наказания, которым подвергали даже несовершеннолетних проституированных мальчиков, оставались совершенно бесполезными.

Любимым местом для прогулок проституирующих мужчин в средневековой Италии были окрестности

монастырей крестоносцев и темные углы во дворцах, принадлежавших герцогам Моденскому и Феррарскому, в Венеции. Для встреч с проституирующими мальчиками (кинедами) пользовались также гондолами. Но излюбленными местами для мужской проституции, судя по многочисленным сообщениям, служили цирюльни, владельцы или служащие которых давали значительно больший процент гомосексуалистов и проституированных мужчин, чем другие профессии. Кроме того, для целей мужской проституции пользовались тавернами, борделями и частными квартирами женщин-проститутки.

В средневековой Франции деятельность проституированных мужчин была до такой степени публичной и заметной, что правительство вынуждено было привлечь пасторов и исповедников, чтобы выяснять положение вещей и, если возможно, помогать делу ограничения этого явления своими проповедями и советами.

Таким образом, первые серьезные попытки преследования мужской проституции, как и в целом аморальных половых сношений, началось в Европе в Средние века, во времена расцвета христианства. Так, 2 марта 1455 г. власти Венеции, обеспокоенные ростом мужской гомосексуальной проституции в стране, отдали распоряжение о формировании отрядов надзирателей из числа пожилых дворян, которым вменялось разгонять собрания лиц с гомосексуальной ориентацией. 16 мая 1461 г. властями Венеции было принято предписание для врачей и цирюльников, обязывающее последних доносить о всяком поражении или повреждении заднего прохода у женщины или мужчины, вызванном педикацией. 25 августа 1464 г. был издан закон о наказании смертной казнью через сожжение за содомию [Там же].

На средневековом Востоке с его гигантскими городами мужская гомосексуальная проституция развилась до более значительных размеров, тем более что здесь всюду можно усмотреть греческое влияние, распространявшееся через Византию и вызвавшее, например у арабов, организацию типичного кинедизма, первоначально им чуждого. Греческих проституированных мальчиков можно было найти в Средние века во многих городах Востока и в странах, прилегавших к Средиземному морю. Распутную деятельность профессиональных соблазнителей мальчиков в самой Византии описывает Прокопий. Она была так распространена, что за нее присуждали к самым суровым наказаниям, даже к сожжению на костре.

С распространением христианства, несмотря на все старания церкви, мужская проституция не исчезла. Она как явление выжила и в мусульманских странах. Данный вид проституции проник даже в мужские монастырские кельи.

С появлением и распространением в конце XV в. сифилиса и других венерических заболеваний отношение официальных властей к проституции резко изменилось, ибо проститутки и проституты были основными носителями этих болезней. В связи с этим с середины XV в., например в Австрии, стали преследоваться мужчины, ведущие распутный проституирующий образ жизни. Их арестовывали, а при повторном изобличе-

нии в аморальном образе жизни подвергали телесному наказанию в так называемых «смирительных домах».

В 1751 г. в целях оздоровления нравственной атмосферы Марией Терезией была утверждена Комиссия целомудрия, просуществовавшая до 1768 г. Члены этой комиссии разыскивали лиц, виновных в прелюбодеяниях и занимавшихся проституцией, к которым затем применялись телесные наказания, заключение в «смирительном доме» и ссылка [4. С. 296-302].

В конце XVII в. европейской столицей мужской проституции стал Лондон, где услуги сексуального характера на коммерческой основе предлагали два противоположных типа протитирующихся мужчин: бисексуальные, агрессивно-маскулинные либертины и женственные, пассивные «моли» (*mollies* – один из многочисленных жаргонных терминов, обозначающих протититок) – обитатели мужских борделей, носящие женское платье, имеющие женские ключки, собственный диалект и т.д. Главный признаком либертинов являлась не сколько их особая сексуальная ориентация, сколько общая распущенность и отрицание морали. Либертины считали бисексуальное поведение абсолютно нормальным, даже не пытались его закамouflировать. В обществе либертины и их поведение считались одинаково опасными как для девочек, так и для мальчиков. Напротив, «моли» были неагрессивны и менее опасны для общества [8. С. 29–30].

В Англии XVIII в. мужская проституция получила широкое распространение в публичных домах. В основном секс за деньги предоставляли клиентам-мужчинам переодетые в женскую одежду молодые юноши [9. С. 5].

Протитирующее поведение мальчиков и молодых юношей нашло отражение в средневековом европейском изобразительном искусстве. Картины, гравюры и полотна, содержащие сцены ухаживания и любовных прелюдий с ними пользовались большой популярностью у ценителей искусства Европы того времени.

Мужская проституция и притоны для занятия ею существовали в Европе на всем протяжении XVII–XVIII вв. С развитием полицейской системы в эпоху абсолютизма информация о мужчинах-протититках из эпизодической превратилась в систематическую. В XVIII в. в парижской полиции был даже создан специальный отдел для регулярного наблюдения и слежки за протитирующими лицами мужского пола.

Полиция заводила на мужчин-протититков досье и периодически устраивала в отношении их разные провокации, пользуясь подсадными утками и т.п. Но ее подход к делу был откровенно сословным. Например, задержанных покупателей-аристократов большей частью сразу выпускали. Вместе с тем не по силам полиции было противодействовать возвращению мальчиков

в церковных школах и коллежах. По свидетельству современника, «содомитская практика в коллежах кажется настолько всеобщей, что можно только удивляться, встречая детей, которых их учителя пощадили». Однако полиции нравов такие дела были неподвластны, как и взаимоотношения в самой ученической среде [10. С. 199–200].

После Великой французской революции 1848 г. нравы в Европе сделались более либеральными, и торговля мужским телом стала распространяться более свободно.

В XIX в. в Европе наибольшую распространенность получила педофильная и солдатская гомосексуальная мужская проституция, центром которой стал Берлин [11. С. 368–370].

В XX в. в западноевропейских государствах по мере раскрепощения нравов мужская проституция снова возродилась. Однако необходимо отметить, что в это время она стала рассматриваться как занятие более позорное, чем проституция женщин. Этому способствовало развитие гендерного стереотипа, предписывающего «слабому полу» служить мужчинам, но запрещающего подобное «сильному полу» [7. С. 35–44].

Таким образом, мужская проституция как социальное явление имеет богатую и давнюю историю. Можно сказать, что она возникла с момента зарождения цивилизаций, став частью этнокультурной жизни народов мира. Каким бы ни было отношение к этому явлению в настоящее время, но история его развития, характер распространения и отношение к нему со стороны представителей всех сословий, в том числе и власти, свидетельствуют о его приемлемости для социального развития. Мужское протитирующее поведение способствовало развитию культуры и искусства. Положительное отношение к данной социальной практике было связано и с тем, что она давала возможность для реализации людских страстей. Именно поэтому борьба с нею была очень сложной и практически невыполнимой задачей. Негативно к этой социальной практике относились лишь служители такой религии, как христианство, что было обусловлено борьбой за человеческий разум.

Мировая история мужской проституции свидетельствует о том, что бóльшим спросом среди лиц мужского пола, оказывающих услуги сексуального характера на коммерческой (выгодной) основе, пользовались несовершеннолетние и молодые юноши, а также те мужчины, которые были готовы пойти на однополые сексуальные контакты со своими клиентами.

Знание истории развития мужского протитирующего поведения позволяет выработать объективную нравственную оценку этому социальному явлению в современном обществе.

ЛИТЕРАТУРА

1. Блох И. История проституции : пер. с нем. М. : АСТ, 1994. 311 с. (История нравов).
2. Дерюжинский В.О. Полицейское право. СПб. : Сенатская тип., 1911. 550 с.
3. Дерягин Г.Б. Криминальная сексология : курс лекций. М. : Щит-М, 2008. 552 с.
4. Клейн Л.С. Другая любовь : природа человека и гомосексуальность. СПб. : Фолио-Пресс, 2000. 864 с.
5. Кон И.С. Лунный свет на заре. Лики и маски однополый любви. М. : Олимп ; АСТ, 1998. 576 с.
6. Соловьева А.С. «Семья» и «род» в архаическую эпоху древней Греции: реформы Солона в области семьи и брака // Scholē. Философское антиковедение и классическая традиция. 2020. № 14 (1). С. 173–183.

7. Князькин И.В. Всемирная история проституции. М. : АСТ ; СПб. : Сова, 2006. 926 с.
8. Красуля С.Н. От жрицы любви до обитательниц борделей // Проституция и преступность. Проблемы, дискуссии, предложения. М. : Юрид. лит., 1991. С. 10–36.
9. Попов И. Блудники вавилонские // Квир. 2008. Март. С. 4–11.
10. Криминология : пер. с англ. / под ред. Дж.Ф. Шелли. СПб. : Питер, 2003. 864 с.
11. Сельченко К.В. Психология сексуальных отклонений. Минск : Харвест, 2000. 672 с.

Alexander M. Smirnov, Research Institute of the Federal Penitentiary Service of Russia (Moscow, Russian Federation). E-mail: samnauka@mail.ru

HISTORY OF DEVELOPMENT OF MALE PROSTITUTION IN FOREIGN COUNTRIES

Keywords: history of the ancient world; history of civilizations; prostitution; male prostitution; Ancient Greece; Ancient Rome; Ancient East; Ancient Japan; Ancient China.

This article focuses on the historiography of one of the most morally controversial and therefore in some way taboo for research of social practice, which is prostitution, or rather its separate variety - male prostitution. However, ignorance of the socio-historical nature of this practice does not allow one to fully understand the life of society as a whole and to give this social phenomenon the most objective moral evaluation. The paper outlines the major milestones in the ethnographic development of male prostitution in foreign countries. The author comes to the conclusion that male prostitution as a social phenomenon has a rich and long-standing world history. It can be said that it arose from the moment of the birth of civilizations, becoming part of the ethno-cultural life of some peoples of the world. Initially, male prostitution developed in three forms: hospitality prostitution, religious (temple, cult) and mercantile (legal) prostitution. In the future, such varieties as pedophilic and soldier's (military) male prostitution were distinguished. Particular attention is paid to the history of the development and spread of this social practice in foreign countries such as Ancient Greece, Ancient Rome, Ancient East, Ancient Japan, Ancient China, medieval England, France and Italy. Contributed to the wide spread of this phenomenon in society and tolerant attitude towards it, some of the supreme rulers of these states. However, among them were those who fought against male prostitution behavior, imposing commercial sex on men, providing sexual services, heavy fines, imprisonment, exile and even death sentences. Whatever the attitude to this phenomenon at the present time, but the history of its development, the nature of its distribution and the attitude towards it by representatives of all classes, including the authorities, testifies to its acceptability for social development. Male prostitution behavior contributed to the development of culture and art. Kitchenware, vases with the image of episodes and scenes of male prostitution behavior, theatrical productions with elements of such behavior were very popular and in demand. A positive attitude to this social practice in the history of the development of civilization was also related to the fact that it provided an opportunity for the realization of intimate preferences hidden from society. Male prostitution received especially strong distribution and tolerance in foreign countries during times of military conflicts and liberal transformations. That is why the struggle with it by the state and religion was a very difficult task. Knowledge of the history of the development of male prostitution behavior allows us to develop an objective moral assessment of this social phenomenon in modern society and determine the need for its prevention.

REFERENCES

1. Blokh, I. (1994) *Istoriya prostitutsii / Istoriya nraov* [The history of prostitution / The history of morals]. Translated from German. Moscow: AST.
2. Deryuzhinsky, V.O. (1911) *Politseyskoe pravo* [Police law]. St. Petersburg: Senate Printing House.
3. Deryagin, G.B. (2008) *Kriminal'naya seksologiya* [Criminal Sexology]. Moscow: Shchit-M.
4. Kleyn, L.S. (2000) *Drugaya lyubov': priroda cheloveka i gomoseksual'nost'* [Another Love: Human Nature and Homosexuality]. St. Petersburg: Folio-Press.
5. Kon, I.S. (1998) *Lunnyy svet na zare. Liki i maski odnopoloy lyubvi* [Moonlight at dawn. Faces and masks of same-sex love]. Moscow: Olimp; AST.
6. Solovieva, A.S. (2020) "Family" and "genus" in the archaic era of Ancient Greece: Solon's reforms in the field of family and marriage. *Scholarly Philosophical Antiquarianism and Classical Tradition*. 14(1). pp. 173–183. (In Russian). DOI: 10.25205/1995-4328-2020-14-1-173-183
7. Knyazkin, I.V. (2006) *Vsemirnaya istoriya prostitutsii* [World History of Prostitution]. Moscow: AST; St. Petersburg: Sovo.
8. Krasulya, S.N. (1991) Ot zhrits lyubvi do obitate'l'nits bordeley [From priestesses of love to the inhabitants of brothels]. In: Khotchenkov, Yu.M. (ed.) *Prostitutsiya i prestupnost'. Problemy, diskussii, predlozheniya* [Prostitution and Crime. Problems, Discussions, Suggestions]. Moscow: Yurid. lit. pp. 10–36.
9. Popov, I. (2008) Bludniki vavilonkiye [Fornicators of Babylon]. *Kvir*. March. pp. 4–11.
10. Shelley, J.F. (ed.) (2003) *Kriminologiya* [Criminology]. Translated from English. St. Petersburg: Piter.
11. Selchenok, K.V. (2000) *Psikhologiya seksual'nykh otkloneniy* [Psychology of Sexual Deviations]. Minsk: Kharvest.

УДК 394
DOI: 10.17223/19988613/72/26

Р.Ю. Федоров

ОСОБЕННОСТИ ТРАДИЦИОННОЙ КУЛЬТУРЫ ПИТАНИЯ У БЕЛОРУССКИХ КРЕСТЬЯН-ПЕРЕСЕЛЕНЦЕВ УРАЛА И СИБИРИ

Исследование выполнено по госзаданию в рамках программы НИР (проект 121041600045-8).

Исследованы особенности традиционной культуры питания потомков белорусских крестьян-переселенцев конца XIX – начала XX в., проживающих на территории Урала и Сибири. Опираясь на сопоставление современных полевых материалов и этнографических описаний, сделанных в местах выхода переселенцев, выявлены наиболее стойкие элементы национальной кухни, проанализированы изменения в культуре питания переселенцев, связанные с адаптацией к новым природно-климатическим условиям, этническому окружению и модернизацией жизненного уклада.

Ключевые слова: белорусы; Урал; Сибирь; крестьянские переселения; жизнеобеспечение; культура питания; народная кухня.

Культуру питания определенного народа можно рассматривать в разных контекстах: как составляющую системы жизнеобеспечения, обрядово-праздничных действий, социальных отношений и т.д. При этом, по мнению С.А. Арутюнова, «пища – это тот элемент материальной культуры, в котором более других сохраняются традиционные черты, с ними более всего связаны представления народа о своей национальной специфике, и в то же время он легче и быстрее поддается заимствованиям, вариациям, модификациям и новациям» [1. С. 10]. В связи с этим особого исследовательского интереса заслуживают трансформации культуры питания, происходящие в процессе миграций разных народов, которым было необходимо адаптироваться к смене природно-климатических условий и этнического окружения. Применительно к русскому народу В.А. Липинская отмечала, что «следует отличать адаптивные процессы, протекающие на основной этнической территории, т.е. в средней полосе Восточно-Европейской равнины, и адаптивные процессы на заселенной русскими территории Евразийского континента» [2. С. 18]. Несмотря на наличие целого ряда исследований, посвященных этой теме, трансформации культуры питания белорусских крестьян-переселенцев второй половины XIX – начала XX в., потомки которых проживают в земледельческой зоне Урала и Сибири, остаются недостаточно изученными. Исключение составляют отдельные публикации А.Ю. Майничевой, А.В. Черных, М.А. Жигуновой и др. [3–6]. Е.Ф. Фурсовой были исследованы элементы культуры питания белорусских переселенцев в контексте их обрядовых традиций [7–9].

Основная задача настоящей статьи состоит в обобщении сведений об особенностях культуры питания потомков белорусских крестьян-переселенцев, имевших место с конца XIX в. до наших дней. Источниковую базу исследования составили полевые материалы, собранные автором в ходе этнографических экспеди-

ций на территориях Иглинского района Республики Башкортостан (2010), Таборинского района Свердловской области (2013), Викуловского и Аромашевского районов Тюменской области (2009–2017), Манского района Красноярского края (2017) и Братского района Иркутской области (2017). Таким образом, исследованием охвачены регионы с разным этническим составом и природно-климатическими условиями, что позволило проследить ряд общих и особенных черт в сохранении и трансформациях различных элементов культуры питания переселенцев.

Методология исследования опиралась на сравнительно-исторический подход. В соответствии с ним собранные во время этнографических экспедиций устные рассказы о питании потомков белорусских крестьян-переселенцев были сопоставлены с этнографическими описаниями, сделанными в местах выхода их предков на территории Белоруссии, а также с особенностями культуры питания русского старожильческого населения Урала и Сибири, которое наиболее часто выступало в роли нового этнического окружения переселенцев. Среди наиболее важных компонентов культуры питания были выделены навыки хозяйственной деятельности, связанные с земледелием, животноводством, собирательством и охотой, способы приготовления и хранения пищи, специфические названия блюд, а также их символические значения, сложившиеся в бытовой и обрядово-праздничной практике. Представители наиболее старшего поколения информантов, опрошенных в ходе исследования, родились в 1920-е гг. Это позволило получить сведения о традициях приготовления пищи, имевших бытование у их родителей, многие из которых были представителями первого поколения переселенцев.

Белорусы привнесли на территорию Урала и Сибири типичные для мест выхода принципы полеводческо-животноводческого хозяйства. При этом приехавшие из Белоруссии крестьяне стремились воспроизвести на

новом месте сложившиеся на их родине традиции народной кухни, однако в разных поселениях и семьях они имели свои отличительные особенности. Такая ситуация была обусловлена различиями локальных традиций культуры питания, сложившихся в регионах, откуда приехали белорусские крестьяне, а также от уровня благосостояния отдельных семей.

В семьях белорусских крестьян-переселенцев чаще всего было принято питаться три-четыре раза в день. Завтрак называли словом «сняданак» (завтракать – снедать), обед – «абед», полдник – «полудзень», ужин – «вчэра» (ужинать – вчерать, вечерить).

Д.К. Зеленин отмечал, что для белорусов было характерно употребление в пищу ржаного хлеба, тогда как пшеничный хлеб им был практически не знаком. Опираясь на классификацию Н. Никифоровского, Зеленин выделял у белорусов шесть традиционных сортов хлеба: чистый хлеб из просеянной муки из веяной ржи; «пушнэй», или «пушной», хлеб из непросеянной муки из невеяной ржи (с мякиной и высевками), «градовой» хлеб из плохо провеянного зерна, «пылавэй» хлеб из смеси ржаной, ячменной, овсяной и пшеничной муки, мякинный хлеб из ржаной муки, «бульбяной» – из ржаной муки, смешанной с толченой картошкой [10. С. 142–143]. При этом Д.К. Зеленин отмечал, что последние два сорта хлеба употребляли в недород или при крайней бедности [Там же]. Данную классификацию можно рассматривать как отражающую лишь общие тенденции, потому что в зависимости от внешних обстоятельств состав хлеба мог меняться. К примеру, «в неурожайные годы к ржаной муке в значительном количестве добавлялись толченые желуди, листья лебеды, молодого папоротника и др.» [11. С. 188].

На момент крестьянских переселений у русского старожильского населения отдельных (преимущественно южных) регионов Урала и Сибири ржаной хлеб начал вытесняться пшеничным [12. С. 194]. Несмотря на это, в большинстве исследованных нами мест компактного проживания потомков белорусских крестьян-переселенцев пшеничный хлеб начал выпекаться сравнительно поздно, нередко уже в послевоенное время. К примеру, Надежда Галактионовна Сницерова, 1939 г.р., проживающая в д. Выезжий Лог Манского р-на Красноярского края, отмечала, что в их деревне пшеницу начали сеять только в 1950-е гг., когда появились ее новые сорта, адаптированные для местного климата. Почти во всех обследованных районах встречаются упоминания о том, что в экстремальных ситуациях (преимущественно в годы Великой Отечественной войны) было распространено приготовление описанного Д.К. Зелениным «бульбяного» хлеба. Его основу составляла картошка с примесью ржаной муки. Некоторые информанты отмечали, что при отсутствии муки хлеб мог выпекаться из одной картошки.

По сравнению с русским старожильским населением Урала и Сибири, белорусские переселенцы значительно реже пекли пироги с начинкой, шаньги, булочки и другие виды сдобной выпечки. На территории Белоруссии данную особенность Л.А. Молчанова связывала с тем, что там многие крестьяне не имели возможности готовить выпечку из пшеничной муки [11. С. 191].

Несмотря на то, что на новом месте она со временем стала доступна потомкам переселенцев, многие из них еще долгое время продолжали следовать сложившимся ранее традициям. Об этом свидетельствуют зафиксированные нами повторяющиеся рассказы жителей деревень, основанных белорусами на территории Братского р-на Иркутской области. В них отмечалось, что в находившихся поблизости селениях русских старожилов – челдонов, выпечки из белой муки готовилось значительно больше. При этом во второй половине XX в. в семьях белорусских переселенцев выпечка из пшеничной муки стала получать все большее распространение. Однако в отдельных деревнях информанты отмечали, что, в отличие от сибиряков, белорусы были чаще склонны выпекать не большие пироги, а маленькие пирожки с картошкой, капустой, свеклой, морковью, ягодами и другими начинками.

Блины имели повсеместное распространение у белорусов, так же как и у других восточных славян. Изначально они были одним из главных поминальных и праздничных блюд, но позднее во многих семьях стали частью повседневного стола. Белорусские переселенцы, проживавшие на территории Урала и Сибири, делали блины без начинки, однако часто было принято во время еды макать их в сметану, поджарку из сала с луком, тушеную рыбу, варенье или толченые свежие ягоды со сметаной. Все эти ингредиенты называли словами «мачанка», «мачала», «моколка» и др. Помимо блинов, в них также часто макали хлеб. Л.А. Молчанова описывала мачанку, которую готовили в Белоруссии, следующим образом: «В жидкое пресное тесто (чаще из ржаной муки) клали мелкие кусочки свежего сала, мяса с косточкой, домашней колбасы, лук, перец. Все это в закрытой глиняной посуде – “латке” – ставили на печь. На стол подавали прямо из печи и ели с блинами» [Там же. С. 195]. При этом автор отмечала, что это кушанье в Белоруссии было доступно наиболее зажиточным крестьянам. Сравнение данного этнографического описания из мест выхода переселенцев с материалами, собранными в ходе этнографических экспедиций, свидетельствует о том, что на Урале и в Сибири круг ингредиентов для мачанки существенно расширился, при этом она стала более доступным блюдом для повседневного рациона крестьянской семьи.

В семьях переселенцев из Викуловского р-на Тюменской области готовили блины, в тесто которых добавлялась свиная кровь. Оладьи у белорусов часто назывались словом «ладки». «Ладки кислые», сделанные из квашеного теста, во многих деревнях являлись важным атрибутом поминального стола. В некоторых семьях пекли «крахмальные ладки». В деревнях, основанных белорусскими переселенцами на территории Братского р-на Иркутской области, пекли сушки на кислом молоке, которые во время еды макали в заваренную на кипятке черемуховую муку (Любовь Федоровна Тарасенко, 1961 г.р., д. Карай Братского р-на Иркутской области). В Манском р-не Красноярского края выпекали печенье из смеси пшеничной муки и перемолотой красной смородины (Мария Никитична Никитина, 1935 г.р., д. Кий Манского р-на Красноярского края).

Среди выпечки, выполнявшей обрядовые функции, можно выделить фигурное печенье из пресного или кислого теста в виде птиц, которое пекли 22 марта, на день памяти Сорока Севастийских мучеников. Такое печенье называли словами «сороки», «жаваронки» или «птушки». В этот день хозяйка выпекала 40 печений, которые раздавались членам семьи, родственникам и друзьям. Часто в одно из печений клали монету, и она потом доставалась в подарок человеку, которого им угостили. Печенье лепили вручную или использовали для его приготовления специальные формочки. Традиция выпекать из теста «жаваронков» также имела распространение и у русского старожильского населения Урала и Сибири. В Викуловском р-не Тюменской области в некоторых семьях из теста выпекали также гнезда для птиц.

Пасхальные куличи белорусы чаще называли словом «пасха». При наличии пшеничной муки их выпекали из нее. В большинстве семей первых поколений белорусских крестьян-переселенцев важным обрядовым элементом свадебного стола являлся каравай, который хозяйки старались выпекать из пшеничной муки.

Блюдо под названием «кулага» имело распространение не только у белорусских, но и у русских крестьян. У русских, по определению Д.К. Зеленина, это «кислое тесто из ржаной муки и солода, которое не пекут, а парят» [10. С. 149]. У белорусов встречалось несколько способов приготовления кулаг. Иногда она готовилась так же, как у русских, – из ржаной муки, но часто без добавления солода. В некоторых регионах Белоруссии по отношению к ней использовался синоним «саладуха» [11. С. 193]. Такой способ приготовления кулаг был зафиксирован нами в деревнях белорусских крестьян-переселенцев, проживающих на территории Манского р-на Красноярского края. В соответствии со вторым способом кулага также готовилась из ржаной муки, но с добавлением лесных ягод. В ряде деревень для приготовления кулаг высушенные ягоды черемухи перемалывали в муку на мельнице. Затем полученную муку на ночь заливали кипятком, чтобы она немного закисло. В такую кулагу часто макали хлеб. В деревнях белорусских переселенцев на Урале и в Сибири кулагу готовили как в качестве праздничного или поминального блюда в период постов, так и как повседневную пищу.

Из мучных блюд белорусы часто готовили толокно. Для его приготовления овес поджаривался в печи, затем его толкли в ступе или перемалывали на мельнице. Для употребления в пищу измельченное зерно разводили холодной водой.

Повсеместное распространение имели затирки. Для их приготовления делали тесто из ржаной или пшеничной муки, в которое могли добавлять яйца. Затем небольшие кусочки этого теста варили в воде или молоке. Некоторые хозяйки слегка поджаривали тонкий пласт теста на сковороде, затем нарезали его наподобие лапши и уже после этого варили в молоке. Жительница д. Зарь Братского р-на Иркутской области Мария Николаевна Рогова (Залепа), 1940 г.р., вспоминала рассказы матери, описывала блюдо под названием колотуха: «Когда есть особо нечего было, муку эконо-

мили, кипяток закипит, а потом уже эту муку в подсолненную водичку засыпают, и она как кисель, погуще бывает. Это блюда называли “колотуха” у белорусов. На колотуху нужно меньше муки, а на хлеб слишком много надо. Вот так люди и выживали на этой колотухе». На территории Белоруссии колотуха была довольно распространенным блюдом. В этнографических описаниях второй половины XIX в., сделанных П.В. Шейном, колотуха чаще всего готовилась из гречневой, гороховой или бобовой муки. Им же было описано похожее на колотуху блюдо под названием «болтуха», для приготовления которой использовались ржаная или пшеничная мука [13. С. 31]. Упоминания о приготовлении болтухи также встречались нам в ходе этнографических экспедиций на территории Урала и Сибири. Ингредиенты для этого блюда часто варьировались в зависимости от их наличия в той или иной семье.

В традиционной культуре питания белорусских крестьян-переселенцев важное место занимали каши. Их готовили из ржаной, пшеничной, овсяной, ячменной, гречневой и других круп. Кутью чаще всего делали из цельных зерен пшеницы или ржи с добавлением меда. Начиная с 1960-х гг. для приготовления кутьи все чаще стали использовать рис. Кутья имела важное обрядовое значение: она была обязательным блюдом в поминальные дни, которые у белорусов назывались «Деды», а также на Радуницу и Троицу. Кроме этого, во многих семьях переселенцев сохранилась традиция готовить кутью на Рождество. В.Я. Пропп связывал ее с тем, что традиционная рождественская трапеза белорусов сохранила пережитки культа предков, который, по мнению исследователя, также был связан с культом плодородия [14. С. 21]. Эта особенность нашла свое отражение в том, что наиболее значимые дни цикла рождественских праздников у белорусов часто назывались словом «кутья». «Постная», или «великая», Кутья приходилась на рождественский ужин 6 января. Во многих этнографических описаниях, сделанных как на территории Белоруссии, так и в Сибири, упоминается сцена символического кормления кутьей мороза: «Хозяин, зачерпнув первую ложку кутьи, стучал о стену или окно и приглашал мороза: “Мороз, мороз, приходи кутью кушать! Чтобы ты не морозил ячменя, пшеницы, гороха, чечевицы, проса, гречки и всего, что мне Бог судит посеять”» [15. С. 126]. Накануне старого Нового года наступала вторая Кутья, которая называлась «щедрой» или «богатой» [Там же. С. 127]. Третья – «тонкая», «голодная» или «водопостная» Кутья – приходилась на Крещение [Там же]. На рождественские праздники чугунок с кутьей ставили на полку или на лавку под иконой в красном углу, под него подстилали солому. Обрядовое значение имела и каша, приготовленная на Хресъбины. Этим словом белорусские переселенцы называли крестины ребенка или день, когда ему выбирали крестных. На него в глиняном горшке варили кашу, в которую все пришедшие гости клали монеты. В отдельных рассказах информантов упоминается, что кашу должна была варить бабка, которая во время родов обрезала ребенку пуповину. На территории Белоруссии это блюдо часто называли «бабиной кашей» [16. С. 341]. Когда горшок ставили

на стол, кум должен был его разбить, после чего гости съедали разлетевшиеся куски каши. Монеты оставались хозяину дома.

Отличительной особенностью традиционной кухни белорусских крестьян-переселенцев является многообразие блюд из картофеля. При этом Л.А. Молчанова отмечала, что они наиболее активно стали входить в рацион белорусов лишь во второй половине XIX в., тогда как в более ранних описаниях крестьянского быта они нередко отсутствовали [11. С. 198]. Таким образом, на момент аграрных переселений конца XIX – начала XX в. культура приготовления пищи из картофеля у белорусов уже сложилась, однако ее традиции были достаточно молодыми и в некоторых регионах еще находились на стадии становления.

Картофель, зажаренный в русской печи, часто называли словом «жаренка». При наличии в него добавляли мясо или сало: «Картошку накрошишь в чугунок, посерединке мяса положишь кусочек, сверху еще сало положишь – жаренка называлась» (Елена Тимофеевна Сердюкова, 1934 г.р., д. Еловка Викуловского р-на Тюменской области). Отварной картофель часто подавался вместе с жареным салом. Во многих семьях белорусских переселенцев из тертого картофеля, запеченного в горшке с добавлением сала или мяса, готовили блюдо под названием «бабка». Почти во всех белорусских деревнях готовили драники, которые иногда также называли «ладками драными». Для их приготовления использовали протертый картофель и яйцо. Состав блюда под названием «драчёна», запекаемого на сковороде, часто описывался переселенцами схожим с драниками. На территории Манского р-на Красноярского края из тертого картофеля готовили «кашу драную». В этом же районе сравнительно поздним новшеством стало приготовление драников из кабачков вместо традиционного картофеля.

Еще одним распространенным блюдом из картофеля были комы. В ходе этнографических экспедиций нами было зафиксировано несколько вариантов их приготовления. На территории Викуловского р-на Тюменской области к отварному картофелю добавлялась ржаная мука, поджаренная на сковороде: «Картошку потолчем, а потом ржаной муки поджаришь на сковороде, чтобы она рыжая такая, коричневая была, потом картошку и муку смешаем, и маленько молочка добавим, чтобы она жидкая не была. Потом кладешь на сковородку жиру, и делаешь як пирожок. Ставим в русскую печь» (Елена Тимофеевна Сердюкова, 1934 г.р., д. Еловка Викуловского р-на Тюменской области). В ряде других деревень из протертого картофеля лепили шарики, внутрь которых добавлялось рубленое свиное мясо или поджарка из сала с луком. У некоторых выходцев из восточных губерний Белоруссии похожее блюдо называлось словом «колдуны». Традицию приготовления комов из картофеля можно считать сравнительно поздней, так как многие белорусские исследователи отмечали, что раньше их делали из овсяной, гречневой или гороховой муки [11. С. 195; 16. С. 329]. Разнообразие рецептов приготовления комов как в районах компактного проживания белорусских крестьян-переселенцев на Урале в Сибири, так и в ме-

стах их выхода указывает на большую вариативность ингредиентов для блюд, объединенных этим названием.

В большинстве белорусских деревень из смеси картофеля и муки делали клёчки, которые добавлялись в суп. На территории Викуловского р-на Тюменской области клёчки из тертого картофеля отваривали в молоке. В Иглинском р-не Республики Башкортостан переселенцы с территории современного Пружнского р-на Брестской области называли такое блюдо галушками. Разнообразие вариантов приготовления клёчек было характерно и для разных регионов Белоруссии. При этом, как отмечал Т.А. Новгородский, так же как и в случае комов, первоначально основным ингредиентом для приготовления клёчек выступала пшеничная, гречневая, ржаная или ячменная мука, и лишь со второй половины XIX в. их все чаще стали готовить из картофеля [16. С. 329].

Марией Никитичной Никитиной, 1935 г.р., из д. Кий Манского р-на Красноярского края описано значительно менее распространенное у переселенцев блюдо – резники, которое встречалось у белорусов, проживавших в Могилевской и Смоленской губерниях: «Еще было блюдо резники. Картошка толченая, вареная, мука пшеничная, баба все это перемешивала, раскатывала, колбаску такую делала. Пошлепает рукой, нарубит рисунок, ромбики получаются. Порежет ромбиками или квадратами. Испечет в русской печи».

Среди овощей значительное место в рационе белорусских крестьян-переселенцев занимала капуста. Чаще всего ее тушили с мясом или салом в русской печи, использовали для приготовления супов, употребляли в качестве закуски в квашеном или засоленном виде. У белорусов было характерным для приготовления щей квасить небольшие, крупно рубленые зеленые кочаны, которые они называли «шерой» (серой) капустой.

На момент массовых крестьянских переселений конца XIX – начала XX в. мясо в рационе питания белорусов занимало меньшее место, чем растительные продукты [17. С. 51]. Нередко оно выступало лишь в роли вспомогательного ингредиента для блюд из овощей или круп. При этом характерной особенностью белорусской кухни было то, что из мяса в ней преобладала свинина. Как отмечала Л.А. Молчанова, «употребление свинины, характерное и для украинцев, отличает белорусскую кухню от русской, где говядина и баранина с давних времен преобладали в повседневном питании, а свинина появлялась только по праздникам» [11. С. 200]. В свою очередь, исследователи традиционной культуры питания русского старожильского населения Сибири отмечали, что для него основным мясным продуктом в XIX в. являлась говядина, тогда как свинина, баранина, козлятина употреблялись меньше [12. С. 196]. Важное место в рационе белорусских крестьян-переселенцев занимало свиное сало, оно добавлялось во многие блюда, на нем жарили пищу.

У белорусов, проживавших на Урале и в Сибири, широкое распространение имело приготовление колбас. Как правило, они делались из свинины. Во многих семьях колбасы были праздничным блюдом. В первую очередь они являлись важным компонентом рождественского стола. По воспоминаниям информантов,

начиная с 1960-х гг. колбасу все чаще стали готовить без привязки к конкретным праздникам, в дни, когда закалывали свинью. Для приготовления колбасы мясо измельчали топором или сечкой. В него добавляли соль, лук, перец и другие специи и затем набивали в свиную кишку. После этого колбасу жарили в русской печи или отваривали в воде. В рассказах информантов из разных регионов Урала и Сибири нередко можно встретить упоминания о приготовлении колбасы с кровяной начинкой – «кровянки». Такая колбаса, по наблюдениям Д.К. Зеленина, не встречалась у русских, которые «избегают какого бы то ни было употребления крови и считают ее добавление в пищу грехом» [10. С. 147]. В кровяную колбасу добавляли пшеничную муку, гречневую или перловую каши, сало, лук и чеснок. В некоторых деревнях традиции приготовления кровяных колбас сохранились по сей день, при этом в ряде случаев в них были привнесены новшества. Так, по рассказу жительницы д. Кий Манского р-на Красноярского края Валентины Дмитриевны Даниловой, 1949 г.р., в настоящее время для приготовления колбас жители кроме свиной крови могут использовать говяжью, а также кровь лося и марала. В отдельных деревнях сохранились региональные рецепты и названия колбас, принесенные из мест выхода переселенцев. К примеру, потомки выходцев из Гродненской губернии, проживающие в д. Новоберезовка Аромашевского р-на Тюменской области, называют приготавливаемую на Рождество колбасу, начиненную тертым картофелем со шкварками, словом «кйшки». Такой вариант приготовления колбасы был известен на Гродненщине, Витебщине и в Полесье [16. С. 332]. Жители пос. Балтика и Будёновский Иглинского р-на Республики Башкортостан называют приготавливаемую ими колбасу словом «шклёндра», которое на сегодняшний день сохранилось на территории Пружанского р-на Брестской области, откуда были родом предки переселенцев. Эта разновидность колбасы готовилась из свиного ливера с добавлением сала. Во многих деревнях делали колбасу под названием «киндюк», ингредиенты которой набивались в свиной желудок.

Из свинины белорусы часто готовили холодец и студень. Переселенцы, проживавшие в Иглинском р-не Республики Башкортостан делали студень из свиных ног и ушей, который называли словом «квашанина», имевшим распространение в Понеманье [Там же]. Жительница д. Чистяково Братского р-на Иркутской области Капитолина Ильинична Миронова (Номоконова), 1939 г.р., отмечала, что в отличие от русских старожилов белорусы подавали на стол холодец, не убирая из него кости. Переселенцы Манского р-на Красноярского края делали из свиной головы сальтисон. Во всех переселенческих деревнях свиное мясо часто запекали в русской печи с картошкой или капустой. Во многих семьях белорусских крестьян-переселенцев свинину засаливали в бочках. Свиную солонину использовали для приготовления супов и вторых блюд. Начиная со второй половины XX в. в рацион потомков переселенцев все больше стало входить говяжье, овечье и куриное мясо, однако во многих семьях свинине до сих пор отдается предпочтение.

Куриные яйца играли важную роль в обрядовой пище белорусских переселенцев. Как и у всех восточных славян, у них было принято угощать родственников и друзей вареными яйцами на Пасху. Чаще всего пасхальные яйца красили луковой шелухой или березовым листом. Нередко куриные яйца хранились к Пасхе в золе для того, чтобы они не испортились. Во многих переселенческих деревнях на Троицу готовили яичницу. Нередко яйца являлись частью поминального стола. В семьях, которые держали много кур, яичницу готовили в качестве повседневного блюда. К примеру, по рассказам потомков переселенцев из д. Чирки Таборинского р-на Свердловской области, излюбленной едой многих ее жителей была глазуня, жаренная на сале.

Благодаря богатству сибирских рек разными видами рыб, блюда из них стали занимать значительное место в рационе белорусских переселенцев. Из рыбы варили уху, стряпали пироги. Среди опрошенных в ходе экспедиций информантов часто можно встретить рассказы о приготовлении в русской печи тушеной или заливной рыбы: «Рыбу не жарят. Ее на сковородку, и в воду. Она варится. Потом в воду добавляют лук, приправы или заливают сметаной» (Мария Петровна Позднякова, 1956 г.р., д. Еловка Викуловского р-на Тюменской области).

В традиционной кухне белорусов, проживающих на Урале и в Сибири, нами зафиксировано много разновидностей супов. Имевший распространение в Белоруссии картофельный суп представители первых поколений переселенцев часто называли похлебкой. Иногда такой суп варили на молоке или заправляли мукой. Крупень (крупник, крупеню) варили на молоке из пшеницы, ржи, проса или других круп. При наличии в него добавляли мясо и сметану: «Моя мамка любила крупеню. Вода закипела, в чугунок кусочек мяска положишь, насыплешь стакана два пшеницы, ложку сметанки лянут, когда уже сварится» (Мария Николаевна Рогова (Залепа), 1940 г.р., д. Зарь Братского р-на Иркутской области).

Борщ готовили чаще, чем щи, которые были больше распространены у русских старожилов Сибири. Обычно борщ варили из капусты с добавлением свеклы. В некоторых деревнях свекольный борщ называли словом «бураки». Также борщ часто назывался словом «борщевик», которое было широко распространено на территории Белоруссии задолго до крестьянских переселений второй половины XIX – начала XX в. [10. С. 148]. Вот как описывала рецепт борща жительница д. Еловка Викуловского р-на Тюменской области Мария Петровна Позднякова, 1956 г.р.: «Борщ варили капустный. Бураков, картошки добавишь, помидоры, гурки, моркву. Все сварится и объеденье со сметаной». Борщи могли быть постными, но чаще всего в них добавляли кости или куски мяса. Суп из стеблей и листьев свеклы называли ботвиньей. Как и в Белоруссии, на Урале и в Сибири его готовили летом [11. С. 197]. В ботвинью могли добавлять мясо, картошку и лук, обжаренный на сале. На территории Братского р-на Иркутской области ботвиньей нередко называли подобие окрошки со свекольным листом: «На поле мама, помню, идет, вот такая крынка – из лебеды, из бурачного листа, сейчас

мы окрошкой называем, а у нас называлась – ботвинья. Она тоже на квасу, со свежим огурцом. Свекольный лист ошпаривался. Если куриц кто держал, туда яйцо крошили, ложку сметаны добавляли» (Мария Николаевна Рогова (Залепа), 1940 г.р., д. Зарь Братского р-на Иркутской области). В Белоруссии подобное блюдо называли «холодником» [11. С. 198], однако упоминание этого названия нами не было зафиксировано в ходе опросов потомков переселенцев. При этом, по рассказу Любви Павловны Андреевой (Завадской), 1955 г.р., из д. Озёрки Таборинского р-на Свердловской области, в отличие от проживавших в соседней деревне украинцев белорусы не готовили окрошку.

В разных деревнях, основанных белорусскими переселенцами, местные жители описывают различные варианты приготовления щей. Чаще всего щами назывался мясной суп с добавлением капусты и некоторых других овощей, состав которых мог сильно варьировать. Жительница д. Ермаки Викуловского р-на Тюменской области Татьяна Федоровна Слепченко (Черникова), 1956 г.р., описала приготовление щей следующим нетрадиционным образом: «Щи у нас делают: свиная ножка и водичка. Ножку эту достаешь, и в эту водичку луку накрошим. Больше ничего не добавлялось и это называлось щами». Этот пример подтверждает наблюдение Л.Н. Молчановой о том, что на территории Белоруссии «иногда капуста как составная часть щей отсутствовала совсем» [Там же. С. 197]. В то же время представители первых поколений переселенцев редко упоминают примеры приготовления щей из ячменной крупы, которые, по мнению ряда исследователей, имели наибольшее распространение у русского старожильческого населения Сибири и относились к севернорусской кулинарии [12. С. 195].

Среди белорусских переселенцев был распространен суп под названием «полевка». На территории Белоруссии полевку готовили путем добавления в рассол из хлебного или свекольного кваса мучной «заколоты». В качестве приправ в нее могли добавлять мясо, сало, рыбу или сушеные грибы [11. С. 198]. Белорусские переселенцы нередко готовили полевку вместо кваса на воде, в которую жители Таборинского р-на Свердловской области добавляли заквашенное ржаное тесто – расчину и мясо. Во многих деревнях полевка была важным блюдом поминального стола.

Молочный суп с брюквой часто считался лакомством из-за своего сладкого вкуса. Уха готовилась как из свежей рыбы, так и из ее запасов, которые сушили или засаливали в бочках. В особенностях ее приготовления часто можно проследить заимствования у русского старожильческого населения. Белорусы, проживавшие на Урале и в Сибири, чаще стали готовить грибные супы.

Напитки у белорусских крестьян-переселенцев также имели ряд отличительных особенностей. Во многих деревнях варили традиционный для белорусов кисель из овса. Часто для приготовления киселя использовали картофельный крахмал с добавлением различных ягод. В Викуловском р-не Тюменской области в зимнее время делали кисели из замороженной клюквы. Из лесных ягод также варили узвар. В Викуловском р-не вместо

чая первые поколения переселенцев нередко заваривали корень малины. Квас традиционно делали на березовом соке и свекле. Интересен зафиксированный нами рассказ о поверье, связанном с употреблением в пищу коровьего молозива: «Когда корова отелится, первый раз подоишь, мама варила в чугушке молозиво и кидала в него монетку. Кто эту монетку достанет, тот счастливым будет» (Елена Тимофеевна Сердюкова, 1934 г.р., д. Еловка Викуловского р-на Тюменской области).

В некоторых деревнях, основанных белорусами, до сих пор сохранились традиции приготовления домашнего пива. По рассказу жительницы д. Ермаки Викуловского р-на Тюменской области Татьяны Федоровны Слепченко (Черниковой), 1956 г.р., когда пиво начинали готовить, рожь замачивали, чтобы она дала ростки. Потом ее сушили на печи и мололи на мельнице. Из полученной муки делали солодушки. Их заливали водой в чугуне и утром ставили в русскую печь. Вечером солод сливался из чугуна. После этого в печь ставился чугун с хмелем. Затем делалась закваска с суслом, сахаром и дрожжами. После того как закваска запенилась, ее выливали во флягу. Через несколько дней пиво было готово. Флягу с пивом можно было хранить в подполье в течение недели. По рассказу Т.Ф. Слепченко, когда она посетила в 2017 д. Рагинь Буда-Кошелевского р-на Гомельской области из которой 110 лет назад прибыли основатели д. Ермаки, сохранившийся у местных жителей рецепт приготовления пива оказался таким же. Белорусские переселенцы, проживавшие на территории Викуловского р-на Тюменской области, пиво варили на Рождество, Пасху, Троицу и на Николу, который являлся престольным праздником этой деревни. Примечательно, что на территории Белоруссии словом «пиво» нередко называли съезжие деревенские праздники [18]. В Иглинском р-не Республики Башкортостан белорусы варили пиво на Купалу. Такая же традиция существовала у живших рядом латышей, когда они отмечали праздник Лиго, поэтому у белорусов она, скорее всего, являлась заимствованием. Следует отметить, что традиции приготовления пива сохранились далеко не во всех поселениях, основанных белорусскими переселенцами. К примеру, в д. Кияй Манского р-на Красноярского края местные жители отмечали, что в соседних деревнях пиво варили только латыши и эстонцы, тогда как среди белорусов его приготовление не имело распространения ввиду отсутствия мельниц.

Поселившись в Сибири, белорусы выращивали большинство огородных культур, принесенных из мест выхода, если это позволяли новые природно-климатические условия. Традиционным занятием многих белорусов являлось бортничество. В то же время в хозяйственной деятельности переселенцев существенно возросла роль охоты, рыбной ловли и собирательства. К примеру, жители Манского р-на Красноярского края охотились на марала, лося, кабаргу, зайца и других диких зверей, обитавших в окрестных лесах. Многие из них ловили рыбу, ставя в летнее время плетеные морды, а зимой делая проруби. Основу рыбного рациона составляли щука, хариус, налим и другие виды обитавших здесь рыб: «Представьте, сколько было

рыбы. Мама рассказывала – в каждом ручейке. Однажды она куда-то шла пешком, говорит: “Перехожу маленькую речушку – вижу, в ней плещется рыба. Я, – говорит, – к ней. И я ее рукой поймала. Оказался хариус”» (Надежда Галактионовна Сницерова, 1939 г.р., д. Выезжий Лог Манского р-на Красноярского края). Многие жители района занимались сбором кедровых орехов и ягод, часть которых отправляли на продажу.

Учитывая, что у белорусов, как и у других земледельческих народов, на рацион питания сильно влияла сезонность, навыки длительного хранения продуктов имели важное значение в их культуре жизнеобеспечения. Для того чтобы длительное время сохранить скоропортящиеся продукты, русские старожилы большинства регионов Сибири делали погреба-ледники, которые весной наполнялись снегом или льдом. Они встречались и в деревнях, основанных белорусами, однако далеко не у всех семей. К примеру, многие представители старшего поколения жителей д. Кий Манского р-на Красноярского края отмечали, что в их семьях раньше никогда не делали больших запасов мяса, требующих его хранения в леднике. Свинину и рыбу засаливали в бочках, которые хранили вместе с овощами в погребе, расположенном во дворе усадьбы под берестяным навесом. Для длительного хранения сало часто коптили. Летом его хранили в бочке, находившейся в погребе. Зимой бочку с салом оставляли в амбаре или кладовке (Елена Григорьевна Урюпина (Ковдунова), 1934 г.р., д. Покосное Манского р-на Красноярского края). Картошку чаще всего хранили отдельно в подполе, сделанном в доме под кухней. Капусту нередко хранили в бочках в маринованном виде. В д. Карай Братского р-на Иркутской области рубленую капусту в октябре заливали водой и замораживали в бочках. Зимой ее готовили в тушеном виде или использовали для приготовления супов. Сало и рыбу также хранили в бочках, стоявших в амбаре. Часто для этих бочек делали специальные подкопы, чтобы их нижняя часть находилась в земле, которая промерзала здесь на два метра. Переселенцы Иглинского р-на Республики Башкортостан для кратковременного хранения скоропортящихся продуктов опускали ведро с ними в колодезь. Данный прием неоднократно фиксировался нами как среди русского старожильского населения, так и у белорусских переселенцев в разных регионах Сибири. По воспоминаниям потомка белорусских переселенцев Елены Леонидовны Новиковой, 1956 г.р., детство которой прошло в 1960-е гг. в д. Ермаки Викуловского р-на Тюменской области, в семье ее бабушки и дедушки зимой многие скоропортящиеся продукты хранились в казенке – неотопляемом подсобном помещении, пристроенном к дому. В ней стоял ларь для хранения сала, которое складывали в него толстыми пластами, просыпанными крупной солью, а также ларь для муки. В казенке хранили в бочках овощи и ягоды. В этом помещении была специальная полка, на которую в заморозки ставились миски с молоком. Молоко в них замерзало, и его складывали в специальный ларь. Этого молока семье нередко хватало на всю зиму. В этой же усадьбе был погреб-ледник. Данные особенности, скорее всего, свидетельствуют

о сложившихся к тому времени заимствованиях этой семьи у жившего по соседству русского старожильского населения, так как подобные способы хранения продуктов были характерны далеко не для всех семей белорусских переселенцев [12. С. 196].

На территории Белоруссии было широко распространено копчение мяса. Эта традиция на протяжении долгого времени встречалась и у белорусов, которые переселились в Сибирь. К примеру, в семье Марии Никитичны Никитиной, 1935 г.р., из д. Кий Манского р-на Красноярского края мясо вялили или коптили над печью. Вяленое мясо хранили в подвешенном виде на чердаке. Жители д. Ермаки Викуловского р-на Тюменской области коптили мясо в бане, вытопленной по черному. Вяленое мясо и рыбу они хранили под пресом в амбаре (Татьяна Федоровна Мельникова, 1927 г.р., д. Ермаки Викуловского р-на Тюменской области).

Культура питания белорусских крестьян-переселенцев была тесным образом связана с их традиционными нормами поведения и формами общения. Коллективная трапеза часто носила важные социальные функции. К примеру, если в деревне устраивались помочи для строительства дома, хозяева всегда накрывали стол для помогавших им людей. В д. Кий Манского р-на Красноярского края на праздники или поминки каждый житель деревни приносил для общей трапезы свою еду. Похожая традиция существовала и на территории Викуловского р-на Тюменской области. В разных поселениях на праздники и ритуальные действия готовились свои обязательные блюда. К примеру, в белорусских деревнях Манского р-на Красноярского края чаще поминали блинами, кутьей и киселем. В Викуловском р-не Тюменской области наиболее распространенными поминальными блюдами были блины, каша и борщ. Важным атрибутом поминок являлась «сладкая вода». Для ее приготовления в чашку наливали воду, добавляли в нее мед или сахар и крошили хлеб. Затем каждый из присутствующих на поминках съедал по ложке этого блюда. Еще одна распространенная традиция заключалась в том, что в красном углу дома умершего на протяжении шести недель ставили сосуд с водой, на который клали хлеб. Воду меняли каждый день в течение всех шести недель. В Викуловском р-не для поминок также выпекали специальные булочки – милостины (милостинки). На милостину было принято положить сверху три блина и одно яйцо. По существовавшему поверью, на Радуницу милостину нужно было подарить трем людям [19. С. 176]. Раньше во многих деревнях белорусских переселенцев считалось обязательным наличие нечетного количества блюд на поминальном столе [9. С. 87]. При этом исследователи белорусской народной кухни отмечали, что блюда из картофеля в ней так и не получили большого значения в обрядовых действиях. Это было связано с «относительно поздним укоренением картофельных блюд в систему питания белорусского этноса, когда основные элементы народной празднично-обрядовой культуры белорусов были уже сформированы» [16. С. 331].

Отдельного внимания заслуживают рассказы потомков белорусских крестьян-переселенцев, которые

отражают изменения в их культуре питания, произошедшие в результате экстремальных жизненных ситуаций. Большинство из этих рассказов относится к периоду Великой Отечественной войны и первым годам послевоенного времени. В этот период вновь получил широкое распространение «бульбяной» хлеб, который в Белоруссии готовили в неурожайные годы, однако во многих районах Сибири даже его регулярное приготовление в те годы часто оказывалось затруднительным. Зачастую его альтернативой становились лепешки, сделанные из липовых листьев. Для их приготовления собранные в лесу листья липы высушивали и толкли в ступе. При наличии в них в небольшом количестве добавляли муку, картофель или его кожуру. Повсеместное распространение также имели лепешки, приготовленные из предварительно высушенного и толченого прошлогоднего гнилого картофеля. Практически во всех обследованных нами деревнях варили супы из щавеля, крапивы, черемши, лебеды и других диких трав. По рассказу Зинаиды Леонидовны Мускафиди (Попсуевой), 1934 г.р., из с. Шалинское Манского р-на Красноярского края, во время войны в их семье собирали в лесах марьин корень, выкапывали корешки саранок, которые варили в молоке или выпекали из них лепешки. Многие из опрошенных потомков переселенцев в военное и послевоенное время выживали за счет собирательства дикоросов в лесу, охоты, рыбалки, употребления в пищу яиц диких птиц. Подобные навыки жизнеобеспечения в экстремальных ситуациях были характерны для представителей большинства этнических групп, проживавших по соседству с белорусами [20, 21].

Начиная с 1960-х гг. благодаря расширению ассортимента продуктов питания, продававшихся в сельских магазинах, роль покупной пищи во многих семьях потомков переселенцев постепенно стала возрастать. При этом за счет прогрессирующей ассимиляции, роста смешанных браков и общих процессов модернизации жизненного уклада в советском селе навыки приготовления пищи стали все больше унифицироваться, а их традиционные элементы, характерные для определенных этнических групп, начали смешиваться между собой. К примеру, большинство опрошенных информантов отмечали, что пельмени раньше не были знакомы белорусам, и относили их к блюдам русских сибиряков. Однако во многих рассказах потомков белорусских переселенцев можно встретить упоминания о том, что уже в 1950–1960-е гг. в их семьях пельмени готовили регулярно. В этот же период живущие в Сибири белорусы стали больше делать сдобной выпечки из пшеничного теста, включая пироги с мясом и рыбой, которые были раньше больше распространены у русских старожилов. Многие навыки соленья, вяленья и сушения рыбы были также позаимствованы переселенцами у сибиряков.

На сегодняшний день наиболее стойкие проявления традиционной культуры питания у потомков белорусских крестьян-переселенцев, как правило, связаны с ритуальными и обрядовыми действиями. Например, в отдельных семьях традиционные народные блюда до сих пор продолжают готовить на православные праздники,

в поминальные дни и т.д. Для некоторых людей белорусская народная кухня продолжает представлять интерес с точки зрения поддержания семейных традиций или этнической самоидентификации. Несмотря на это, социально-демографические процессы в среде потомков белорусских крестьян-переселенцев, живущих на Урале и в Сибири, оказывают значительное влияние на трансформацию их культуры питания. Отток молодежи в города способствует быстрой утрате у нее традиционных навыков приготовления пищи. Благодаря старению сельского населения и уменьшению в нем доли мужчин, значительно сократились занятия охотой и рыбалкой, а также разведение приусадебных животных. Хотя во многих случаях пожилые женщины, проживающие в сельской местности, остаются носителями отдельных традиций приготовления пищи, однако часто традиционные ингредиенты для приготовления блюд заменяются на их аналоги, приобретенные в магазине (мука, крупы, мясо, рыба и т.д.).

Подводя итоги исследования, можно сделать вывод о том, что культура питания белорусских крестьян-переселенцев занимает отдельное место в традиционной культуре восточнославянского населения Урала и Сибири. Для нее характерны свои специфические варианты рациона питания, ингредиентов, способов приготовления и названий блюд, а также их использования в повседневной жизни и обрядово-праздничных действиях. Учитывая, что малоземелье являлось основным мотивом крестьянских переселений белорусов в азиатскую часть России в конце XIX – начале XX в., его можно рассматривать как своеобразный кризис традиционной системы жизнеобеспечения белорусской деревни, который вынудил многих выходцев из нее преодолеть тысячи километров, чтобы найти более благоприятные условия для ведения хозяйственной деятельности. Опираясь на историческую память первых поколений белорусских крестьян-переселенцев, можно сделать вывод о том, что в большинстве случаев ресурсы для традиционного жизнеобеспечения, составной частью которого является культура питания, на Урале и в Сибири для них существенно расширились. Этому способствовало получение больших, чем на родине, наделов земли, а также возрастание в хозяйственной деятельности роли охоты, рыбной ловли и собирательства. Эти факторы повлияли на увеличение разнообразия рациона питания переселенцев. Однако, несмотря на это, у представителей как минимум двух первых их поколений достаточно стойко сохранялись основополагающие традиции культуры питания, принесенные из мест выхода.

Исследователь традиционной белорусской кухни Т.А. Новгородский отмечал, что ее характерной особенностью является то, что из ограниченного круга ингредиентов (ржаная мука, овес, картофель, свиное мясо и т.д.) «при сложной, относительно продолжительной и обычно комбинированной (холодной или теплой) обработке получается огромное множество вкусных блюд» [16. С. 191]. При этом отличительной чертой традиций приготовления пищи белорусов на Урале и в Сибири стало увеличение вариативности рецептов блюд, идентифицируемых каким-либо одним

традиционным названием. Этому способствовал ряд факторов. Первый из них был связан с расширением или вынужденной заменой необходимых для их приготовления ингредиентов в новых условиях. Вторым немаловажным фактором являлись отклонения от исходных традиций, связанные с заимствованиями у местного этнического окружения, а также с утратой отдельных традиционных навыков приготовления пищи у более молодых поколений потомков переселенцев. Заимствования в культуре питания белорусов у русского старожильческого населения и других народов Урала и Сибири были обусловлены как хозяйственными контактами, так и смешанными браками. Учитывая, что женщины в семье всегда являлись основными носителями гастрономических традиций, в случае брака с представителем другой этнической группы или национальности они нередко сохраняли их своеобразие и даже могли передать его потомкам.

В традициях хранения продуктов можно проследить большое разнообразие, которое чаще всего было обусловлено стремлением переселенцев к рациональному ведению приусадебного хозяйства. В одних случаях для этого оказывалось достаточным воспроизводство навыков, привнесенных из мест выхода. У более зажиточных семей, как правило, можно было чаще встретить различные новшества или заимствования у местного населения, не имевшие ранее широкого распространения на родине их предков.

На разрушение традиционной культуры питания белорусских переселенцев значительное влияние оказали такие исторически потрясения, как коллективизация и Великая Отечественная война. В этот период потомки переселенцев использовали навыки жизнеобеспечения в экстремальных жизненных условиях, которые были в большинстве случаев универсальны для разных этнических групп, проживавших на одной территории. Исключение составляли лишь отдельные блюда, имевшие распространение на территории Белоруссии в неурожайные годы или у бедных семей, например «бульбяной» хлеб.

В послевоенное время наблюдался ряд противоречивых тенденций. В этот период для некоторых семей белорусских переселенцев было характерным восстановление отдельных элементов традиционной культуры питания. В то же время, благодаря возникшему

демографическому провалу, именно в эти годы резко увеличилось число смешанных браков, которые в ряде случаев способствовали размыванию сложившихся ранее гастрономических традиций. В 1960–1970 гг. эту тенденцию усилили общие процессы модернизации жизненного уклада советского села [22. С. 191]. Начиная с 1990-х гг. в связи с разрушением системы колхозов и совхозов роль частных приусадебных хозяйств в жизнеобеспечении многих семей потомков белорусских переселенцев стала возрастать. Однако за счет оттока молодежи из сельской местности и старения ее населения среди традиционных видов хозяйствования лучше всего сохранилось огородничество, тогда как доля приусадебного животноводства, охоты и собирательства стала сокращаться.

Процессы ассимиляции белорусских переселенцев в Сибири не могли не сказаться на трансформациях их традиционной культуры питания. Одной из общих тенденций стал синтез кулинарных традиций разных этнических групп. К примеру, анализируя общее и особенное в культуре питания потомков греков, белорусов и эстонцев, проживающих на территории верхнего Приобья, А.Ю. Майничева сделала вывод, что «в условиях постоянного взаимодействия представители изучаемых этнических групп приобрели новые пищевые навыки, продиктованные заимствованиями или изменениями в ведении хозяйства» [4. С. 111]. Далее автор отмечает, что «на принципы питания влияли такие факторы, как занятия представителей этнических групп, самосознание, родственные контакты, круг брачных связей, вероисповедание, приоритет традиций» [Там же].

На сегодняшний день элементы традиционной культуры питания белорусов, привнесенные более 100 лет назад в азиатскую часть России с родины их предков, сохранились лишь во фрагментарном виде. К примеру, многие из представителей третьего и четвертого поколений переселенцев отмечают такие «передающиеся по наследству» гастрономические предпочтения, как любовь к черному хлебу, блюдам из картофеля и свинины. При этом, утратив решающее значение в процессе жизнеобеспечения, элементы традиционной культуры питания белорусов, проживающих на территории Урала и Сибири, остаются своеобразными маркерами их этнической идентичности и проявлениями исторической памяти.

ЛИТЕРАТУРА

1. Арутюнов С.А. Основные пищевые модели и их локальные варианты у народов России // Традиционная пища как выражение этнического самосознания. М. : Наука, 2001. С. 10–17.
2. Липинская В.А. Адаптивно-адаптационные процессы в народной культуре питания русских // Традиционная пища как выражение этнического самосознания. М. : Наука, 2001. С. 18–40.
3. Майничева А.Ю. Питание переселенцев из Белоруссии в Сибири (конец XIX – первая треть XX вв.) // Проблемы археологии, этнографии, антропологии Сибири и сопредельных территорий. 1998. Т. IV. С. 448–452.
4. Майничева А.Ю. Питание белорусов, греков и эстонцев Верхнего Приобья в первой половине XX в. // Традиционная пища как выражение этнического самосознания. М. : Наука, 2001. С. 99–111.
5. Черных А.В. Особенности традиционной кухни белорусов-переселенцев в Пермском Прикамье в XX – начале XXI века // Традиционная культура. 2013. № 2 (50). С. 29–39
6. Жигунова М.А. Белорусский компонент в социокультурном пространстве Сибири // Вестник Омского университета. Сер. Исторические науки. 2016. № 3. С. 64–75.
7. Фурсова Е.Ф. Традиционно-бытовые особенности культуры белорусов-переселенцев конца XIX – начала XX в. (по материалам этнографических экспедиций) // Белорусы в Сибири. Новосибирск : Изд-во СО РАН, 2000. С. 102–124.
8. Фурсова Е.Ф. Календарные обычаи и обряды восточнославянских народов Новосибирской области как результат межэтнического взаимодействия (к. XIX – XX в.). Новосибирск : Изд-во Ин-та археологии и этнографии СО РАН, 2003. Ч. 2: Обычаи и обряды летне-осеннего периода. 267 с.

9. Фурсова Е.Ф. Семейно-свадебные и погребальные обычаи и обряды белорусских переселенцев Сибири // *Белорусы в Сибири: сохранение и трансформации этнической культуры*. Новосибирск : Изд-во Ин-та археологии и этнографии СО РАН, 2011. С. 50–87.
10. Зеленин Д.К. Восточнославянская этнография. М. : Наука, 1991. 511 с.
11. Молчанова Л.А. Материальная культура белорусов. Минск : Наука и техника, 1968. 232 с.
12. Этнография русского крестьянства Сибири. XVII – середина XIX в. М. : Наука, 1981. 270 с.
13. Шейн П.В. Материалы для изучения быта и языка населения Северо-Западного края. СПб. : Тип. Императорской Акад. наук, 1903. Т. III. 539 с.
14. Пропп В.Я. Русские аграрные праздники. Опыт историко-этнографического исследования. М. : Лабиринт, 2009. 176 с.
15. Титовец А.В. Фольклорно-этнографическая традиция и ее трансформация в пространстве и времени // *Традиционная культура белорусов во времени и пространстве*. Минск : Беларуская навука, 2013. С. 124–161.
16. Новгородский Т.А. Традиции питания белорусов // *Традиционная культура белорусов во времени и пространстве*. Минск : Беларуская навука, 2013. С. 326–343.
17. Ганцкая О.А., Григорьева Р.А. Белорусы : историко-этнографический очерк традиционной культуры. М. : КМЦ ИЭА РАН, 1992. 138 с. (Материалы к серии «Народы и культуры»; вып. XXVI).
18. Титовец А.В. Престольный праздник, пиво, кирмаш, съезжий праздник... В методологическом дискурсе исследования этнической культуры белорусов в трансграничном пространстве // X конгресс этнографов и антропологов России : тез. докл., Москва, 2–5 июля 2013 г. М. : ИЭА РАН, 2013. С. 241.
19. Федоров Р.Ю., Титовец А.В., Богордаева А.А. Особенности поминальной обрядности у белорусских крестьян-переселенцев Сибири и Дальнего Востока // *Традиционная культура*. 2015. № 3 (59). С. 174–184.
20. Щеглова Т.К. Этнография русского крестьянства юга Западной Сибири в XX столетии: культура жизнеобеспечения в годы Великой Отечественной войны. Барнаул : Азбука, 2015. 132 с.
21. Щеглова Т.К. Дикие и домашние животные в стратегиях выживания и адаптационных практиках земледельческого населения юга Западной Сибири в 1941–1945 гг.: ответ устной истории на антропологические вызовы // *Вестник Томского государственного университета*. 2017. № 414. С. 167–173.
22. Федоров Р.Ю. Трансформации этнического самосознания у потомков белорусских крестьян-переселенцев Сибири и Дальнего Востока // *Вестник Томского государственного университета*. 2017. № 423. С. 187–195.

Roman Yu. Fedorov, Tyumen Scientific Centre of the Siberian Branch of the Russian Academy of Sciences (Tyumen, Russian Federation).
E-mail: r_fedorov@mail.ru

FEATURES OF TRADITIONAL CULTURE OF FOOD AT THE BELARUSIAN PEASANTS-MIGRANTS OF URAL AND SIBERIA

Keywords: Belarusians; Ural; Siberia; peasant migrations; subsistence; culture of food; national cuisine.

The main objective of the article consists in generalization of data about the features of culture of food of descendants of the Belarusian peasants-migrants of the end of 19 – the beginnings of the 20th centuries which have lived in the territory of the Ural and Siberia. The methodology of a research has been based on comparative-historical approach. The oral stories about food of different generations of the Belarusian peasants-migrants collected during the ethnographic expeditions have been compared with the ethnographic descriptions made in places of an exit of their ancestors in the territory of Belarus and also with features of culture of food of the Russian Old Settlers of Ural and Siberia most of which was a new ethnic environment of migrants.

The review of the most widespread national dishes of the Belarusian migrants is provided in the article. The transformations of culture of food of the Belarusians living in the territory of the Ural and Siberia since the end of the 19th century up to the present time, connected with adaptation to new climatic conditions, ethnic environment, and the general processes of modernization of a way of life are considered.

Summing up the research results, the author makes a conclusion that the culture of food of the Belarusian peasants-migrants takes the special place in culinary traditions of the East Slavic population of Ural and Siberia. It has specific options of a food allowance, ingredients, ways of preparation and names of dishes and also their uses in everyday life and ceremonial and festive actions. Increase in variability of recipes of the dishes identified by any one traditional name became characteristic of Belarusians' culture of food in Ural and Siberia. It was caused by a number of factors. The first of them has been connected with expansion or the compelled replacement of ingredients, necessary for their preparation. The second important factor was digressions from traditions which have been connected with loans from new ethnic environment and also with loss of some traditional skills of cooking at younger generations of descendants of migrants.

Today the elements of traditional culture of food of descendants of the Belarusian peasants-migrants which have been introduced to the Asian part of Russia more than 100 years ago from the homeland of their ancestors have been saved only fragmentary. Having lost crucial importance in the course of subsistence, elements of traditional culture of food of the Belarusians living in the territory of Ural and Siberia remain peculiar markers of their ethnic identity and manifestations of historical memory.

REFERENCES

1. Arutyunov, S.A. (2001) Osnovnye pishchevye modeli i ikh lokal'nye varianty u narodov Rossii [Basic food models and their local variants among the peoples of Russia]. In: Arutyunov, S.A. & Voronina, T.A. (eds) *Traditsionnaya pishcha kak vyrazhenie etnicheskogo samosoznaniya* [Traditional food as an expression of ethnic self-awareness]. Moscow: Nauka. pp. 10–17.
2. Lipinskaya, V.A. (2001) Adaptivno-adaptatsionnye protsessy v narodnoy kul'ture pitaniya russkikh [Adaptive processes in folk culture of Russian nutrition]. In: Arutyunov, S.A. & Voronina, T.A. (eds) *Traditsionnaya pishcha kak vyrazhenie etnicheskogo samosoznaniya* [Traditional food as an expression of ethnic self-awareness]. Moscow: Nauka. pp. 18–40.
3. Maynischeva, A.Yu. (1998) Pitaniye pereselentsev iz Belorussii v Sibiri (konets XIX – pervaya tret' XX vv.) [Nutrition of immigrants from Belarus in Siberia (the late 19th – first third of the 20th centuries)]. In: Derevyanko, A.P. & Molodin, V.I. (eds) *Problemy arkhologii, etnografii, antropologii Sibiri i sopedel'nykh territoriy* [Problems of archaeology, ethnography, anthropology of Siberia and neighboring territories]. Vol. 4. pp. 448–452.
4. Maynischeva, A.Yu. (2001) Pitaniye belorusov, grekov i estontsev Verkhnego Priob'ya v pervoy polovine XX v. [Nutrition of Belarusians, Greeks and Estonians of the Upper Ob region in the first half of the 20th century]. In: Arutyunov, S.A. & Voronina, T.A. (eds) *Traditsionnaya pishcha kak vyrazhenie etnicheskogo samosoznaniya* [Traditional food as an expression of ethnic self-awareness]. Moscow: Nauka. pp. 99–111.
5. Chernyh, A.V. (2013) The features of Belorussian immigrants' traditional cuisine in the Kama River basin around Perm in the 19th — early 20th century. *Traditsionnaya kul'tura – Traditional Culture*. 2. pp. 29–39. (In Russian).
6. Zhigunova, M.A. (2016) Belarusian component in the sociocultural space of Siberia. *Vestnik Omskogo universiteta. Ser. Istoricheskie nauki – Herald of Omsk University. History*. 3. pp. 64–75. (In Russian).
7. Fursova, E.F. (2000) Traditsionno-bytovye osobennosti kul'tury belorusov-pereselentsev kontsa XIX – nachala XX v. (po materialam etnograficheskikh ekspeditsiy) [Traditional and everyday features of the culture of the Belarusian migrants of the late 19th – early 20th centuries (based on

- materials from ethnographic expeditions). In: Fursova, E.F., Titovets, A.V., Lyutsidarskaya, A.A. et al. *Belorusy v Sibiri* [Belarusians in Siberia]. Novosibirsk: SB RAS. pp. 102–124.
8. Fursova, E.F. (2003) *Kalendarnye obychai i obryady vostochnoslavlyanskikh narodov Novosibirskoy oblasti kak rezul'tat mezhetnicheskogo vzaimodeystviya (k. XIX – XX v.)* [Calendar customs and rituals of the East Slavic peoples of the Novosibirsk region as a result of interethnic interaction (the late 19th – 20th centuries)]. Novosibirsk: SB RAS.
 9. Fursova, E.F. (2011) *Semeyno-svadebnye i pogrebal'nye obychai i obryady belorusskikh pereselentsev Sibiri* [Family-wedding and funeral customs and rituals of Belarusian settlers in Siberia]. In: Fursova, E.F., Titovets, A.V., Lyutsidarskaya, A.A. et al. *Belorusy v Sibiri: sokhraneniye i transformatsii etnicheskoy kul'tury* [Belarusians in Siberia: preservation and transformation of ethnic culture]. Novosibirsk: SB RAS. pp. 50–87.
 10. Zelenin, D.K. (1991) *Vostochnoslavlyanskaya etnografiya* [East Slavic Ethnography]. Moscow: Nauka.
 11. Molchanova, L.A. (1968) *Material'naya kul'tura belorussov* [Material Culture of Belarusians]. Minsk: Nauka i tekhnika.
 12. Aleksandrov, V.A. (ed.) (1981) *Etnografiya russkogo krest'yanstva Sibiri. XVII – seredina XIX v.* [Ethnography of the Russian peasantry of Siberia. The 17th – mid-19th century]. Moscow: Nauka.
 13. Shein, P.V. (1903) *Materialy dlya izucheniya byta i yazyka naseleniya Severo-Zapadnogo kraya* [Materials for studying the way of life and language of the population of the Northwestern Territory]. Vol. 3. St. Petersburg: Imperial Academy of Sciences.
 14. Propp, V.Ya. (2009) *Russkie agrarnye prazdniki. Opyt istoriko-etnograficheskogo issledovaniya* [Russian Agrarian Holidays. Historical and Ethnographic Research]. Moscow: Labirint.
 15. Titovets, A.V. (2013) *Fol'klorno-etnograficheskaya traditsiya i ee transformatsiya v prostranstve i vremeni* [Folklore and ethnographic tradition and its transformation in space and time]. In: Titovets, A. V., Fursova, E. F. & Tyapkova, T.K. *Traditsionnaya kul'tura belorussov vo vremeni i prostranstve* [Traditional Belarusian culture in time and space]. Minsk: Belaruskaya navuka. pp. 124–161.
 16. Novogrodskiy, T.A. (2013) *Traditsii pitaniya belorussov* [Food traditions of Belarusians]. In: Titovets, A. V., Fursova, E. F. & Tyapkova, T.K. *Traditsionnaya kul'tura belorussov vo vremeni i prostranstve* [Traditional Belarusian culture in time and space]. Minsk: Belaruskaya navuka. pp. 326–343.
 17. Gantskaya, O.A. & Grigorieva, R.A. (1992) *Belorusy: istoriko-etnograficheskii ocherk traditsionnoy kul'tury* [Belarusians: Historical and Ethnographic Essay on Traditional Culture]. Moscow: RAS.
 18. Titovets, A.V. (2013) *Prestol'nyy prazdnik, pivo, kirmash, s'ezhzhyy prazdnik... V metodologicheskoy diskursivnoy issledovaniya etnicheskoy kul'tury belorussov v trasgranichnom prostranstve* [Patronal feast, beer, kirmash, visiting holiday ... In the methodological discourse of the study of the ethnic culture of Belarusians in the transboundary space]. *X kongress etnografov i antropologov Rossii* [The Tenth Congress of Ethnographers and Anthropologists of Russia]. Abstracts. Moscow, July 2–5, 2013. Moscow: RAS.
 19. Fedorov, R.Yu., Titovets, A.V. & Bogordaeva, A.A. (2015) *Features of obit rites among Belarusian peasant migrants to Siberia and the Far East. Traditsionnaya kul'tura – Traditional Culture*. 3. pp. 174–184. (In Russian).
 20. Shcheglova, T.K. (2015) *Etnografiya russkogo krest'yanstva yuga Zapadnoy Sibiri v XX stoletii: kul'tura zhizneobespecheniya v gody Velikoy Otechestvennoy voyny* [Ethnography of the Russian peasantry in the south of Western Siberia in the 20th century: the culture of life support during the Great Patriotic War]. Barnaul: Azbuka.
 21. Shcheglova, T.K. (2017) *Wild and domestic animals in the survival strategies and adaptation practices of the agricultural population of the south of Western Siberia in 1941–1945: oral history answers to anthropological challenges. Vestnik Tomskogo gosudarstvennogo universiteta – Tomsk State University Journal*. 414. pp. 167–173. (In Russian). DOI: 10.17223/15617793/414/26
 22. Fedorov, R.Yu. (2017) *Transformations of ethnic identity in descendants of Belarusian peasants-migrants in Siberia and the Far East. Vestnik Tomskogo gosudarstvennogo universiteta – Tomsk State University Journal*. 423. pp. 187–195. (In Russian). DOI: 10.17223/15617793/423/26

ПРОБЛЕМЫ ИСТОРИИ НАУКИ И ТЕХНИКИ

УДК 94(47) 623-9
DOI: 10.17223/19988613/72/27

В.П. Кирьянов

ОПТИЧЕСКИЕ ПРИБОРЫ НАБЛЮДЕНИЯ И РАЗВЕДКИ, ИСПОЛЬЗУЕМЫЕ КРАСНОЙ АРМИЕЙ И ГЕРМАНИЕЙ В ПЕРИОД ВЕЛИКОЙ ОТЕЧЕСТВЕННОЙ ВОЙНЫ. АНАЛИЗ ИСПОЛЬЗОВАНИЯ

Рассматриваются приборы наблюдения и разведки Рабоче-крестьянской Красной Армии и армии Германии, использовавшиеся в боевых действиях в ходе Великой Отечественной войны. Приводится сравнение биноклей, стереотруб, перископов, артиллерийских бусселей, одномоетровых зенитных дальномеров. Основываясь на сравнении характеристик приборов, сделан вывод о том, что ни одна из сторон военного конфликта не имела существенного технического превосходства в части приборов наблюдения и разведки.

Ключевые слова: приборы наблюдения и разведки; технические характеристики; СССР; вермахт; Германия; бинокль; труба разведчика; перископ; артиллерийская буссоль; зенитный дальномер; стереотруба.

Значение военной оптики высоко оценивал маршал Д.Ф. Устинов: «В арсенале средств ведения современной войны важную роль играют оптика и оптические приборы. Эти средства широко распространены в разнообразных областях боевой деятельности всех родов войск. Глазами артиллерии и танков являются оптические приборы; глазами подводной лодки – перископы» [1]. Оптика и военное вооружение – понятия неразделимые. Естественно, чтобы вести огонь из оружия, необходимо в первую очередь знать, куда стрелять и по какой цели. Особую актуальность приобретает этот вопрос в тех случаях, когда для ведения огня недостаточно использования примитивных мушки и целика. Помимо непосредственного ведения огня, использование технических средств, позволяющих видеть противника на большом расстоянии, необходимо при наблюдении за противником, ведении разведки.

На момент начала Великой Отечественной войны в войсках Советского Союза имелся широкий перечень оптических приборов для всех родов войск. Для стрелкового наземного вооружения предназначались прицелы ПЕ, ПУ, ПП-45, для наземного артиллерийского вооружения – панорамный угломерный прибор ПГ, артиллерийские буссоли БМТ и ПАБ, для артиллерийской инструментальной разведки был предусмотрен большой набор средств – бинокль Б-6, стереотрубы, дальномеры, перископы, аэрофотоаппараты, артиллерийские теодолиты, для минометов – прицелы МП-1, МП-82, для танкового вооружения – телескопические и панорамные прицелы, танковая командирская панорама, для зенитной артиллерии – визирь приборов управления артиллерийским зенитным огнем, бинокулярный искатель. Авиация снабжалась оптическими и коллиматорными прицелами и прицельными устройствами для бомбометания и торпедометания.

Наиболее распространенными и простыми приборами наблюдения и ведения разведки являются бинокли,

численность которых в рядах РККА ко времени начала Великой Отечественной войны резко увеличилась в сравнении с довоенным периодом: от 107 тыс. в 1934 г. до 450 тыс. в 1941 г. Большая часть биноклей принадлежала модели Б-6 (рис. 1). Имелись также следующие модели биноклей: Б.Г. 6 × 30, Б.Ц. 6 × 30, А.К. 6 × 30, Б-1, бинокль 6 × 30 производства ЛОМЗ, БВ, 8 × 30 бинокли производства завода № 19, Б-3, 8 40 (производства ЛОМЗ), Б-2, бинокли Б.Т. 7 × 50 и Б.Г. 4 × 50 [2].

Немецкие войска использовали бинокли моделей 6 × 30 (Zeiss Silvarmar, Busch «bakelitglass»); 7 × 50 (Zeiss Binocular, Zeiss Septar, Zeiss U.D.F. 7 × 50H, Leitz Marsept, Leitz 7 × 50 PorroII); Leitz 8 × 60 PorroII, Zeiss D.F. 15 × 60, 10 × 50 (Zeiss Dekaris, Zeiss D.F. 10 × 50H, Leitz Mardix, Hensoldt Dialyt); Zeiss Deltar 8 × 40, Zeiss D.F. 8 × 60, Zeiss U.D.F. 8 × 60H и др. В основном это были специализированные модели, выпущенные в малом количестве для нужд военно-морского флота. Наземные войска пользовались преимущественно биноклями моделей 6 × 30 (служебный вариант Zeiss Silvarmar); 7 × 50 (Zeiss Binocular, Leitz Marsept); 8 × 30 (Zeiss Deltrentis); 10 × 50 (Zeiss Dekaris, Leitz Mardix и Hensoldt Dialyt); Busch 6 × 30 Millux и Leitz 6 × 30 Vidox.

Первая цифра в описании технических характеристик биноклей обозначает степень увеличения, вторая – диаметр объектива в миллиметрах. Например, бинокль модели Б.Г. (Бинокль Галилея) 6 × 30 обладает шестикратной степенью увеличения и объективом диаметром 30 мм. Таким образом, на основании указанных данных мы можем заметить, что фашистские войска оснащались биноклями, имеющими десятикратное увеличение, в то время как войска СССР оснащались биноклями, имеющими максимальную степень увеличения, равную 8. Дополнительно к этому можно отметить, что немецкие войска оснащались большим количеством моделей, использование которых было возможным в сумерки и в ночное время. В советских войсках пре-

имущественно использовались так называемые «темные» бинокли, т.е. имеющие диаметр объектива до 42 мм. Линзы таких биноклей не способны собирать достаточно большое количество света для использования прибора в сумерки или в ночное время. Однако стоит отметить, что бинокли с меньшим диаметром

объектива являются более компактными, чем бинокли с большим диаметром. Этот фактор также важен в боевых условиях, особенно при ведении разведки, когда габариты оснащения разведчика не должны мешать ему при передвижении и выполнении боевой задачи.



Рис. 1. Бинокль Б-6 [3]

Однако бинокли, как уже было отмечено, являются наиболее простыми приборами наблюдения и разведки. Кроме того, при помощи биноклей можно измерять углы на местности с довольно небольшой точностью. Более технически сложными и точными приборами наблюдения являются стереотрубы, представляющие собой два разведенных в разные стороны перископа, соединенных у окуляров, для наблюдения за объектами двумя глазами, в отличие от одного перископа (рис. 2). Стереотрубы и по сей день являются основными наблюдательными и углоизмерительными приборами в артиллерии.

В РККА использовалась Большая стереотруба БСТ 10 × 50, имевшая 10-кратное увеличение, поле зрения 5°, диаметр выходного зрачка 50 мм, перископичность 325 мм (расстояние по вертикали между центром входного отверстия прибора и оптической осью окуляра), длину с лимбом 550 мм, габариты 433 × 270 × 206 мм (рис. 3).

Немецкая армия использовала артиллерийскую стереотрубу Scherenfernrohr. Оптика данной стереотрубы «характеризовалась соотношением 10 × 50, т.е. 10-кратным увеличением при 50-мм линзах объективов. Перископическая оптическая система располагалась в стальных трубах длиной около 37 см» [6]. Чтобы получить стереоэффект, достаточный для наиболее точного определения расстояния до наблюдаемого объекта, трубы стереотрубы раздвигались на угол, равный 90° (рис. 4).

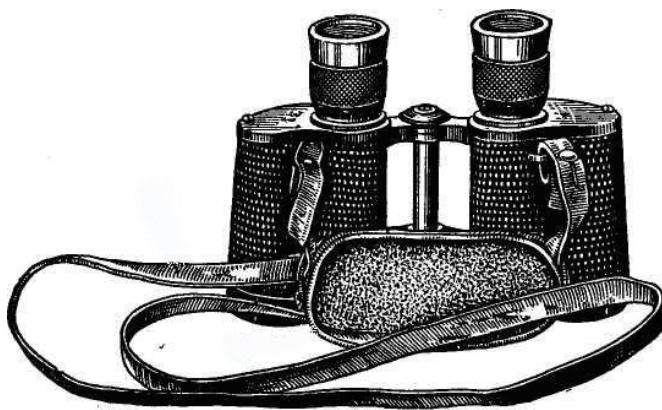

Рис. 2. Стереотруба [4. С. 18]

В положении «по-походному» трубы стереотрубы совмещались, и вся стереотруба в уложенном в кожаный футляр состоянии имела следующие габариты: высоту 44,5 см, ширину 17,5 см, глубину, сужающуюся к основанию стереотрубы от 21,5 до 11 см. Стандартный комплект стереотрубы включал треногу для установки стереотрубы в различных условиях местности. Холодостойкая смазка подвижных частей стереотрубы Scherenfernrohr выдерживала температуры до -20°C .

Сравнивая доступные технические и оптические характеристики стереотруб БСТ 10 × 50 и Scherenfernrohr 10 × 50, можем отметить, что обе стереотрубы имели идентичные оптические характеристики. Конструктивные характеристики стереотруб отличались: длина советской стереотрубы была меньше, чем длина стереотрубы вермахта, ширина Scherenfernrohr была меньше, чем ширина БСТ. Таким образом, обе стереотрубы имели практически одинаковые характеристики.

Также в период Великой Отечественной войны использовались такие приборы наблюдения и разведки, как труба разведчика, которая предназначалась для наблюдения из укрытия, измерения дальности до цели по дальномерной сетке, измерения углов между целями и пр. Советскими войсками использовалась труба разведчика ТР-4 (рис. 5). Данная труба разведчика имела следующие характеристики:

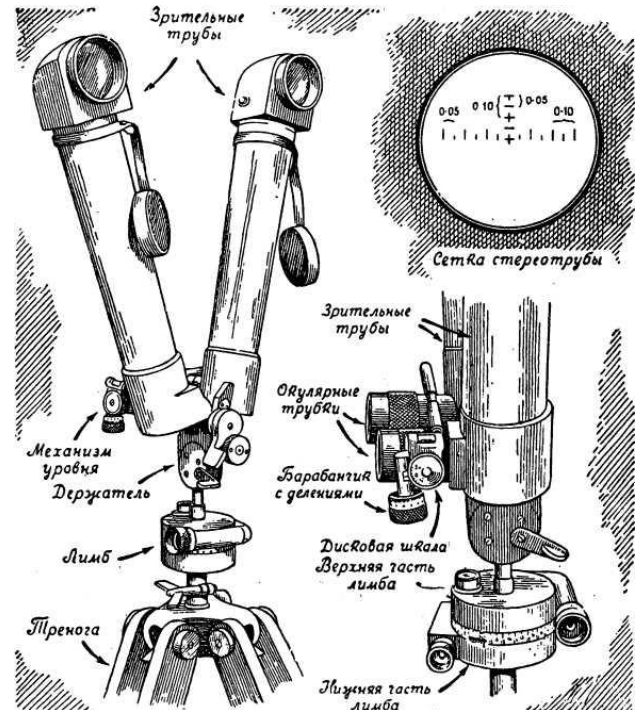
1. Увеличение: 4х;
2. Поле зрения: 11°;

3. Диаметр выходного зрочка: 4 мм;
4. Удаление выходного зрочка: 21,5 мм;
5. Перископичность: 403 мм;
6. Цена деления угломерной сетки: большое деление – 0–10, малое деление – 0–05.
7. Настройка окуляра: ± 5 дптр.
8. Масса: 1,055 кг;
9. Масса в упаковке: 1,315 кг.

Войска вермахта использовали, в свою очередь, окопный перископ Deckungszielgerät (рис. 6). Сам перископ был составной частью единого механизма, который позволял военнослужащим вермахта вести огонь из окопа. Такое единый механизм состоял из нескольких частей. К сожалению, данные о технических характеристиках перископа Deckungszielgerät оказались



Рис. 3. Большая стереотруба (БСТ) 10 × 50 [5]



Рис. 4. Стереотруба Scherenferrohr [6]

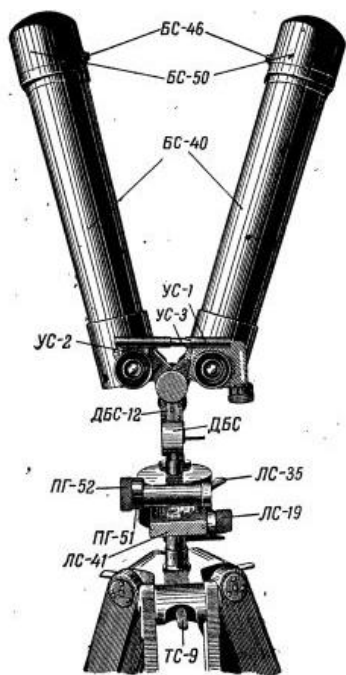

Рис. 5. Труба разведчика ТР-4 [7]

Данных об использовании немецкими войсками приспособлений наподобие советских перископов-«труб разведчика» обнаружить не удалось. Вероятно, в силу простоты устройства трубы разведчика и схожести

недоступными. При этом, изучив схемы и фотографии соответствующего механизма, можно сделать вывод о том, что перископ механизма Deckungszielgerät предназначался исключительно для стрельбы из окопа, имея однократное увеличение. Перископ был сопряжен с механическим приспособлением для прицеливания из винтовки, с которой был сопряжен сам механизм Deckungszielgerät. Отметим, что приспособление для стрельбы из окопа в серийное производство не вышло, так как было громоздким и неудобным для ведения огня. Несмотря на замысел разработчиков облегчить условия ведения огня военнослужащим, приспособление Deckungszielgerät эти условия только усложняло, сковывая и ограничивая движения стрелков вермахта.



Рис. 6. Приспособление Deckungszielgerät [8]

сути, к примеру, советской трубы разведчика ТР-4 и перископа немецкого приспособления Deckungszielgerät (оба приспособления – перископы) нельзя исключать вероятности использования военнослужащими вер-

махта приборов, идентичных «трубам разведчика», а советскими войсками – окопных перископов, схожих с Deckungszielgerät. Однако при сравнении TP-4 и Deckungszielgerät можно отметить, что советский прибор наблюдения и разведки по многим параметрам технически более совершенен, чем немецкое приспособление для стрельбы из окопа. TP-4 имела 4-кратное увеличение, настраиваемый окуляр, гораздо меньшую массу в сравнении с массой приспособления Deckungszielgerät, а также не была сопряжена с самим стрелковым оружием, что предоставляло большую маневренность в действиях советским военнослужащим.

Одним из приборов наблюдения, используемых в годы Великой Отечественной войны, являлась ар-

тиллерийская буссоль (рис. 7).. Отличие артиллерийской буссоли от описанных выше приборов в том, что буссоль является прибором управления огнем артиллерии.

При этом при помощи артиллерийской буссоли можно выполнять все те же задачи, которые выполняются при помощи бинокля или стереотрубы. Основное же назначение артиллерийской буссоли – подготовка данных для стрельбы из артиллерийского орудия, т.е. измерение дальности до цели, а также вертикальных и горизонтальных углов

В РККА использовалась перископическая артиллерийская буссоль ПАБ-2А, имевшая технические характеристики, представленные на рис. 8.



Рис. 7. Артиллерийская буссоль [9. С. 4]

2. ОСНОВНЫЕ ХАРАКТЕРИСТИКИ БУССОЛИ		Зип	
Оптические		Отвес в патроне	1*
Увеличение	8*	Патрон освещения	1*
Поле зрения (без перископа и с перископом)	0-83 (5°)	Лампочки 2,5 × 0,14 а в коробке (укладываются в сумку с освещением)	6
Диаметр входного зрачка	22 мм	Винты СК2×4	10*
Диаметр выходного зрачка	2,8 мм	Винты СК 2,6×3	10*
Удаление выходного зрачка от крайней линзы окуляра	12,5 мм	Отвертыв (4 мм и 1,8 мм)	2*
Конструктивные		Салфетка (фланелевая)	1*
Перископичность	350 мм	Формуляр	1*
Пределы измерения углов: горизонтальных	60-00 (360°)	Примечание. Части комплекта, отмеченные звездочкой, укладываются в футляр буссоли. Перископ и тренога различных комплектов взаимозаменяемы и нумерованы независимо от номеров буссолей.	
Цена деления угломерной шкалы в поле зрения	± 3-00 (± 18')		
Цена деления угломерного и буссольного колец	0-05		
Цена деления угломерного и буссольного барабана	1-00		
Цена деления шкалы вертикальных углов	0-01		
Цена деления барабана вертикальных углов	1-00		
Цена деления шарового уровня	0-01		
Цена деления дальномерных шкал (для двухмерной рейки)	0-02		
в интервале 50—100 м цена деления соответствует	2 м		
» » 100—150 м » » »	5 м		
» » 150—200 м » » »	10 м		
» » 200—300 м » » »	20 м		
» » 300—400 м » » »	50 м		
Весовые			
Буссоль	2,6 кг		
Перископ	0,6 кг		
Буссоль с принадлежностью в футляре	4,1 кг		
Перископ в футляре	1,6 кг		
Тренога	3,4 кг		
Освещение	2,9 кг		
Полный комплект	12,0 кг		
Габаритные			
Буссоль в футляре	240×160×165 мм		
Перископ в футляре	425×95×11 мм		
Тренога в походном положении	160×960 мм		
Освещение в сумке	185×200×120 мм		
3. КОМПЛЕКТ БУССОЛИ			
Буссоль	1 шт.		
Перископ	1 шт.		
Тренога	1 шт.		
Футляр буссоли	1 шт.		
Футляр перископа	1 шт.		
Комплект освещения	1 шт.		

Рис. 8. Технические характеристики буссоли ПАБ-2А [10. С. 8–9]

Войска вермахта использовали артиллерийские буссоли Richtkreis 31 (рис. 9). Найти оптические характеристики данной буссоли, к сожалению, не удалось. Однако, сравнивая чертежи обеих буссолей и их изображения, можно с некоторой уверенностью утвер-

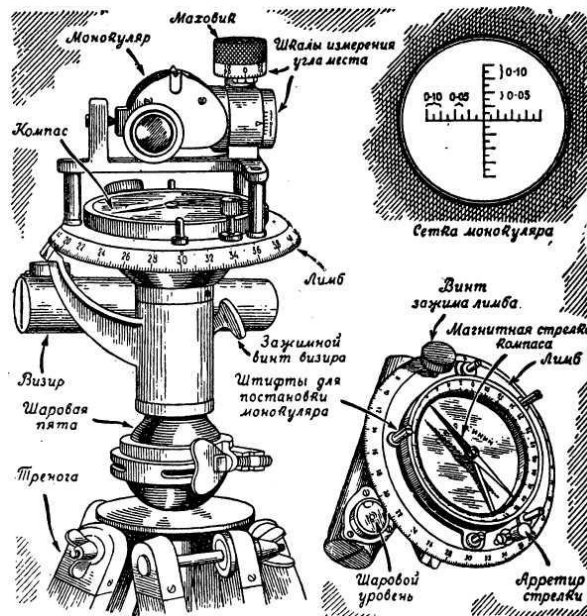
ждать, что отдельные конструктивные характеристики немецкой буссоли Richtkreis 31 и советской буссоли ПАБ-2А, в частности длина, ширина и высота как буссолей, так и треног, имевшихся в комплекте, приблизительно совпадают.



Рис. 9. Артиллерийская буссоль Richtkreis 31 [11]

Помимо обозначенных приборов наблюдения и разведки в Великой Отечественной войне обеими сторонами вооруженного конфликта использовались такие приборы, как однометровые зенитные стереодальномеры. Советскими войсками, в частности, использовались однометровые зенитные дальнометры ЗД-1, ЗДН-1 и т.п. (рис. 10), а вермахтом – дальномер Entfernungsmesser 34 (рис. 11).

Советский однометровый зенитный дальномер ЗДН обладает следующими характеристиками: 10-кратное увеличение, поле зрения 6° , база 1 м, диаметр выход-

ного зрачка 2,5 мм, длина 1116 мм, наружный диаметр труды 75 мм, масса 4,8 кг (дальномер), масса комплекта (дальномер, осветительное устройство, плечевой штатив, аккумулятор с реостатом, укладочный ящик, сумка штатива и аккумулятора) 22,5 кг.

Немецкий дальномер EM 34 имеет 11-кратное увеличение, размеры $82 \times 9 \times 7$ см, базу 1 м, довольно небольшую погрешность измерения данных (на расстоянии 4500 м теоретическая погрешность измерений прибора составляет ± 131 м, а практическая – ± 395 м).



Рис. 10. Однометровый зенитный дальномер ЗДН-1 [12]



Рис. 11. Однометровый зенитный дальномер Entfernungsmesser 34 [13]

На основании приведенных характеристик однометровых зенитных дальнометров СССР и Германии можно сделать вывод, что немецкий дальномер ненамного, но превосходит советский по оптическим и конструктив-

ным характеристикам. Однако при техническом превосходстве немецкий дальномер проигрывает в удобстве использования, так как имеет один окуляр, в то время как советский дальномер ЗДН имеет двойной окуляр.

Таким образом, можно сделать вывод, что в период Великой Отечественной войны вооруженные силы гитлеровской Германии и войска Советского Союза имели в арсенале довольно большое количество приборов наблюдения и разведки: различные модели биноклей, стереотрубы, разного рода перископы, дальномеры, артиллерийские буссоли и др. Трудно недооценить значение приборов наблюдения и разведки как в Великой Отечественной войне, так и в любых других вооруженных конфликтах. Как уже было сказано в начале работы, человеческому глазу зачастую необходима помощь в ходе ведения боевых действий. «На глаз» порой невозможно точно определить расстояние до

наблюдаемого объекта или и вовсе увидеть объект, если он находится на большом удалении от наблюдателя, определить углы на местности и между наблюдаемыми объектами. Во всех этих и многих других случаях наблюдать и вести огонь военнослужащим помогают именно приборы наблюдения и разведки.

На основании сравнения характеристик приборов разведки и наблюдения армий СССР и Германии можно отметить, что в целом приборы обеих армий технически кардинально не отличались. В оптических и технических характеристиках некоторые приборы СССР доминировали над немецкими, в некоторых – наоборот.

ЛИТЕРАТУРА

1. О советских людях и военной оптике. URL: <http://optic-spb.ru/stati/pribory-nochnogo-videniya/o-sovetskih-lyudyah-i-voennoy-optike.html> (дата обращения: 25.02.2021).
2. Бинокли в РККА 1941–1945 гг. URL: <https://naukatehnika.com/binokli-v-rkka-1941-1945-gg.html> (дата обращения: 24.02.2021).
3. Бинокли Б-6, Б-8, Б-12 и Б-15 : руководство службы. М. : Воениздат, 1974. 39 с.
4. Бугаев Н.Н. Наша артиллерия. М. : Воениздат, 1949. 123 с.
5. Назначение и устройство большой стереотрубы (БСТ). URL: <http://www.nastavleniya.ru/BST/bst1.html> (дата обращения: 02.04.2021).
6. Немецкая армейская стереотруба Scherenferrohr. URL: http://копанина.рф/publ/1/nemeckaja_armejskaja_stereotruba_scherenferrohr/1-1-0-606 (дата обращения: 02.03.2021).
7. Перископ-разведчик TP-4 (вид сзади). URL: http://voenservice.ru/boevaya_podgotovka/ognevaya_podgotovka/naznachenie-osnovnyie-harakteristiki-i-ustroystvo-binokley (дата обращения: 01.03.2021).
8. Различные приспособления для ведения боевых действий. URL: <http://waralbum.ru/bb/viewtopic.php?id=1109> (дата обращения: 02.03.2021).
9. Артиллерийская буссоль : руководство службы. М. : Воениздат, 1945. 40 с.
10. Перископическая артиллерийская буссоль ПАБ-2А : руководство службы. М. : Воениздат, 1949. 79 с.
11. Артиллерийская буссоль Richtkreis 31: нижняя часть буссоли Richtkreis 31. URL: <https://smolbattle.ru/threads/Часть-прицела.65920/> (дата обращения: 02.03.2021).
12. Военный альбом. URL: <https://waralbum.ru/4374/> (дата обращения: 17.04.2021).
13. Дальномер оптический Entfernungsmesser 34 (EM 34). URL: <http://kgkm.karelia.ru/site/exhibit/730> (дата обращения: 02.03.2021).

Viktor P. Kiryanov, National Research Tomsk State University (Tomsk, Russian Federation). E-mail: kiryanov1970@gmail.com

OPTICAL SURVEILLANCE AND INTELLIGENCE DEVICES USED BY THE RED ARMY AND GERMANY DURING THE GREAT PATRIOTIC WAR. ANALOGY OF USE

Keywords: observation and reconnaissance devices; technical characteristics; USSR; Wehrmacht; Germany; binoculars; scout tube; periscope; artillery compass; anti-aircraft rangefinder; stereo tube.

The article examines the observation and reconnaissance devices of the Workers 'and Peasants' Red Army and the German army, which were used in hostilities during the Great Patriotic War. A comparison is made of the following observation and reconnaissance devices: binoculars, stereoscopes, periscopes, artillery compass, one-meter anti-aircraft rangefinders. Based on a comparison of the characteristics of the devices, it was concluded that none of the parties to the military conflict had significant technical superiority in terms of observation and reconnaissance devices.

The purpose of this work is a detailed study of optical observation devices for the ground forces of the Red Army and the Wehrmacht. A wide range of sources and literature was used as research materials, namely, scientific and technical manuals and textbooks covering the tactical and technical characteristics of observation devices: military literature describing the pages of the feat of the Soviet people, electronic resources that complement the circumstances of the events that took place and give a more detailed picture interaction between humans and optical devices during hostilities.

Speaking about the research methodology, this article is based on the comparative historical method.

The work consistently analyzes the evolution of optical observation devices used by soldiers during the Second World War. Production of the first experimental models, as well as their use during hostilities. On specific historical examples, the work demonstrates the importance and necessity of the development of technologies in the field of optics.

The article concludes that since the creation of sights, engineers have gradually increased the importance of optical observation devices through the introduction and modernization of technologies that ensured their increasing efficiency and survivability.

Optical devices have become an obligatory part of the equipment of all operating units. Indeed, thanks to them, the soldiers could monitor the enemy and adjust the fire.

Based on a comparison of the characteristics of reconnaissance and observation devices of the armies of the USSR and Germany, it can be concluded that, in general, the devices of both armies did not fundamentally differ technically. In optical and technical characteristics, some devices of the USSR dominated over German ones, in some - the opposite.

REFERENCES

1. Novikov, V.N. (ed.) (1985) *O sovetskikh lyudyakh i voennoy optike* [About Soviet people and military optics]. Moscow: Mashinostroenie. [Online] Available from: <http://optic-spb.ru/stati/pribory-nochnogo-videniya/o-sovetskih-lyudyah-i-voennoy-optike.html> (Accessed: 25th February 2021).
2. Tsybal, A. (n.d.) *Binokli v RKKA 1941–1945 gg.* [Binoculars in the Red Army 1941–1945]. [Online] Available from: <https://naukatehnika.com/binokli-v-rkka-1941-1945-gg.html> (Accessed: 24th February 2021).
3. Anon. (1974) *Binokli B-6, B-8, B-12 i B-15: rukovodstvo sluzhby* [Binoculars B-6, B-8, B-12 and B-15: service manual]. Moscow: Voениzdat.
4. Bugaev, N.N. (1949) *Nasha artilleriya* [Our artillery]. Moscow: Voениzdat.

5. Anon. (n.d.) *Naznachenie i ustroystvo bol'shoy stereotruby (BST)* [Purpose and device of a large stereoscopic tube (BST)]. [Online] Available from: <http://www.nastavleniya.ru/BST/bst1.html> (Accessed: 2nd April 2021).
6. Kopanina.rf. (n.d.) *Nemetskaya armeyskaya stereotruba Scherenfernrohr* [German Army Stereo Tube Scherenfernrohr]. [Online] Available from: http://kopanina.rf/publ/1/nemeckaja_armejskaja_stereotruba_scherenfernrohr/1-1-0-606 (Accessed: 2nd March 2021).
7. Voenservis.rf. (n.d.) *Periskop-razvedchik TR-4 (vid szadi)* [Reconnaissance periscope TR-4 (the rear view)]. [Online] Available from: http://voenservice.ru/boevaya_podgotovka/ognevaya_podgotovka/naznachenie-osnovnyie-harakteristiki-i-ustroystvo-binokley (Accessed: 1st March 2021).
8. Waralbum.ru. (n.d.) *Razlichnye prispobleniya dlya vedeniya boevykh deystviy* [Various devices for warfare]. [Online] Available from: <http://waralbum.ru/bb/viewtopic.php?id=1109> (Accessed: 2nd March 2021).
9. Anon. (1945) *Artillerijskaya bussol': rukovodstvo sluzhby* [Artillery compass: service manual]. Moscow: Voenizdat.
10. Anon. (1949) *Periskopicheskaya artillerijskaya bussol' PAB-2A: rukovodstvo sluzhby* [Periscopic artillery compass PAB-2A: service manual]. Moscow: Voenizdat.
11. Smolbattle.ru. (n.d.) *Artillerijskaya bussol' Richtkreis 31: niznyaya chast' bussoli Richtkreis 31* [Artillery compass Richtkreis 31: lower part of compass Richtkreis 31]. [Online] Available from: <https://smolbattle.ru/threads/Chast'-pritsela.65920/> (Accessed: 2nd March 2021).
12. Waralbum.ru. (n.d.) *Voenny al'bom* [War album]. [Online] Available from: <https://waralbum.ru/4374/> (Accessed: 17th April 2021).
13. Anon. (n.d.) *Dal'nomer opticheskiy Entfernungsmesser 34 (EM 34)* [Rangefinder optical Entfernungsmesser 34 (EM 34)]. [Online] Available from: <http://kgkm.karelia.ru/site/exhibit/730> (Accessed: 2nd March 2021).

РЕЦЕНЗИИ

УДК 94(4)+339.7
DOI: 10.17223/19988613/72/28

О.Г. Лекаренко

ПЬЕР ВЕРНЕР И СОЗДАНИЕ ЭКОНОМИЧЕСКОГО И ВАЛЮТНОГО СОЮЗА ЕС. РЕЦЕНЗИЯ: DANESCU E. PIERRE WERNER AND EUROPE: THE FAMILY ARCHIVES BEHIND THE WERNER REPORT. BASINGSTOKE, UK: PALGRAVE MACMILLAN, 2019. 520 p.

Рецензия посвящена недавно опубликованной монографии румынской исследовательницы Е. Данеску «Пьер Вернер и Европа: семейные архивы, стоящие за докладом Вернера». В книге на основе материалов семейного архива люксембургского политика П. Вернера анализируется его вклад в составление плана поэтапного создания Экономического и валютного союза (план Вернера). Исследование Е. Данеску является продолжением традиции изучения истории европейской интеграции через призму биографий архитекторов единой Европы.

Ключевые слова: П. Вернер; европейская валютная интеграция; план Вернера; Экономический и валютный союз.

Экономический и валютный союз (ЭВС) является наиболее крупным и успешным проектом Европейского союза (ЕС). Его договорной основой стал Маастрихтский договор 1992 г. ЭВС начал функционировать 1 января 1999 г., когда в безналичное обращение была введена единая европейская валюта евро, которая с 1 января 2002 г. поступила в наличное обращение. Переход к единой валюте дал мощный толчок европейской интеграции и заметно усилил позиции Евросоюза в мире. ЭВС представляет собой «единую кредитно-денежную политику и тесно скоординированную экономическую политику для стран, которые перешли на евро» [1. С. 7]. По своему значению ЭВС стоит в одном ряду с созданием единого внутреннего рынка и восточным расширением Евросоюза. Два десятилетия функционирования Экономического и валютного союза доказали его жизнеспособность и устойчивость, в том числе в условиях глобального экономического кризиса [2. С. 226].

Впервые страны, входящие в Европейское экономическое сообщество (ЕЭС), подошли к идее валютной интеграции на рубеже 1960–1970-х гг. Решение о развитии европейской валютной интеграции было принято на саммите ЕЭС в Гааге (декабрь 1969 г.). Для подготовки соответствующего плана был учрежден специальный комитет, который возглавил премьер-министр Люксембурга Пьер Вернер. В октябре 1970 г. комитет представил план поэтапного создания Экономического и валютного союза, получивший название плана Вернера. В условиях кризиса международной валютной системы, борьбы мнений внутри ЕЭС и экономических проблем в странах Западной Европы плану Вернера не суждено было воплотиться в жизнь. Однако, как отмечают современные историки экономики, именно план Вернера послужил основой для работы комитета Делора (1988–1989), а представленный им план Делора вошел в тот раздел Маастрихтского дого-

вора, в котором говорится о создании ЭВС. Таким образом, П. Вернера по праву можно считать архитектором евро [3. Р. 63].

Роли Пьера Вернера в истории европейской валютной интеграции посвящена недавно вышедшая работа румынской исследовательницы Е. Данеску «Пьер Вернер и Европа: семейные архивы, стоящие за докладом Вернера». Книга Е. Данеску является продолжением развивающейся в последнее время тенденции рассматривать историю европейской интеграции через призму биографий архитекторов единой Европы, одним из которых был П. Вернер [4].

Пьер Вернер (1913–2002) – люксембургский политический деятель и экономист, в разные годы занимал высокие руководящие должности в правительстве Люксембурга, включая пост премьер-министра (1959–1974; 1979–1984). С молодых лет он питал глубокий интерес к экономическим и валютным вопросам. Вдохновленный уникальной ситуацией Люксембурга, он всегда поддерживал идею создания валютных союзов, начиная с создания Бенилюкса (таможенный союз Бельгии, Нидерландов и Люксембурга). П. Вернер был убежденным европеистом и одним из немногих политиков, чье имя тесно связано с ключевыми событиями в истории европейской интеграции от плана Шумана (1950) до саммита в Фонтенбло (1984). В качестве министра финансов в правительстве Люксембурга он работал над созданием Европейского объединения угля и стали (ЕОУС) и Европейского экономического сообщества. Он также внес вклад в развитие Общей сельскохозяйственной политики ЕЭС.

До назначения на высокие посты в ЕЭС П. Вернер занимался региональными интеграционными проектами стран Бенилюкса, дипломатией «малых стран» Европы. Он блестяще владел искусством достижения политического консенсуса на разных уровнях: внутреннем, региональном и европейском. Достаточно

вспомнить, что именно Люксембург председательствовал в ЕЭС, а П. Вернер возглавлял правительство Люксембурга в период выработки «люксембургского компромисса», завершившего острый и продолжительный кризис «пустого кресла» в ЕЭС (июль 1966 – январь 1967 г.). Но в первую очередь имя П. Вернера ассоциируется с планом создания Экономического и валютного союза (план Вернера). Доклад Вернера – самая известная и продолжительная работа люксембургского политика. Предложенный комитетом Вернера план относился к экономической сфере, однако сам П. Вернер рассматривал создание Экономического и валютного союза как нечто, имеющее значимые политические последствия, а также явное социальное измерение. Он считал европейскую валюту (сначала общую, а затем единую валюту) материальным выражением общей судьбы и совести народов Европы. Незадолго до смерти Пьеру Вернеру посчастливилось увидеть рождение своего детища – единой европейской валюты евро.

Е. Данеску поставила перед собой цель увидеть личность П. Вернера за его докладом, раскрыть интеллектуальные достижения и личный вклад люксембургского политика в подготовку доклада, рассмотреть его видение единой Европы. Достижение поставленной цели стало возможным благодаря работе с личным архивом П. Вернера, доступ к которому предоставила его семья после смерти политика. Архив включает тысячи документов, собранных П. Вернером начиная с 1950 г., в том числе рукописи, рукописные заметки и комментарии к официальным документам, письма, статистические данные, публикации в мировой прессе, относящиеся к процессу европейской интеграции, а также экономическим и валютным вопросам. Помимо личного архива П. Вернера исследование Е. Данеску опирается на другие ранее не публиковавшиеся источники и целую серию интервью с ключевыми участниками событий и членами семьи П. Вернера. Данные документы раскрывают интеллектуальный мир П. Вернера, различные аспекты истории европейской интеграции и места Люксембурга и его элиты в формировании европейской политики.

Книга предваряется двумя предисловиями. Одно принадлежит политическому и государственному деятелю Люксембурга, бывшему председателю Комиссии ЕЭС (2014–2019) Ж.-К. Юнкеру, которому посчастливилось работать вместе с П. Вернером. Оба политика были членами одной политической партии (Христианская социальная народная партия). Ж.-К. Юнкер отмечает, что пример П. Вернера сыграл большую роль в его политической карьере. Второе предисловие написано профессором Принстонского университета, известным специалистом в области международных валютных отношений Г. Джеймсом [3, 5].

Книга начинается с биографии П. Вернера, в которой рассматриваются формирование личности политика, его карьера, достижения и сферы деятельности, круг общения, теоретические и политические основания его видения единой Европы, понимание баланса между интересами Европы и интересами Люксембурга. Е. Данеску отмечает, что П. Вернер получил образова-

ние в мультикультурном окружении, владел несколькими языками, был активным членом студенческих ассоциаций и, будучи юристом по образованию, с молодых лет проявлял интерес к управлению компаниями, экономике и финансам. Свою политическую карьеру П. Вернер также начал в министерстве финансов, где был вовлечен в европейские и международные переговоры.

Автор подчеркивает, что на протяжении всей своей жизни П. Вернер был привержен идее создания единой Европы, работал в Комитете борьбы за Соединенные Штаты Европы (комитете Монне). В 1959 г. он возглавил правительство и в течение 20 лет руководил коалиционными кабинетами (коалиции с либералами или социалистами). Как пишет Е. Данеску, любимыми темами П. Вернера всегда оставались ЭВС и политический союз. П. Вернер поддерживал тесные отношения с академической и университетской средой, различными европейскими политиками и главами центробанков. После ухода из политики в 1984 г. он продолжал заниматься общественной работой, продвигал идею ЭВС и евро, писал мемуары.

Следующие главы книги посвящены дискуссиям в комитете Вернера, анализу самого доклада и реакции на него. Е. Данеску раскрывает вклад П. Вернера в метод и содержание доклада, в обеспечение политического согласия между «экономистами» и «монетаристами» (специфические европейские термины, относящиеся к дебатам по валютной интеграции). Сам Вернер, как пишет автор, придерживался сбалансированного «монетаристского» подхода. Е. Данеску отмечает, что начиная с 1968 г. П. Вернер защищал принцип «эффективного параллелизма» между экономической и валютной интеграцией (необходимость координации экономических политик параллельно с развитием валютной интеграции). Для П. Вернера Экономический и валютный союз также должен был работать в тандеме с политическим союзом в качестве конечной цели и социальным измерением как внутренне присущим элементом. Такой подход, считает Е. Данеску, был основан на христианских убеждениях Вернера, который в молодости был членом движения католических интеллектуалов «Романский мир».

Автор выделяет исторические предпосылки создания комитета Вернера, такие как завершение формирования таможенного союза и необходимость поддержания стабильных обменных курсов, кризис Бреттон-Вудской валютной системы (частью которой был Европейский платежный союз и Европейское валютное соглашение), турбулентность на финансовых рынках, внешняя персонификация сообщества.

Е. Данеску подробно описывает эволюцию взглядов П. Вернера, который впервые высказал свои мысли о валютном союзе на лекции «Что означает валютная интеграция?», прочитанной в Страсбурге 21 ноября 1960 г. В своих рассуждениях П. Вернер отталкивался от опыта Бенилюкса. Он отмечал: «Между суверенными странами денежно-кредитное сближение может быть только постепенным и одновременно со сближением экономической политики... денежное объединение приходит в конце, а не в начале процесса интегра-

ции» [6. Р. 41]. П. Вернер также подчеркивал необходимость финансового порядка в более широком международном окружении.

План европейской валютной интеграции, предложенный П. Вернером еще в 1960-е гг., основывался на пяти столпах: введение Европейской расчетной единицы (для уменьшения рисков спекулятивного движения капиталов), предварительные консультации между национальными правительствами, фиксированные обменные курсы, внутренняя и внешняя (внутри Международного валютного фонда – МВФ) европейская валютная солидарность, создание резервного фонда [Ibid. Р. 48–49]. Он поддерживал вступление Великобритании в ЕЭС, поскольку она должна была принести в сообщество ключевую валюту.

Автор монографии также останавливается на особой роли Люксембурга, на территории которого кроме Верховного органа ЕОУС были размещены финансовые учреждения ЕЭС, включая Европейский инвестиционный банк. Их присутствие придало финансовому центру Люксембурга европейское измерение, что позволило этой небольшой европейской стране стать «инкубатором» валютной интеграции. Как отмечает Е. Данеску, активная политика сменявших друг друга правительств под руководством П. Вернера в течение десятилетия с 1960 по 1970 г. привела к развитию и специализации Люксембурга как международного финансового центра, который послужил «лабораторией» для единой европейской валюты.

Е. Данеску проводит сравнительный анализ разных концепций и планов европейской валютной интеграции, таких как решения саммита в Гааге 1969 г., два плана, предложенные в 1968–1970 гг. вице-председателем Комиссии ЕЭС, ответственным за экономические и финансовые вопросы, Р. Баром, планы, представленные в 1970 г. представителями Бельгии, ФРГ и Люксембурга (первый план Вернера, расширенная версия его плана из пяти пунктов), чтобы определить место доклада Вернера в европейских дискуссиях по валютным вопросам. Она приходит к выводу, что все рассмотренные планы предлагали поэтапное создание Экономического и валютного союза, разница между ними заключалась в количестве, продолжительности и последовательности этапов. По мнению Е. Данеску, различные планы валютной интеграции, предшествовавшие докладу Вернера, были схематическими набросками, заявлениями о намерениях, а меры по их выполнению были изложены в виде чрезвычайно общих указаний.

В книге подробно представлена работа комитета Вернера, который с марта по октябрь 1970 г. провел одиннадцать заседаний. Объясняя причины назначения Вернера председателем комитета, Е. Данеску особо выделяет его квалификацию и занимаемый пост. Автор рассматривает обмен идеями, столкновение разных доктрин и политических идей, баланс сил между государствами-членами и институтами сообщества, роль личностей и сетей, вклад Комитета управляющих центральными банками. Когда в марте 1970 г. комитет Вернера приступил к работе, его участникам следовало обсудить цель, средства, график построения

Экономического и валютного союза. В книге проанализированы основные методы, принципы и концепции доклада Вернера в его развитии от предварительного (май 1970 г.) к итоговому варианту (октябрь 1970 г.).

Е. Данеску не могла обойти разногласия между так называемыми «экономистами» (ФРГ, Нидерланды) и «монетаристами» (Франция, Бельгия), которые начали развиваться задолго до появления доклада Вернера. «Монетаристы» (страны с более слабыми валютами) выступали за опережающее развитие институтов валютной интеграции, в то время как «экономисты» (страны с более сильными валютами) придерживались точки зрения о необходимости предварительного сближения валютной и фискальной политик стран, намеренных участвовать в создании валютного союза. В комитете Вернера, пишет Е. Данеску, представители Франции, Люксембурга, Бельгии, Италии и Комиссии ЕЭС хотели ускорить валютную интеграцию, чтобы создать условия для экономической конвергенции, а ФРГ при поддержке Нидерландов продвигала точку зрения о том, что экономическое сближение является пред условием более тесного валютного сотрудничества. Автор отмечает, что как представитель Люксембурга П. Вернер больше склонялся к позиции «монетаристов», но, будучи председателем комитета, предпочел придерживаться нейтральной позиции. В конечном итоге в докладе Вернера говорилось о необходимости параллельного развития валютной интеграции и конвергенции экономических политик стран – членов ЕЭС.

Автор не ставила перед собой цель дать подробный анализ самого доклада, который широко представлен в научной литературе. Вместо этого она изложила нарратив событий и идей, показала взаимоотношения между игроками (включая личности, институты, страны – члены ЕЭС), проанализировала дебаты внутри комитета (которые ранее не были подкреплены архивными материалами), рассмотрела процесс выработки компромиссов и принятия доклада. Несомненным вкладом автора в исследование темы валютной интеграции является вывод о личном вкладе П. Вернера в метод и содержание доклада. Е. Данеску отмечает, что предложенный Вернером рабочий метод, состоящий из трех пунктов – отправной точки, конечной цели и альтернативных путей между ними – по сути дела составляет основную черту плана поэтапного создания Экономического и валютного союза [Ibid. Р. 345]. Основными принципами, которыми, по мнению автора, руководствовался П. Вернер, были предвидение, инновации и консенсус. Ему принадлежали идеи о роли центральных банков в формировании ЭВС, о внешнем измерении и европейской валютной солидарности, заслуга в продвижении идеи создания Европейского фонда валютного сотрудничества. П. Вернеру удалось свести вместе разные точки зрения, включая позиции «экономистов» и «монетаристов».

В докладе Вернера были сформулированы следующие цели и средства построения Экономического и валютного союза: создание в ЕЭС необходимых условий для свободного передвижения товаров, капиталов,

услуг и рабочей силы, координация экономической политики стран – членов союза, введение общей валюты, позиционирование сообщества как единого целого в международных валютных отношениях, передача полномочий в валютной сфере от национальных правительств на уровень сообщества. Создание Экономического и валютного союза рассматривалось как необратимый поэтапный процесс. Первый этап должен был продолжаться три года. Создание союза могло начаться без изменений в Римском договоре об учреждении ЕЭС, но к концу первого этапа следовало подготовить необходимые поправки к договору.

Отдельная глава монографии посвящена реакции Европейского парламента, Комиссии, Совета, стран – членов ЕЭС, экономических, социальных и гражданских организаций на доклад Вернера, а также его освещению в международной прессе. Е. Данеску отмечает осторожную, но позитивную реакцию ФРГ и критическое отношение Франции, особенно в связи с предполагаемой передачей полномочий наднациональным органам сообщества и необходимостью соблюдения намеченных целей к концу каждого этапа. Автор затрагивает и такую проблему, как влияние планов валютной интеграции на переговоры о вступлении Великобритании в ЕЭС.

В докладе Вернера был подробно проработан только первый этап создания Экономического и валютного союза (1 января 1971 г. – 31 декабря 1973 г.), который включал такие меры, как создание механизма финансовой помощи, постепенное сужение пределов колебания европейских валют, создание Европейского фонда валютного сотрудничества, постепенная выработка общей точки зрения в отношениях с другими странами (в первую очередь с США) и международными организациями (прежде всего с МВФ).

Борьба мнений в ЕЭС и международная обстановка не способствовали успешному выполнению плана Вернера. Совет министров ЕЭС официально ратифицировал доклад Вернера 22 марта 1971 г., а в августе того же года США объявили об отмене свободного обмена долларов на золото («шок Никсона»). К концу 1973 г. стран – участницы ЕЭС должны были принять решение о переходе ко второму этапу создания Экономического и валютного союза, но в октябре началась очередная арабо-израильская война. Часть стран, в первую очередь Франция, выступала против автоматического перехода ко второму этапу, так как первый этап был не до конца выполнен, а второй недостаточно проработан. Е. Данеску отмечает, что в докладе Вернера были некоторые «внутренние слабости», в том числе недостаточный механизм ограничения национальных политик, институциональные неясности, от-

сутствие внутреннего импульса, что также объясняет причины его провала. Наконец, доклад был основан на режиме фиксированных (хотя и регулируемых) паритетов европейских валют, несмотря на очевидную слабость Бреттон-Вудской валютной системы [6. Р. 336]. Де факто поэтапный план создания ЭВС был отложен в 1974 г. Единственными достижениями европейской валютной интеграции в рассматриваемый период стали создание европейской «валютной змеи» и Европейского фонда валютного сотрудничества.

По мнению автора, хотя выполнение плана Вернера и было приостановлено ввиду сложившихся обстоятельств, доклад Вернера стал источником вдохновения для следующих поколений архитекторов валютной интеграции. Несмотря на политический тупик, размышления об Экономическом и валютном союзе продолжились по инициативе Комиссии и правительств некоторых стран – членов ЕЭС в академических и университетских кругах, между представителями бизнеса и экономистами. В своей книге Е. Данеску прослеживает связь плана Вернера с созданием Европейской валютной системы (1979), появлением доклада Делора (1989) и подписанием Маастрихтского договора. В книге представлен сравнительный анализ доклада Вернера и доклада Делора. Как пишет Е. Данеску, история показала, что план Вернера шел впереди своего времени, что и доказали доклад Делора и Маастрихтский договор [Ibid. Р. 322].

Представленную автором картину дополняют приложения: фотографии и избранные документы из семейного архива П. Вернера, хронология, краткие биографические справки о ключевых фигурах в истории европейской валютной интеграции, краткий очерк о Люксембурге, библиография.

Книга завершается словами самого П. Вернера: «...наша собственная история учит нас, что любой экономический союз включает периоды ослабления, недовольства, недопонимания, согласования... Но мы также осознаем, что в данных ситуациях нам необходимо придерживаться достигнутого прогресса, консолидировать достигнутые результаты, твердо концентрироваться на уже взятых официальных обязательствах и защищать существо заключенных договоров – иными словами, продолжать» [Ibid. Р. 358]. В непростые для Европы времена, включающие Брексит, миграционную проблему, пандемию и экономический кризис, сделанный Вернером анализ трудностей в строительстве единой Европы остается поразительно актуальным.

Работа Е. Данеску будет интересна тем, кто изучает историю экономики, европейскую интеграцию, международные валютные отношения.

ЛИТЕРАТУРА

1. Стрежнева М.В. Экономический и валютный союз в Европе: проблемы эффективности и легитимности. М. : ИМЭМО РАН, 2018. 150 с.
2. Европейская интеграция : учебник / под ред. О.В. Буториной. М. : Деловая литература, 2011. 720 с.
3. James H. Making the European Monetary Union: The Role of the Committee of Central Bank Governors and the Origins of the European Central Bank. Cambridge, MA : Harvard University Press, 2012. 567 p.
4. Architects of the Euro: Intellectuals in the Making of European Monetary Union / ed. by K. Dyson, I. Maes. London : Oxford University Press, 2016. 328 p.
5. James H. International Monetary Cooperation since Bretton Woods. Washington DC : International Monetary Fund, 1996. 742 p.
6. Danescu E. Pierre Werner and Europe: The Family Archives behind the Werner Report. Basingstoke, UK: Palgrave Macmillan, 2019. 520 p.

Oksana G. Lekarenko, National Research Tomsk State University (Tomsk, Russian Federation). E-mail: olekarenko@gmail.com

PIERRE WERNER AND THE CREATION OF THE ECONOMIC AND MONETARY UNION OF THE EU. REVIEW: DANESCU E. PIERRE WERNER AND EUROPE: THE FAMILY ARCHIVES BEHIND THE WERNER REPORT. BASINGSTOKE UK: PALGRAVE MACMILLAN, 2019. 520 P.

Keywords: Economic and Monetary Union; European currency integration; Pierre Werner; Werner Plan.

The review is aimed to identify the input of the monograph “Pierre Werner and Europe: The Family Archives behind the Werner Report” (Basingstoke UK: Palgrave Macmillan, 2019), written by Romanian researcher Elena Danescu, to the historiography of European monetary integration. Based on Werner’s family archives and other previously unpublished sources, the monograph analyzes the contribution of Luxembourg politician Pierre Werner to the plan of the creation of the Economic and Monetary Union (Werner Plan). E. Danescu’s research continues a tendency to study the history of European integration through the prism of biographies of the architects of a united Europe. The monograph begins with Pierre Werner’s biography, which examines his personality, career achievements, and the theoretical and political background of his vision of Europe. The following chapters are devoted to discussions in the Werner Committee, the Werner Report, and reactions to it (in the European Parliament; the Commission; the Council; the European Economic Community member states; economic, social, and civic organizations; and international media). Instead of critical analysis of the Werner Report itself, which is widely represented in the research literature, the monograph provides a new narrative of the underlying events and ideas, the relationships between the main actors (individuals, institutions, and member states), and the intellectual atmosphere in which the Werner Report was developed. Comparative analysis of a wide variety of concepts and players is meaningful for understanding the role of the Werner Report in major monetary debates and the history of European integration. E. Danescu has investigated the contribution of Pierre Werner to the method, principles, and content of the Werner Report, as well as to ensuring political agreement inside the Werner Committee. The author concludes that Werner’s three-point working method – the starting point, the ultimate goal, and alternative paths between them – was the main feature of the creation by stages of the Economic and Monetary Union. The monograph also reveals that the Werner Report proved to be a source of inspiration for European monetary integration from the European Monetary System of 1979 until the Maastricht treaty of 1992. Previously unpublished photos and selected documents, a chronology, an index of key figures with short biographies, an overview of Luxembourg, and a bibliography supplement the monograph in a useful way. The research of Elena Danescu will be of interest to those who study the history of economics, European integration, and international monetary relations.

REFERENCES

1. Strezhneva, M.V. (2018) *Ekonomicheskiy i valyutnyy soyuz v Evrope: problemy effektivnosti i legitimnosti* [Economic and Monetary Union in Europe: Problems of Efficiency and Legitimacy]. Moscow: RAS.
2. Butorina, O.V. (2011) *Evropeyskaya integratsiya* [European Integration]. Moscow: Delovaya literatura.
3. James, H. (2012) *Making the European Monetary Union: The Role of the Committee of Central Bank Governors and the Origins of the European Central Bank*. Cambridge, MA: Harvard University Press.
4. Dyson, K. & Maes, I. (eds) (2016) *Architects of the Euro: Intellectuals in the Making of European Monetary Union*. London : Oxford University Press.
5. James, H. (1996) *International Monetary Cooperation since Bretton Woods*. Washington DC: International Monetary Fund.
6. Danescu, E. (2019) *Pierre Werner and Europe: The Family Archives behind the Werner Report*. Basingstoke, UK: Palgrave Macmillan.

СВЕДЕНИЯ ОБ АВТОРАХ

АНИСИМОВ Руслан Николаевич, заместитель директора, старший научный сотрудник Научно-исследовательского института Олонхо Северо-Восточного федерального университета им. М.К. Аммосова (Якутск). E-mail: terloyakutia@mail.ru

БАХАРЕВ Дмитрий Сергеевич, аспирант исторического факультета Уральского федерального университета (Екатеринбург). E-mail: dmitry.bakharev@urfu.ru

БЕЛКИНА Полина Юрьевна, аспирант кафедры мировой политики факультета исторических и политических наук Национального исследовательского Томского государственного университета. E-mail: polina.belkina.vot@gmail.com

БЕЛЯКОВ Андрей Васильевич, доктор исторических наук, старший научный сотрудник Центра истории русского феодализма Института российской истории Российской академии наук (Москва). E-mail: belafeb@gmail.com

БРИЛЕВА Дилера Саитгалиевна, кандидат исторических наук, младший научный сотрудник Института востоковедения им. А.Е. Крымского Национальной академии наук Украины (Киев). E-mail: diliarabrileva@gmail.com

БРЮХАНОВА Елена Александровна, кандидат исторических наук, доцент кафедры документоведения, архивоведения и исторической информатики Алтайского государственного университета (Барнаул). E-mail: brelenochka@mail.ru

ВАСИЛЬЕВА Светлана Анатольевна, кандидат исторических наук, доцент, заместитель начальника кафедры философии и истории Академии права и управления Федеральной службы исполнения наказаний (Москва). E-mail: Vasi-svetlana@yandex.ru

ГЛАВАЦКАЯ Елена Михайловна, доктор исторических наук, профессор кафедры археологии и этнологии Уральского федерального университета (Екатеринбург). E-mail: elena.glavatskaya@urfu.ru

ГОЛИКОВА Светлана Викторовна, доктор исторических наук, ведущий научный сотрудник центра политической и социокультурной истории Института истории и археологии Уральского отделения Российской академии наук (Екатеринбург). E-mail: avokilog@mail.ru

ДАМЕШЕК Ирина Львовна, доктор исторических наук, профессор кафедры истории и методики Педагогического института Иркутского государственного университета. E-mail: dameshek@rambler.ru

ДАМЕШЕК Лев Михайлович, доктор исторических наук, профессор, заведующий кафедрой истории России Иркутского государственного университета. E-mail: levdamshak@gmail.com

ЗАРУБИН Алексей Николаевич, старший преподаватель Национального исследовательского Томского государственного университета. E-mail: zarkaman@mail.ru

ИВАНОВ Василий Николаевич, доктор исторических наук, профессор, директор, главный научный сотрудник Научно-исследовательского института Олонхо Северо-Восточного федерального университета им. М.К. Аммосова (Якутск). E-mail: institute-olonkho@mail.ru

ИЛЬИНЫХ Владимир Андреевич, доктор исторических наук, заведующий сектором аграрной и демографической истории Института истории Сибирского отделения Российской академии наук (Новосибирск). E-mail: agro_iwa@mail.ru

КВАСОВ Олег Николаевич, доктор исторических наук, доцент, заведующий кафедрой философии и социально-гуманитарных наук Воронежского государственного лесотехнического университета им. Г.Ф. Морозова. E-mail: kvasovoleg@yandex.ru

КИРЬЯНОВ Виктор Парфенович, старший преподаватель цикла подготовки офицеров запаса кафедры разведки и общевойсковой подготовки при Военном учебном центре Национального исследовательского Томского государственного университета, аспирант кафедры российской истории факультета исторических и политических наук Национального исследовательского Томского государственного университета. E-mail: kirianov1970@gmail.com

КОРКИНА Татьяна Александровна, доктор экономических наук, профессор, профессор кафедры государственного и муниципального управления Челябинского государственного университета, профессор кафедры менеджмента Южно-Уральского государственного университета (Челябинск). E-mail: kort2005@mail.ru

КОРЯКИНА Антонина Федоровна, кандидат педагогических наук, старший научный сотрудник сектора «Олонховедение» Научно-исследовательского института Олонхо Северо-Восточного федерального университета им. М.К. Аммосова (Якутск). E-mail: aitalilen@mail.ru

КРУЖИНОВ Валерий Михайлович, доктор исторических наук, профессор, профессор кафедры отечественной истории Института социально-гуманитарных наук Тюменского государственного университета. E-mail: vm.kruzhinov@mail.ru

КУДРЯШЕВ Вячеслав Николаевич, доктор исторических наук, заведующий кафедрой истории и документоведения факультета исторических и политических наук Национального исследовательского Томского государственного университета. E-mail: kvn18011962@yandex.ru

ЛЕКАРЕНКО Оксана Геннадьевна, доктор исторических наук, доцент, профессор кафедры новой, новейшей истории и международных отношений Национального исследовательского Томского государственного университета. E-mail: olekarenko@gmail.com

ЛОЙКО Ольга Тимофеевна, доктор философских наук, профессор, профессор Школы базовой инженерной подготовки Национального исследовательского Томского политехнического университета. E-mail: olgaloyko@tpu.ru

ЛЫКОВА Алёна Алексеевна, аспирант кафедры истории и документоведения факультета исторических и политических наук Национального исследовательского Томского государственного университета. E-mail: alena.lykova.1995@mail.ru

МАГАРАМОВ Шарафетдин Арифович, кандидат исторических наук, старший научный сотрудник отдела древней и средневековой истории Института истории, археологии и этнографии Дагестанского федерального исследовательского центра Российской академии наук (Махачкала). E-mail: sharafetdin80@mail.ru

МАКЛЮКОВ Алексей Владимирович, кандидат исторических наук, старший научный сотрудник Института истории, археологии и этнографии народов Дальнего Востока Дальневосточного отделения Российской академии наук (Владивосток). E-mail: alekseymaklyukov@yandex.ru

МАСЛЮЖЕНКО Денис Николаевич, кандидат исторических наук, доцент, директор Гуманитарного института Курганского государственного университета. E-mail: denmas13@yandex.ru

МОРОЗОВ Станислав Вацлавович, доктор исторических наук, профессор кафедры зарубежного регионоведения и международных отношений Института межкультурной коммуникации и международных отношений Белгородского государственного национального исследовательского университета. E-mail: roland60@mail.ru; morozov_s@bsu.edu.ru

РОЖКОВ Анатолий Алексеевич, доктор экономических наук, профессор, директор по науке АО «Росинформуголь», профессор кафедры индустриальной стратегии Института экономики и управления промышленными предприятиями им. В.А. Роменца Национального исследовательского технологического университета «МИСиС» (Москва). E-mail: raa@riu.ru

РЫГАЛОВА Мария Владимировна, кандидат исторических наук, лаборант-исследователь отдела научно-исследовательских и опытно-конструкторских работ Алтайского государственного университета (Барнаул). E-mail: mariya_rygalova@mail.ru

СЕМЕНЧУК Константин Анатольевич, аспирант факультета исторических и политических наук, лаборант-исследователь проблемной научно-исследовательской лаборатории истории, археологии и этнографии Сибири Национального исследовательского Томского государственного университета. E-mail: ksemenchuk29@gmail.com

СЕРОШТАНОВ Кирилл Владимирович, аспирант факультета исторических и политических наук Национального исследовательского Томского государственного университета. E-mail: seroshtanov.kirill@gmail.com

СКОРОБОГАЧ Никита Игоревич, аспирант кафедры российской истории факультета исторических и политических наук Национального исследовательского Томского государственного университета. E-mail: skorobogach_nikita@mail.ru

СМИРНОВ Александр Михайлович, доктор юридических наук, доцент, главный научный сотрудник Научно-исследовательского центра-2 Научно-исследовательского института Федеральной службы исполнения наказаний (Москва). E-mail: samnauka@mail.ru

СОКОВА Зинаида Николаевна, доктор исторических наук, профессор, профессор кафедры новой истории и мировой политики Института социально-гуманитарных наук Тюменского государственного университета. E-mail: sokova.zn@gmail.com

СОЛОВЕНКО Игорь Сергеевич, доктор исторических наук, доцент, профессор Юргинского технологического института (филиал) Национального исследовательского Томского политехнического университета. E-mail: solovenko71@mail.ru

ФЕДОРОВ Роман Юрьевич, кандидат философских наук, старший научный сотрудник Тюменского научного центра Сибирского отделения Российской академии наук. E-mail: r_fedorov@mail.ru

ХОРОШЕНКОВА Анна Валерьевна, кандидат педагогических наук, доцент кафедры права и методики преподавания права Волгоградского государственного социально-педагогического университета. E-mail horav73@mail.ru

ШАПИРО Бэлла Львовна, кандидат исторических наук, доцент кафедры музеологии Российского государственного гуманитарного университета (Москва). E-mail: b.shapiro@mail.ru

ШЕРСТЮКОВ Сергей Андреевич, кандидат исторических наук, научный сотрудник Международной лаборатории исследований мирового порядка и нового регионализма НИУ ВШЭ (Москва). E-mail: shers-serg@yandex.ru

ВЕСТНИК ТОМСКОГО ГОСУДАРСТВЕННОГО УНИВЕРСИТЕТА. ИСТОРИЯ

Научный журнал

2021 № 72

Председатель редакционного совета – Э.В. Галажинский
Главный редактор – В.П. Зиновьев
Ответственный секретарь – Е.А. Федосов

Подписано к печати 12.08.2021 г. Формат 60x84¹/₈. Бумага белая писчая. Гарнитура Times New Roman.
Цифровая печать. Печ. л. 26,3. Усл. печ. л. 24,4. Тираж 50 экз. Заказ № 4753. Цена свободная.

Дата выхода в свет 19.08.2021 г.

Редактор Е.Г. Шумская
Оригинал-макет Е.Г. Шумской
Дизайн обложки Л.Д. Кривцовой
Редакторы-переводчики – А.А. Глущенко, В.Н. Горенинцева

Журнал отпечатан на полиграфическом оборудовании
Издательства Томского государственного университета
634050, г. Томск, Ленина, 36
Телефон 8+(382-2)-53-15-28

Учредитель – Томский государственный университет

Периодичность издания шесть номеров в год. Все статьи, поступающие в редакцию журнала, подлежат обязательному рецензированию.
Ознакомиться с полнотекстовой версией журнала и требованиями к оформлению материалов можно на сайте: <http://journals.tsu.ru/history>

Founder – Tomsk State University

Tomsk State University Journal of History is issued six times per year. The Journal uses double-blind peer review of all articles.
Full-text versions of the issues are available on the website of the Journal: <http://journals.tsu.ru/history>.
The instruction for authors on paper submission is on the website of the Journal: <http://journals.tsu.ru/history>. Free price

ISSN 1998-8613, e-ISSN 2311-2387

Адрес издателя и редакции:

634050, г. Томск, пр. Ленина, 36,
Томский государственный университет,
редакция журнала «Вестник ТГУ. История»
Телефон 8(382-2)-52-96-67
Факс 8(382-2)-52-98-46
Ответственный секретарь Е.А. Федосов
E-mail: feavestnik@yandex.ru

Editorial Office and Publisher Office address:

TSU Journal Editorial Board, Tomsk State University
34 Lenin Avenue, Tomsk, Russia, 634050
Tel: 8(382-2)-52-96-67
Fax: 8(382-2)-52-98-46
Executive Editor: Egor Fedosov
E-mail: feavestnik@yandex.ru

Издательство:

634050, г. Томск, пр. Ленина, 36,
Томский государственный университет,
Издательство Томского государственного университета
Телефон 8(382-2)-52-96-75
E-mail: rio.tsu@mail.ru

Publisher:

Tomsk State University Press,
36 Lenin Avenue, Tomsk, Russia, 634050
Tel: 8(382-2)-52-96-75
E-mail: rio.tsu@mail.ru